

MUNICIPIUL BUCUREȘTI

CONSILIUL LOCAL SECTOR 3

HOTĂRÂRE

privind acordarea unui mandat Președintelui Consiliului de Administrație al societății SD3 - Salubritate și Dezăpezire S3 S.R.L în vederea încheierii unui contract de achiziție de accesorii, autofreză și skiploadere necesare activității de dezăpezire

Consiliul Local al Sectorului 3 al Municipiului București,
ales în condițiile stabilite de Legea nr. 115/2015 pentru alegerea autorităților administrației publice locale, pentru modificarea Legii administrației publice locale nr. 215/2001, precum și pentru modificarea și completarea Legii nr. 393/2004 privind Statutul aleșilor locali,
întrunit în ședință extraordinară, azi 14.08.2018

Având în vedere:

- Expunerea de motive nr. 162532/CP/10.08.2018 a Primarului Sectorului 3;
- Raportul de specialitate nr. 162391/10.08.2018 al Serviciului Control Intern, Compartiment Guvernanță Corporativă;
- Adresa nr. 282/09.08.2018 a societății SD3 Salubritate și Dezăpezire S3 S.R.L înregistrată cu nr. 161950/CP/09.08.2018;
- HCLS3 nr. 274/26.06.2018 privind acordarea unui mandat Președintelui Consiliului de Administrație al societății SD 3 Salubritate și Dezăpezire S3 SRL pentru a întreprinde toate demersurile necesare în vederea suplimentării parcului auto al societății cu autospeciale și utilaje necesare pentru desfășurarea activității de salubritate pe raza Sectorului 3;
- HCLS3 nr. 341/26.06.2018 privind acordarea unui mandat Președintelui Consiliului de Administrație al societății SD 3 Salubritate și Dezăpezire S3 SRL pentru a întreprinde toate demersurile necesare în vederea suplimentării parcului auto al societății cu autospeciale și utilaje necesare pentru desfășurarea activității de salubritate pe raza Sectorului 3;
- HCGMB nr. 201/18.05.2017 privind împuternicirea Consiliului Local al Sectorului 3 privind înființarea unei societăți, în scopul prestării serviciilor de salubritate pe raza Sectorului 3;
- Adresa nr. 162417/10.08.2018 a Serviciului Control Intern – Compartimentul Guvernanță Corporativă .

În conformitate cu prevederile:

- Art. 12, pct. 12.1, lit m) și o) din actul constitutiv al societății SD3 Salubritate și Dezăpezire S3 S.R.L, aprobat prin HCLS3 nr. 240/12.06.2017.
- Art. 191 din Legea societăților nr. 31/1990, republicată², cu modificările și completările ulterioare,

În temeiul prevederilor art. 45 alin. (1) și art. 81 alin.(4) din Legea administrației publice locale nr. 215/2001, republicată cu modificările și completările ulterioare,

HOTĂRĂȘTE:

Art.1 Se aprobă acordarea unui mandat Președintelui Consiliului de Administrație al societății SD3 - Salubritate și Deszăpezire S3 SRL în vederea încheierii unui contract de achiziție de accesorii, autofreză și skiploadere necesare activității de deszăpezire, prevăzute în anexa care face parte integrantă din prezenta hotărâre, necesare pentru desfășurarea activității de salubritate pe raza Sectorului 3, cu respectarea prevederilor legale aflate în vigoare.

Art. 2 Societatea SD3 Salubritate și Deszăpezire S3 S.R.L va duce la îndeplinire prevederile prezentei hotărâri.

PREȘEDINTE DE ȘEDINȚĂ

ICELANA VĂDUVA

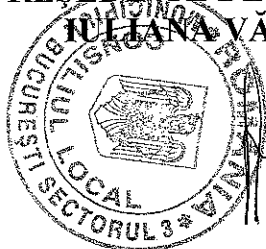

**CONTRASEMNEAZĂ
SECRETAR
MARIUS MIHAIȚĂ**

CONF. DISPOZ.
3670/2018
FLORENTINA NEACȘU

**NR. 363
DIN 14.08.2018**

Necesarul de accesorii și utilaje pentru dezăpezire solicitat de societatea SD3 - Salubritate și Dezăpezire S3 S.R.L:

Nr. Crt.	Tip Utilaj	nr. bucăți	Detalii Tehnice	Lama	Sărăriță	Freză
1	Accesorii dezăpezire	4	6-7 Tone	x		
2	Accesorii dezăpezire	6	1.5 - 3 Tone	x	x 1 mc	x
3	Accesorii dezăpezire	2	5-6 mc	x	x 4mc	
4	Accesorii dezăpezire	10		x	x 0.5	
5	Accesorii dezăpezire	4	24 Tone	x	x 9 mc	
6	Autofreză	1				
7	Skiploader	2	5-9 mc	x	x 6 mc	

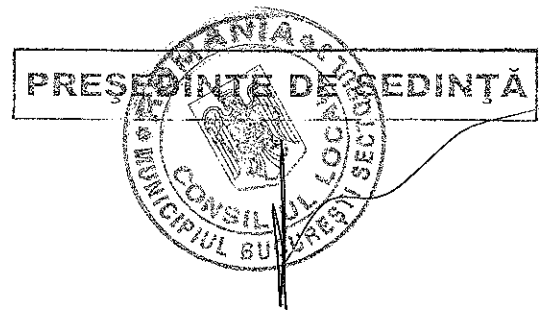



PRIMĂRIA
SECTORULUI
BUCUREȘTI



ROMÂNIA
1918-2018 | SĂRBĂTORIM ÎMPREUNĂ

SECTOR 3
CABINET PRIMAR
Nr. 162532
Data 10.08.2018

CABINET PRIMAR

TELEFON (004 021) 318 03 23 - 28 FAX (004 021) 318 03 04 E-MAIL cabinetprimar@primarie3.ro
Calea Dădălești nr. 197, sector 3, 031084, București, www.primarie3.ro

EXPUNERE DE MOTIVE

la proiectul de hotărâre privind acordarea unui mandat Președintelui Consiliului de Administrație al societății SD3 - Salubritate și Dezăpezire S3 S.R.L în vederea încheierii unui contract de achiziție de accesorii, autofreză și skiploadere necesare activității de dezăpezire

Prin HCLS3 nr. 339 din 31.07.2018, Consiliul Local al Sectorului 3 a aprobat majorarea capitalului social al societății SD3 - Salubritate și Dezăpezire S3 SRL, în vederea dotării utilajelor existente cu pluguri, sărărițe și freze pentru desfășurarea în bune condiții a activităților specifice serviciului de salubritate și dezăpezire.

Prin HCLS3 nr. 274/26.06.2018 Consiliul Local al Sectorului 3 a aprobat acordarea unui mandat Președintelui Consiliului de Administrație al societății SD3 - Salubritate și Dezăpezire S3 S.R.L pentru a întreprinde toate demersurile necesare suplimentării parcului auto al societății cu autospeciale și utilaje necesare activității de salubritate pe raza sectorului 3 iar prin HCLS3 nr. 341/31.07.2018 a fost aprobată acordarea unui nou mandat în vederea încheierii unui contract de achiziție în scopul respectivei suplimentări.

Astfel cum rezultă din documentele prezentate de societatea SD3 - Salubritate și Dezăpezire S3 S.R.L, înaintate prin adresa nr. 282/09.08.2018 și înregistrată cu nr. 161950/CP/09.08.2018, în scopul achiziționării de accesorii, societatea a parcurs mai multe etape până la selecția finală a furnizorilor.

Consiliul de Administrație al societății SD3 - Salubritate și Dezăpezire S.R.L. propune către Consiliul Local al Sectorului 3, în vederea aprobării, încheierea contractului de achiziție, conform notei interne nr. 219/01.08.2018 cu anexele aferente cu societatea Grădinaru Import-Export S.R.L, privind achiziția de accesorii, autofreză și skiploadere necesare pentru desfășurarea obiectului de activitate.

Având în vedere că fără achiziția acestor accesorii și utilaje societatea nu își poate realiza obiectul de activitate, precum și faptul că asupra investițiilor importante ale societății care depășesc 100.000 euro, inclusiv TVA hotărăște asociatul unic Sectorul 3 al Municipiului București prin Consiliul Local al Sectorului 3 și ținând seama de raportul de specialitate nr. 162391/10.08.2018 al Serviciului Control Intern, Compartiment Guvernanță Corporativă, am inițiat prezentul proiect de hotărâre pe care îl supun dezbaterii și aprobării Consiliului Local al Sectorului 3.

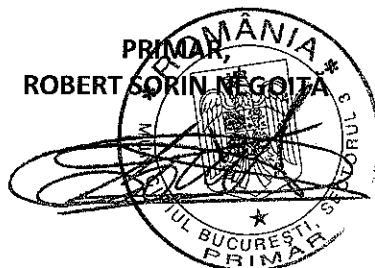

Datele dumneavoastră personale sunt prelucrate de Primăria Sectorului 3 în conformitate cu Regulamentul Uniunii Europene 679/2016 în scopul îndeplinirii atribuțiilor legale. Datele pot fi dezvăluite unor terți în baza unui temei legal justificat. Vă puteți exercita drepturile prevăzute în Regulamentul UE 679/2016, printr-o cerere scrisă, semnată și datată transmisă pe adresa Primăriei Sector 3.



Nr. 162391/10.08.2018

RAPORT DE SPECIALITATE

la proiectul de hotărâre privind acordarea unui mandat Președintelui Consiliului de Administrație al societății SD3 - Salubritate și Deszăpezire S3 S.R.L în vederea încheierii unui contract de achiziție de accesorii, autofreză și skiploadere necesare activității de deszăpezire

În temeiul împuternicirii exprese acordate de către Consiliul General al Municipiului București prin Hotărârea nr. 201/18.05.2017, Consiliul Local Sector 3 a dispus prin Hotărârea nr. 240/12.06.2017 înființarea societății SD3 - Salubritate și Deszăpezire S3 S.R.L.

Societatea a fost înființată și funcționează în temeiul Legii societăților nr. 31/1990 sub forma unei societăți cu răspundere limitată, persoană juridică română, cu sediul în Municipiul București, Sectorul 3, Calea Vitan nr.154-158, clădire administrativă, biroul 2, înregistrată la Oficiul Registrului Comerțului București sub nr. J40/9896/2017, având CUI RO 37804020, cu asociat unic Sectorul 3 al Municipiului București, reprezentată legal de dl. Nițu Mihai, al cărui obiect principal de activitate conform prevederilor actului constitutiv constă în colectarea deșeurilor nepericuloase, cod CAEN 3811.

Prin HCLS3 nr. 339/21.07.2018 a fost aprobată majorarea capitalului social al societății SD3-Salubritate și Deszăpezire cu suma de 26.000.000 lei în vederea suplimentării parcului de utilaje și dotărilor specifice.

Prin HCLS3 nr. 274/26.06.2018 Consiliul Local al Sectorului 3 a aprobat acordarea unui mandat Președintelui Consiliului de Administrație al societății SD3 - Salubritate și Deszăpezire S3 S.R.L, pentru a întreprinde toate demersurile necesare în vederea suplimentării parcului auto al societății cu autospeciale și utilaje necesare pentru desfășurarea activității de salubritate pe raza Sectorului 3, realizând astfel premisele necesare finalizării achizițiilor indispensabile pentru realizarea obiectului de activitate.

Prin HCLS3 nr. 341/31.07.2018 Consiliul Local al Sectorului 3 a aprobat acordarea unui mandat Președintelui Consiliului de Administrație al societății SD3 - Salubritate și Deszăpezire S3 S.R.L în vederea încheierii unui contract de achiziție pentru suplimentarea parcului auto al societății cu autospeciale și utilaje necesare activității de salubritate pe raza sectorului 3.

Astfel cum rezultă din documentele prezentate de societatea SD3 - Salubritate și Deszăpezire S3 S.R.L, înaintate prin adresa nr. 282/09.08.2018, înregistrată cu nr. 161950/CP/09.08.2018, prin care se solicită acordarea unui mandat Președintelui Consiliului de Administrație al societății SD3 - Salubritate și Deszăpezire S3 S.R.L în vederea încheierii



unui contract de achiziție de accesorii de dezăpezire, autofreze și skiploadere rezultă că societatea a parcurs mai multe etape pâna la selecția finală a furnizorului.

Având în vedere faptul că societatea Grădinariu Import – Export S.R.L. a fost cea care a livrat lotul de autospeciale achiziționat de către SD3 - Salubritate și Dezăpezire S3 S.R.L și a avut prețul cel mai mic la oferta trimisă precum și pentru a se putea asigura mentenanța și întreținerea într-un mod unitar se solicită acordarea unui mandat Președintelui Consiliului de Administrație al societății SD3 - Salubritate și Dezăpezire S3 S.R.L în vederea încheierii unui contract de achiziție de accesorii și utilaje de dezăpezire și combatere polei, conform notei interne nr. 219/01.08.2018 cu anexele sale, cu societatea Grădinariu Import-Export S.R.L., pentru următoarele accesorii :

- Accesorii dezăpezire 6-7 tone – 4 bucăți
- Accesorii dezăpezire 1.5-3 tone – 6 bucăți
- Accesorii dezăpezire 5-6 mc – 2 bucăți
- Accesorii dezăpezire – 10 bucăți
- Accesorii dezăpezire 24 tone – 4 bucăți
- Autofreză – 1 bucată
- Skiploader – 2 bucăți

cu o valoare estimativă totală de 855.050 EURO (fără TVA), conform tabelului atașat documentației transmise de către societatea SD3 - Salubritate și Dezăpezire S3 S.R.L

Conform prevederilor actului constitutiv al societății SD3 - Salubritate și Dezăpezire S3 S.R.L art.12, 12.1 lit.m) Adunarea Generală a Asociaților „hotărăște asupra investițiilor importante ale Societății care depășesc 100.000 euro exclusiv TVA pentru fiecare investiție sau pentru toate investițiile în cursul unui an, dacă astfel de investiții nu au fost prevăzute în prealabil în buget ” și lit. o) „hotărăște în orice altă problemă importantă privind activitatea societății.”

Pentru aceste considerente, propunem spre analiză și aprobare Consiliului Local Sector 3 proiectul de hotărâre privind acordarea unui mandat Președintelui Consiliului de Administrație al societății SD3 - Salubritate și Dezăpezire S3 S.R. în vederea încheierii unui contract de achiziție de accesorii de dezăpezire, conform documentelor prezentate, cu respectare prevederilor legale în vigoare.

Șef Serviciu Control Intern,

Marta Cepăreanu

Întocmit,

Compartiment Guvernanța Corporativă,

Cornelia Pivniceru



SALUBRITATE
ȘI DESZĂPEZIRE S3

Sediul Social: Calea Vitan, nr. 154-158, parter, birou nr. 2, sector 3, Bucuresti
C.U.I.: RO 37804020
email: salubritate.s3@yahoo.com

Reg. Com: J40/9896/21.06.2017
email: salubritates3.runos@gmail.com

SD3 SALUBRITATE SI DEZAPEZIRE S3 S.R.L.		
INTRARE	Nr.	292
IESIRE		
Ziua	Luna	Anul
09	08	2018

de acord
PRIMAR
ROBERT SORIN NEGOITĂ

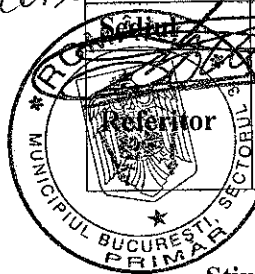

Domnul Robert Sorin Negoită, Primarul Sectorului 3 București
Calea Ducești, nr. 191, sector 3, București
Solicitare de adoptare a unei hotărâri de Consiliu Local având ca obiect
acordarea unui mandat Președintelui C.A. al societății SD 3 Salubritate și
Deszapezire S3 SRL în vederea încheierii unui contract de achiziție de accesorii
necesare serviciului de salubritate și dezapezire

CABINET PRIMAR
Nr. 161950
Data 09.08.2018

Stimate Domnule Primar,

Subscrisa, societatea SD 3 SALUBRITATE SI DESZAPEZIRE S3 SRL, persoană juridică română, cu sediul în Municipiul București, Sectorul 3, Calea Vitan nr. 154 - 158, clădire administrativă, biroul nr. 2, înregistrată la Oficiul Registrului Comerțului București sub nr. J40/9896/2017, având CUI RO37804020, cu asociat unic Consiliul Local al Sectorului 3 București, reprezentată legal de domnul Mihai Nitu, în calitate de Președinte al Consiliului de Administratie, înaintăm prezenta:

Solicitare de acordare a unui mandat Președintelui Consiliului de Administratie al societății SD 3 Salubritate și Dezapezire S3 S.R.L, în vederea încheierii unui contract de achiziție de accesorii de dezapezire, 1 autofreza si 2 skiploader necesare activitatii de dezapezire

Societatea SD3 Salubritate și Dezapezire S3 SRL propune Consiliul Local al Sectorului 3 de a aproba încheierea contractului de achiziție, conform notei interne nr. 219 din data de 01.08.2018 cu societatea Grădinariu Import – Export SRL.

Pentru toate aceste considerente, solicităm introducerea pe ordinea de zi a ședinței Consiliului Local Sector 3 a unei Hotărâri de Consiliu prin care să se aprobe acordarea unui mandat Președintelui C.A. al societății SD 3 Salubritate și Dezapezire S3 SRL, în vederea încheierii unui contract de achiziție de accesorii de dezapezire, 1 autofreza si 2 skiploader necesare activitatii de dezapezire.

Atașăm prezentei întreaga documentație care stă la baza propunerii de a aproba încheierea contractului de achiziție, conform notei interne nr. 219 din data de 01.08.2018 și anexei acesteia, cu societatea Grădinariu Import-Export SRL.

Atașăm prezentei adrese nota de fundamentare împreună cu anexele acesteia ce cuprind 55 de pagini.

Cu deosebită considerație,

Nitu Mihai,
Președinte C.A.

SD3 Salubritate și Dezapezire S3 SRL





NOTĂ INTERNĂ

SD3 SALUBRITATE SI DEZAPEZIRE S3 S.R.L		
INTRARE	№	219
IESIRE		
Ziua	Luna	Anul
21	08	2018

SD3 Salubritate și Dezăpezire S3 SRL a achiziționat pentru desfășurarea activităților specifice un număr de 90 autospeciale. Pentru realizarea serviciului de dezăpezire și combatere a poleiului pe arterele sectorului 3 este necesar a spori capacitatea de intervenție, ceea ce presupune dotarea cu accesorii de dezăpezire(lamă de zăpadă, sărăriță sau turbofreză) a autospeciadelor deja achiziționate:

- Toyota Hilux – 10 bucăți;
- Hako CM 2200 – 4 bucăți;
- Hako CM 600 – 6 bucăți;
- Skiploader MAN – 2 bucăți.

De asemenea în parcul societăților Primăriei S3 au fost identificate 4 autospeciale care pot fi echipate cu lamă de zăpadă și sărăriță de 9 mc. Pentru îmbunătățirea performanțelor serviciului este necesar achiziționarea a cel puțin 2 Skiploader echipate cu lamă de zăpadă și sărăriță de 6 mc precum și a unei Autofreze cu care să se acționeze pentru îndepărtarea și încărcarea zăpezii în autobasculante.

Din analiza ofertelor primite rezultă oportunitatea achiziționării de sărărițe Epoke Sirius de 9 mc și 6 mc care pot echipa autobasculante MAN 8x4 și Skiploader MAN, sărărițe aflate în stoc la firma Grădinariu Import –Export.

Aceași firmă a oferat echipamentele pentru dotarea autospeciadelor precum și pentru Hako la prețul cel mai mic, conform ofertelor primite.

Având în vedere că firma Grădinariu Import – Export a fost cea care a livrat până în acest moment lotul de autospeciale achiziționat de către SD3 și a avut prețul cel mai mic la oferta trimisă, propun spre aprobare achiziționarea accesorilor(conform anexei nr. 1) de dezăpezire și combatere polei de la firma Grădinariu Import –Export pentru a se putea asigura mentenanța și întreținerea unitar.

Șef Departament Salubritate,

Dorojan Ștefan Cătălin

CONFORM CU
ORIGINALUL

**Tabel cu preturi estimative pentru
achizitionarea accesoriilor necesare serviciului
de salubritate si deszapezire**

Nr. Crt.	Tip Utilaj	nr. bucati	Detalii Tehnice	DOTARI propuneri			TOTAL euro fara TVA
				Lama	Sararita	Freza	
1	Accesorii deszapezire	4	6-7 Tone	x			25960
2	Accesorii deszapezire	6	1.5 - 3 Tone	x	x 1 mc	x	85740
3	Accesorii deszapezire	2	5-6 mc	x	x 4mc		71000
4	Accesorii deszapezire	10		x	x 0.5		155000
5	Accesorii deszapezire	4	24 T	x	x 9 mc		152000
6	Autofreza	1					130000
7	Skiploader	2	5-9 mc	x	x 6 mc		235350
TOTAL							855050

*Nota : sararita de 4 mc este dotata cu motor termic, sistem de umectare, picioare de depozitare, prelata, spargator de bulgari.

CONFORM CU ORIGINALUL



SALUBRITATE
ȘI DESZĂPEZIRE S3

Sediul Social: Calea Vitan, nr. 154-158, parter, birou nr. 2, sector 3, Bucuresti

C.U.I.: RO 37804020

Reg. Com: J40/9896/21.06.2017

email: salubritate.s3@yahoo.com

email:

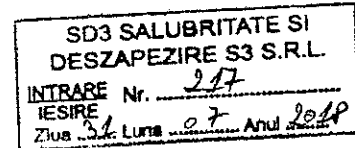

IMPUTERNICIRE

Subscrisa, SD3 Salubritate și Dezapezire SRL SRL, cu sediul social în municipiul Bucuresti, Calea Vitan, nr. 154 - 158, sectorul 3, înregistrată la Oficiul Registrului Comerțului sub nr. J40/9896/21.06.2017, având C.U.I.: RO 37804020, reprezentată legal prin Președinte C.A. – Nițu Mihai, prin prezenta, împuternicesc pe domnul Dorojan Stefan Catalin, posesor a CI seria 1 , nr. 6 eliberată de S... , la data de . CNP: , pentru primirea ofertelor din partea potențialilor furnizori și stabilirea criteriilor de selecție a furnizorilor, în vederea încheierii unui contract de achiziție a accesoriilor necesare desfășurării serviciului de salubritate și dezapezire.

Președinte C.A.,

SD3 Salubritate și Dezapezire S3 SRL



From: Vanzari Hako
Sent: Wednesday, July 25, 2018 2:35 PM
To: 'salubritate sector3'
Cc: sales@sala-group.ro
Subject: RE: Cerere oferta estimativa

Buna ziua

Va multumim pentru solicitarea efectuata si avem placerea de a va transmite anexat:

-oferta pentru accesoriile sezoniere recomandate in utilizarea cu modelul CITYMASTER 600;

-oferta pentru accesoriul frontal posibil de utilizat cu modelul CITYMASTER 2200;

-OFERTA pentru configuratia optima in a fi utilizata 365 zile/an , modelul MULTICAR M31CHK(comfort hydraulic sistem) dotat cu bena cu descarcare in 3 directii, bena in care se monteaza sararita de 1.5 m3, sistem 3 in 1 productie TRILETY , configurat pentru maturare cu collector de 2.3 m3, bazin apa de 2.3 m3 si bara frontala de 1.8 mtr cu sistem de inalta presiune pentru curatat/udat stradal. Kit-ul de iarna este completat cu plug in V pentru utilizare frontal.

Model disponibil in stoc (kit iarna inclus) pentru testare/demo in vederea luarii celei mai bune decizii.

Asteptam decizia Dvoastra , pentru orice detalii suplimentar echipa noastra va sta la dispozitie.

O zi placuta in continuare!

Kind Regards,
Ing. Andrei Anisor Constantin
Sales Manager
T: +4.021.450.01.70 int. 110 | F: +4.021.450.17.45
M: +4.0729.006.971
E: sales@sala-group.ro
W: www.sala-group.ro | www.hako.ro
L: str. Firuta nr. 13-15, sector 5, BUCURESTI

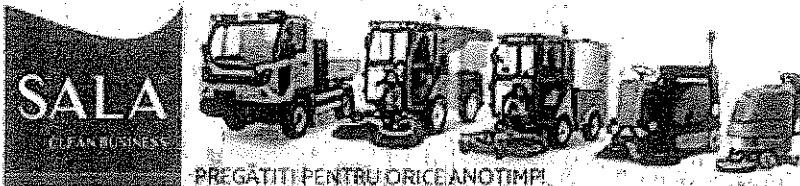

 [follow us.com/SALA-GROUP](https://www.facebook.com/SALA-GROUP)



Please consider the environment and do not print this e-mail unless it is essential.

Prezentul mesaj poate contine informatie confidentiala si se adreseaza numai persoanei fizice sau juridice mentionata ca destinatar. Copierea, distribuirea sau initierea unor actiuni pe baza prezentei informatii sunt strict interzise.

000000

000000

Daca ati primit acest mesaj dintr-o eroare, va rugam sa ne anuntati imediat si sa-l stergeti apoi din computerul dvs.

This electronic mail transmission may contain confidential information addressed only to the person(s) named. Any use, distribution, copying or disclosure by any other person and/or entities other than the intended recipient is prohibited. If you received this transmission in error, please inform the sender immediately and delete the material from your computer.

From: salubritate sector3 [mailto:salubritate.s3@yahoo.com]

Sent: Wednesday, July 25, 2018 08:56

To: Vanzari Hako <sales@sala-group.ro>

Subject: Cerere oferta estimativa

Va rugam sa ne trimiteti in cursul zilei de astazi o oferta estimativa de pret pentru urmatoarele tipuri de utilaje:

- Autospeciala dotata cu lama de zapada si sararita de 9 mc;
- ~~Autospeciala dotata cu lama de zapada si sararita de 5-6 mc~~
- Autospeciala dotata cu lama de zapada si sararita de 3-4 mc;

Oferta pentru dotarea a:

- autocontainer cu placa frontala, lama si sararita 4 mc;
- Toyota Hilux cu lama si sararita;
- Hako City Master 2200 cu lama si sararita;
- Hako City Master 600 cu lama si sararita.

Va rugam sa precizati in cadrul ofertei, tipul de autosasiu, modelul de sararita precum si termenul maxim de livrare.

Asteptam ofertele dumneavoastra pe adresa de e-mail: salubritate.s3@yahoo.com in cursul zilei de astazi.

Va multumim.

Sent from Mail for Windows 10

000001

Oferta : SALA_25.07.2018

Citymaster 600

DATE TEHNICE

Motor:

Diesel in 3 cilindri, marca YANMÄR , racier cu apa.
27.1 kW (37 PS) la 3,000 rpm (SAE) , mod ECO cu
24.2 kW (33 PS) la 2,600 rpm (ECE R24)
Injectie directa, cmc 1,642 cm³, rezervor de 41l,
Emisii noxe in concordanta cu directiva 97/68/EC St IIIa.
Atestare EU ca tractor multifunctional.

Deplasare:

Complet hidrostatica , 4 motoare hidraulice, tractiune
integral permanenta. Deplasare cu reglare turatie(RPM) si
viteza direct din 2 pedale. Mod de lucru cu 3 nivele de
selectare a turatiei de functionare a motorului
(ECO/standard/MAX) si control al deplasării cu ajutorul a
2 pedale.

Moduri de deplasare:

	turatie motor
Mod transport :	0-25 km/h, reglabila
Mod lucru:	0-25 km/h, constanta
Mod mers inapoi:	0-12 km/h.

Sasiu si directie:

Sasiu articulata cu bolt central si tampoane preluare socuri
si denivelari drum. Directie complet hidraulica, actionare
prin cilindru, unghi virare 53°.
Prevazut cu system frontal de atasare rapida a
accesoriilor de lucru.

Cauciucuri:

Fata/spate	23x8.50-12 10PR Anvelope universale
Fata/spate	23x10.50-12 6PR Anvelope iarba

Frane:

Franare directa prin sistemul hidraulic de
actionare(eliberare pedala actionare = franare prin
motoare hidraulice), frana aditionala de parcare ,
mecanica cu actionare pe axa spate.

Cabina operator:

Cabina cu 1 loc, scaun operator confortabil si cu system
siguranta, testata ROPS, parbriz securizat, 2 usi laterale
prevazute cu geamuri glisante. Oglinzi laterale pliabile.
Scaune operator cu diverse optiuni, coloana volan
ajustabila. Zone depozitare pentru lucruri personale
operator.
Panou multifunctional in standard , control al functiilor
principale de lucru si functionare. Comenzile si setarile
operatiunilor de functionare si lucru ale masinii integrate
in cofera dreapta , usor de utilizat de catre Operator.

Ventilatie cabina si system incalzire(versiune **CLASSIC**).
Aer conditionat aditional la versiunea **COMFORT**.

Sistem electric:

Sistem pe 12 Volt-system, baterie 12 V 74Ah, alternator
de 14,4 V 80 A.
Lumini in standardele circulatiei rutiere, omologare
rutiera, lumini de lucru superioare, girofar pe cabina,
mufa 12 V pentru alimentare lumini accesorii fata.

Sistem hidraulic :

Sistem hidraulic de inalta presiune, cu unitate de
comanda electrica.
Circuit hidraulic fata 27-37 l/min la 195 bar
Circuit hidraulic spate 21-29 l/min la 195 bar
Control circuit fata 1 x doua cai,
comutabil electric.
Control circuit spate 1x doua cai,
Roti tractiune 0-110 l/min la max. 320 bar

Sistem apa:

Sistem apa prevazut cu pompa electrica. Debit de apa
reglabil, capacitate rezervor aprox. 150 lt. cu indicator
nivel extern.

Lift frontal / puncte atasare accesorii lucru:

Sistem frontal hidraulic, forta ridicare 500 kg, punct
cuplare accesorii fata- triunghi cat. 0. Furtun aspiratie si
cuplaja conectare gura aspiratie mizerie si iarba, support
spate cuplare sararita, capacitate pana la 400 kg. Bena
rabatabila spate (optional) capacitate max- 375 kg (in
conformitate cu masa max admisibila axa spate).
Preparare pentru atasare remorca (optional).

Dimensiuni:

Lungime totala *:	mm	3,126
Latime fara oglinzi	mm	1,090
Latime cu anvelope univ. :	mm	1,074
Latime cu anvelope iarba:	mm	1,200
Inaltime:	mm	1,969
Baza:	mm	1,270
Latime intre roti univ. :	mm	866
Raza intoarcere-interior :	mm	700
Raza intoarcere - exterior	mm	2,040
*) fara carlig / cu carlig +200 mm		

Greutati:

Unitate baza*	kg	1,350
* CM600 Classic, depinde de echiparea ulterioara		
Masa max admisibila	kg	2,200
Incarcare max axa fata	kg	1,200
Incarcare max axa spate	kg	1,500
Incarcare max remorca/f frana/kg		500
Masa max admisa atelaj 2,700 kg / 12% panta		
Incarcare max remorca/cu frana/kg		1,750
Masa max admisa atelaj 3.950 kg / 12% panta		

Oferta : SALA_25.07.2018

Citymaster 600

Oferta financiara configuratie sezoniera:

Sezon vara

Maturator stradal Citymaster 600 Comfort
 991470xx Citymaster 600
 99147097 Culoare Hako-rosu
 99261110 Lumini in norme circulatie dreapta
 99844704 Scaun standard
 99301500 Anvelope universale
 99147500 Bena universal 600 lt
 99147599 Culoare Hako-rosu
 99147600 Unitate maturare frontala
 99147800 Unitate aspirare mizerie
 99113202 Perii maturare mixte PPL/OL(2x)

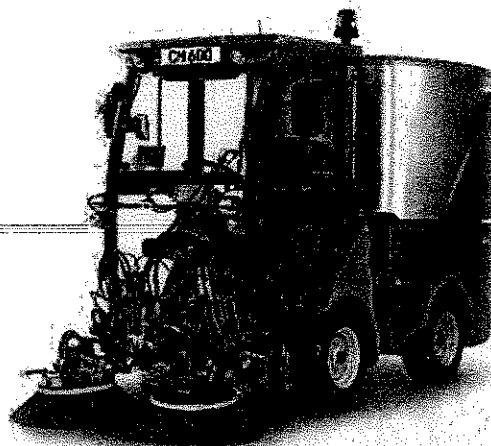

Sistem frontal maturare cu 2 perii
 Latime max de maturare 1,850 mm.
 Raza de maturare interioara de 1,050 mm.
 Turatie perii maturare reglabila de la 0 la 120 rpm.

Optionale incluse in configuratia masini baza ca maturatoare stradale :

Pachet legal- triunghi, trusa de prim-ajutor, in sacosa speciala si support dedicate in cabina



Furtun manual de aspirare- lungime 3.5 mtr, prevazut cu gura aspirare/maner manipulare, strangere automata la final de lucru

Positionare centrala intre cabina si bena colectare, utilizare pentru aspirare frunze si Nisip
 De la bordure, pe sub banci , prin cosuri sau santuri innaccesibile in a fi maturate cu masina.

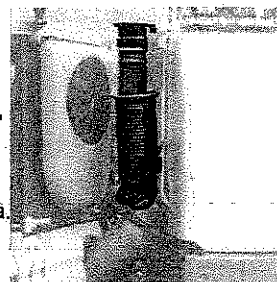

Pompa curatare cu jet = 13l/min @ 120 bar, pistol si lance de 900 mm, furtun 10 m.

Positionare spate masina, utilizare pentru curatare canale/santuri/bordure/banci
 accesorii stradale- semne circulatie. Support pentru furtun si lance integrat.

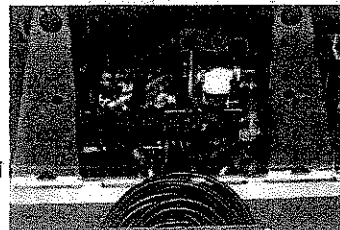

Oferta : SALA_25.07.2018

Citymaster 600

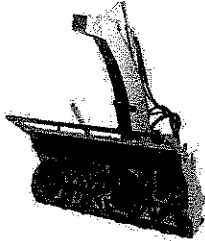

Freza-tun zapada CERRUTI BASIC HY L1100

Actionare hidraulica, latime lucru 1.1 mtr, diametru inel melc de 395 cm, inaltime tun ejectare zapada de 400 cm.

Actionare hidraulica pozitie tun si inclinare flap superior, toate actiunile direct de la joy-stick operator.

Cod 99600200

Pret unitar 4250,00 euro fara TVA

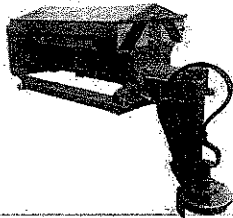

Sararita spate KIF SS200 – camera unica, actionata hydraulic, functionare pe melc, agitator prevazut si disc spate imprastiere cu posibilitate de rabatare pentru mod transport. Capacitate 200 l. Dozaj manual pentru latime imprastiere sau directie. Latime imprastiere 1,5 – 4,0 m. Acoperitoare superioara din material sintetic. Culoare RAL 2011 si protectie dubla la interior anticorrosiune. Include picioare pe role pentru demontare/depozitare.

Cod 99577700

Pret unitar 6495,00 euro fara TVA

optional:

Extensie capacitate la 330 l

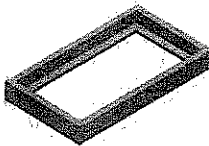

cod 99577701 /

Pret unitar 395,00 euro fara TVA

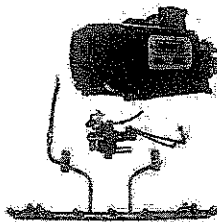

Sistem presiune medie- imprastiere clorura MD

Capacitate tanc 500 l / presiune maxima apa 0 to 40 bar / debit pana la 55 l / la min / max. 40 bar. Constructie din rasina-epoxy, conector umplere, valva non-retur, bara din inox de 1200 mm cu duje din ceramic, protectie din cauciuc/flap pentru protejare axa spate masina. Furtun de 10 ml si pistol cu lance pentru imprastiere in zone inaccesibile masina.

Poate fi utilizat atat pet imp de iarna cat si vara la udat stradal.

Cod 99611000

Pret unitar 10.175,00 euro fara TVA

OFERTA ECHIPAMENT MATURARE

HAKO CITYMASTER 2200



Date tehnice HAKO Citymaster 2200:

Motor

Motor VM tip R745 EU6 in 4 cilindri, racire cu apa, injectie directa. Orevazut cu filtru de particule fara intretinere completat cu system SCR. Emisii in norme EURO VI. Capacitate cilindrica: 2,970 cm³. Putere 80 kW @ 2,600 rpm.

Cuplu maxim 420 Nm @ 1,100 rpm. Turatie de lucru setabila la 1,400 / 1,700 / 2,000 rpm (ECO / Standard / MAX), capacitate rezervor 65 litri.

Drive/Deplasare: Actionare/deplasare complet hidrostatica, control complet electronic al vitezei, system hidrostatic franare (ABS), decelerare ajustabila pe system hidrostatic, optional diferential blocabil mecanic al axei spate.

Comutator de mers inapoi in programul de maturare.

Moduri lucru/transport:

Transport :	0-62 km/h infinit variabil
	0-25 km/h mers spate
Mod lucru:	0-15 km/h infinit variabil
	0-10 km/h mers spate
Mod tranzit :	0-20 km/h infinit variabil

Sasiu si directie: Rama cadru sudata, axe rigide cu suspensie arc elicoidal, additional tampoane cauciuc suplimentare si amortizoare hidraulice; Actionare permanenta a directiei pe axa fata, hidrostatica, cu optiune de directive integral pe toate 4 rotile in mod de lucru. Frana axa spate cu saboti.

Frane: Sistem dual hydraulic , cu servo/booster si echilibrare frana functie de incarcatura, pe toate rotile system ABS. Frana de parcare actionare pe axa spate.

Cabina: 2-persoane, spatioasa si confortabila. Parbriz panoramic cu protective fumurie superioara, din sticla securizata/laminata. Usi cu ferestre ce se deschid spre partea din fata si spate si ferestre glisante in zona inferioara.

Incalzire cabina cu apa calda motor / system AC cu 3 trepte turbina si 6 duze pe zona parbriz si bord. Oglinzi laterale st/dr rabatabile. Coloana directie reglabila - inaltime si inclinare -cu comutatoare si indicatori lucru, unitate spalator parbriz cu mod intermittent(comutator), faza scurta/lung si claxon . Iluminare interioara a cabinei. Scaun confortabil sofer cu perna aer, reglabil pentru greutate, spatat inclinabil. Scaun pasager cu reglare a spatatului. Ambele scaune prevazute cu century de siguranta in 3 puncte si tetiere.

Priza 12-V , bricheta si scrumiera la bord, cuple conectare(fara fire) pentru radio sau GPS.

Spatiu de depozitare cu support sticle la scaun pasager, carlig pentru haine. Maner de actionare usa , sigur si confortabil , antifonare si izolare din material reciclabile. Kit scule utile la bord.

Ecran color multifunctional cu afisaje analogice pentru turatia motorului, viteza de deplasare, nivel combustibil si de AdBlue.

Afisaj pentru temperature apa motor si ulei system hydraulic, ceas contor pentru ore lucru hidraulica sau functionare motor, distanta parcursa(km).totala sau pe cicluri(trip) , ceas digital. In mod de lucru: indicator functii maturare si setari lucru. Navigare in meniul setabil prin buton rotativ cu functie apasare si potentiometre reglare pentru functiile importante. Cotiera sprjin cot si joy-stick pentru ajustare pozitie perii.

Echipment frontal de maturare cu 2 perii(2B):

Unitate interschimbabila frontala, maturare cu aspirare, in zona de vizibilitate a soferului. Doua brate cu reglare de



<http://www.sala-group.ro>

Oferta: SALA_CM2200

IMPORTATOR OFICIAL

Hako
Clean ahead

25.07.2018

Dimensiuni:

Lungime(maturare 2B): mm 4,950

Lungime(maturare 3B): mm 5,260

Latime (fara oglinzi): mm 1,320

Inaltime (anvelope speciale): mm 1,380

Inaltime (anvelope standard): mm 2,050

Inaltime (anvelope speciale): mm 2,090

Latime baza: mm 2,190

Distanța între roți: mm 1,075

Max. maturare cu 2B: mm 2,500

Max. maturare cu 3B: mm 2,600

Cerc întoarcere
(standard tyres) mm Dwa 6,700
Dwi 2,700
Dka2 2B 7,600
Dka2 3B 8.000



Greutate:

Gol - maturare cu 2B kg 3,540

Gol - maturare cu 3B kg 3,650

Variaza functie de optionale configuratie

GWW kg 6,000

Sarcina max pe axa fata kg 3,200

Sarcina max pe axa spate kg 3,200

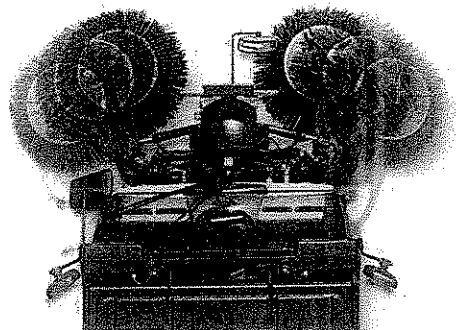

SALA IMPEX SRL BUCURESTI - ROMANIA
str. Firuta nr. 13-15 VAT RO 5854810

www.sala-group.ro
0729.006.971 / 0731.100.077

000006

<p>HAKO CITYMASTER 2200 in sistem maturare 3 perii (3B) *echipata standard de lucru Optionale incluse: 1-CM-B02 Sistem curatare cu jet inalta presiune 1-CM-E23 Semnal acustic la mers inapoi. 1-CM-E25 Lumini suplimentare frontal-montate deasupra parbriz panoramic. 1-CM-B01 – furtun aspirare frunze , montare spate Posibilitate montare frontal element de lucru in sezon de iarna. Dotat cu triunghi cat 0</p>	<p>Cf. ofertei echipata standard cu AC in cabina, girofar LED pe cabina Inclus element lucru – set perii mixte PPL/OL maturare</p>  <p>Lungime(3B): mm 5,260 Max. maturare 3B:mm 2,600</p>	<p>143.588,00</p>	<p>Termen de livrare model CM2200/3B la data ofertei /13.07 / 1 bucata disponibila in stoc/ posibilitate de testare pentru luarea celei mai bune decizii/ pentru pachet termenul este de max 20 spt de la plata avansului de punere in fabricatie-semnare contract /se va confirma la data semnarii contractului de achizitie/comanda ferma</p>
---	---	--------------------------	---



Ideala pentru efectuare operatiuni de curatare/maturare pe zone cu diferite nivele/ trepte/bordure/trotuare/statii ale mijloace de transport.

ATENTIE: doar la comanda initiala se poate opta pentru 2 sau 3 perii/ POSIBIL DOAR IN FABRICA.

**MASINA AUTOUTILITARA - MULTIFUNCTIONALA
UTILIZARE SEZON VARA IARNA
MULTICAR M31C E6**

Compania noastra in calitate de reprezentant **MULTICAR Branch of Hako-Werke GmbH** in Romania vine in sprijinul dvs. cu o solutie multifunctionala de curatenie si lucru prin noua masina de curatenie stradala si aplicatii industriale MULTICAR M31C, care poate fi configurata de catre fiecare utilizator in parte cu accesoriile necesare pentru toata perioada anului (inclusiv sisteme de dezapezire performante).

MULTICAR Spezialfahrzeuge GmbH face parte din grupul **HAKO GmbH**, producatorul numarul 1 german de echipamente profesionale de curatenie fiind acum prezent si in Romania, oferind nu doar fiabilitate germana ci si garantie germana, cu piese de schimb si consumabile in stoc, cu un service de calitate si echipe mobile de interventie.

Multicar M31CHK 4x4 avand caracteristici tehnice cf. fisa anexata.

Masina de baza echipata cu cabina standard, triplu circuit hydraulic standard, presiune lucru max. 200 bar, dist. intre roti 2450 mm, tractiune 4x4 avand inclus cuplare la greu (crawler), masa max. autorizata 5.2/5.3/5.6 T, motorizare diesel in standard E6.

Optiuni incluse :

Cod/Code	Article	Descriere
3-CHK13-6	Multicar M31CHK, 4x4, short wheel base (2.450 mm), Engine: Euro VI FPT turbo diesel engine with 110 kW (150 HP). A selective catalytic reduction system (SCR) provides emission control. The combination of particle filter and SCRT system reduces nitrogen oxides by over 90 % and particles by over 95 % Wheel base**: 2.450 mm, short Drive: 4x4 Gearbox: 5+1 speed Reduction: yes Cabin: for 2 persons Colour of the cabin: orange RAL 2011 solid-coloured, structured Hydraulics: mobile hydraulics, 1 operating circuit, 2 control functions	Masina de baza M31C 4x4, 5 viteze, Sasiu scurt (2450 mm), 4x4 nepermanent, cu posibilitate de mers la greu, cabina cu 2 locuri, volan pe stanga, masina cu sistem hydraulic standard, motorizare in norme euro 6; Motor diesel FPT turbo avand 110 kW (150 CP). Sistemul de reducere catalitica (SCR) prevede control al emisiei de noxe. Combinatia de filtru de particule si SCRT, sistem de reducere emisie oxidii de azot cu peste 90%, iar la particulele cu peste 95% permite utilizarea masinii la cel mai optim nivel de poluare.
3-X99	Registration Document	Certificat DEKRA necesar inmatriculare rutiera;
3-AL	Weight increase kit M31 with new rear axle, gross vehicle weight with shift gearbox 5.6 t, permis front axle 2.4 t; rear axle 3.67 t only in connection with code 3-R16, tyres 285/65 R 16 C.	Cu noua axa spate ramforsata pentru M31, la masina cu cutie viteze, greutatea maxima totala se ridica la 5.6 t, masa max pe axa fata 2.4 t, axa spate 3.67 t doar in conexiune cu, codul 3-R16, anvelope 285/65 R 16 C.
3-H35-2	Additional front module 07-5 (flat sealing) Additional control of a double acting ram with double check valve on front-mounted attachments	Additional- Cuplare fata hidraulica; 2 circuite de actionare cu tur-retur;
3-H38	Additional rear module 07-8 (flat sealing) Pressure and return	Additional- Cuplare spate hidraulica; Presiune si retur, necesar la actionare suprastructuri de pe remorca sau bena in anumite cazuri.

SALA

CLEAN BUSINESS

<http://www.sala-group.ro>

IMPORTATOR OFICIAL

Hako
Clean ahead

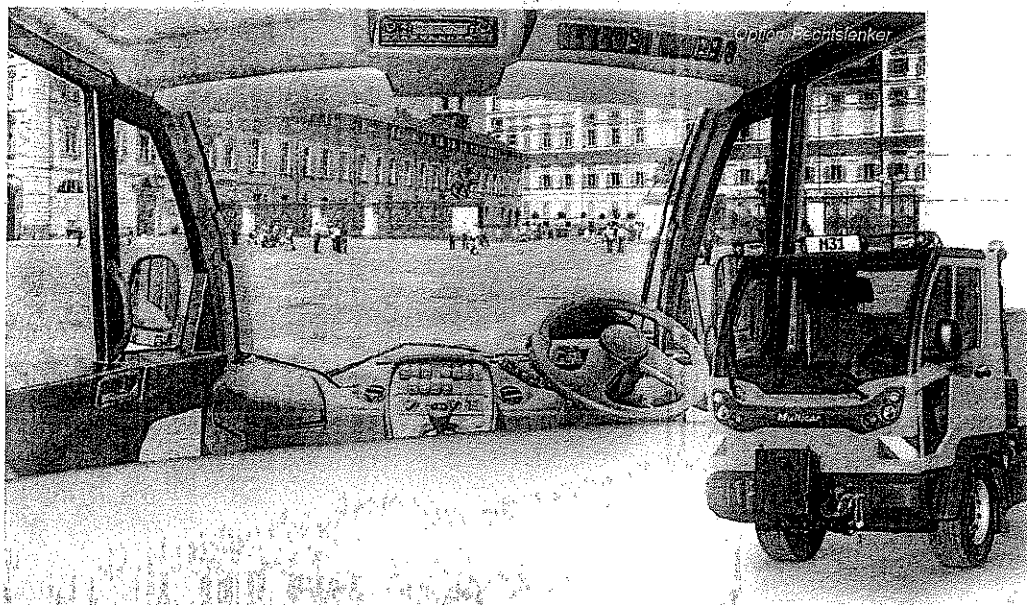
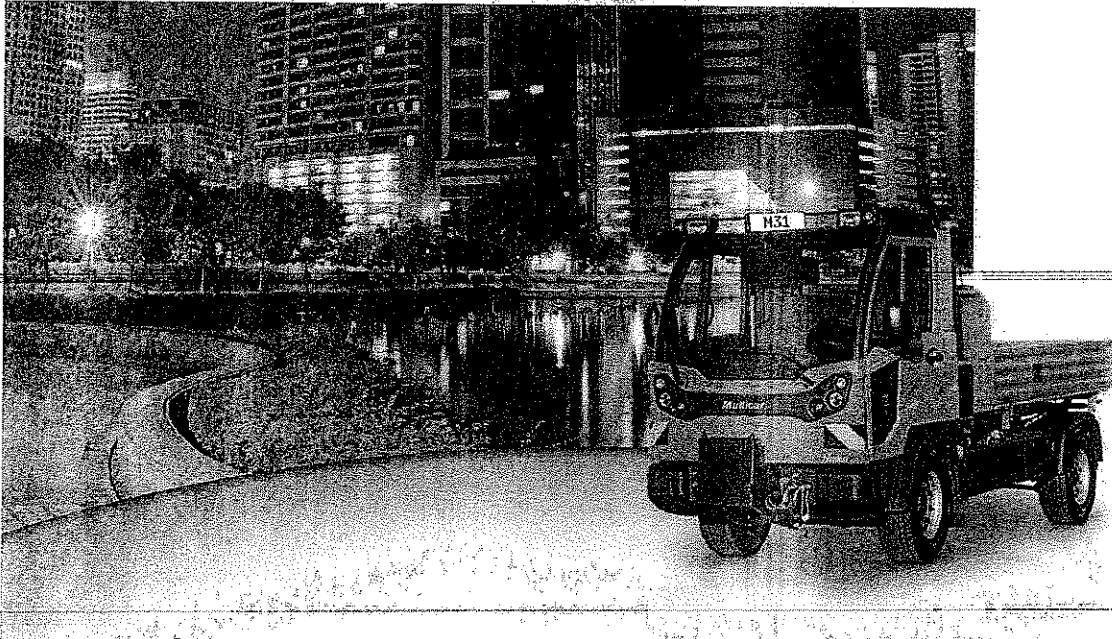

SALA IMPEX SRL BUCURESTI - ROMÂNIA
str. Firuta nr. 13-15 VAT RO 5854810

www.sala-group.ro
0729.006.971 / 0731.100.077

000009

<http://www.sala-group.ro>

Turbina: actionata hydraulic, debit de 9000 m3/h, vacuum max de 1000 mmWC; camera si tubulatura iesire este complet protejata si antifonata;

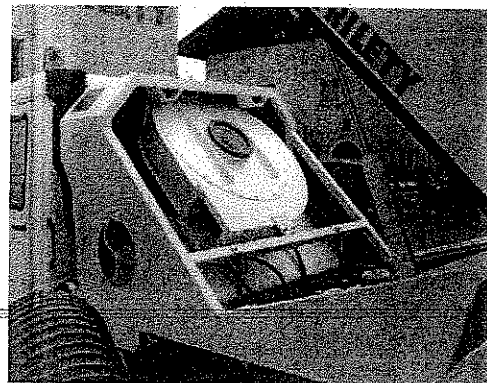

Sistem apa la perii: pompa de 12V, system cu electrovalve pentru comanda la perii si system aspiratie;



Panou comanda: montat in cabina, permite control complet asupra sistemului de maturare respective aspiratie;



OPTIONALE SISTEM MATURATOR

A03-573-8106 - furtun aspirare optional, diam. 150 mm, lungime 3 mt, cu system udare, montat pe usa spate a benei colectare dispozitiv;

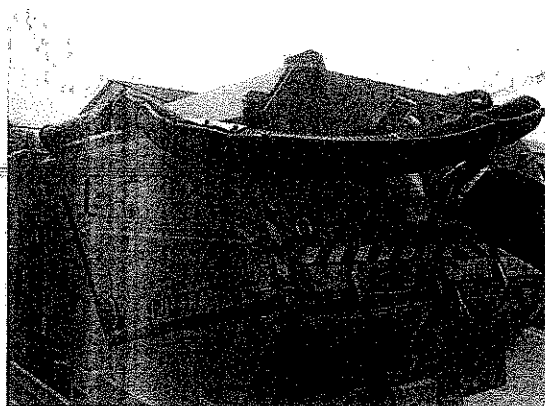

A01-457-0010-04 - kit suplimentar cu jet curatare cu apa , include 8 mtr furtun avand diam de 13 mm dotat cu cu lance cu duza reglabila. Pompa de 12 lt/min la 120 bari;



FOTO sistem maturare TRILETY

SPECIFICATII TEHNICE ECHIPAMENTE IARNA

DISPOZITIV IMPRASTIERE MATERIAL ANTIDERAPANT SOLID - FIEDLER 1.5 m3

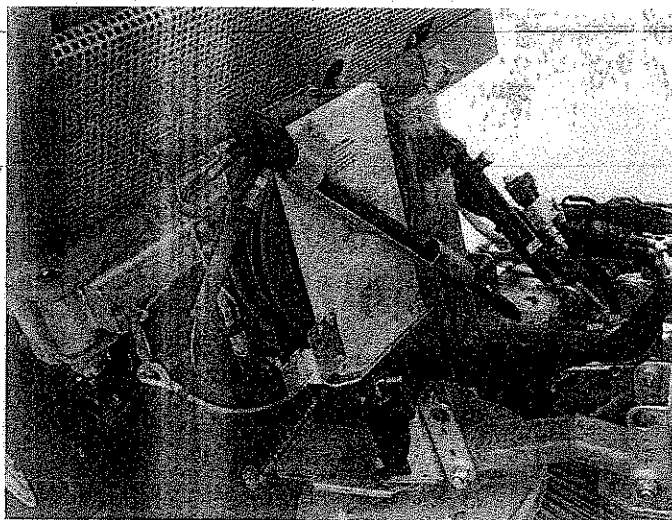
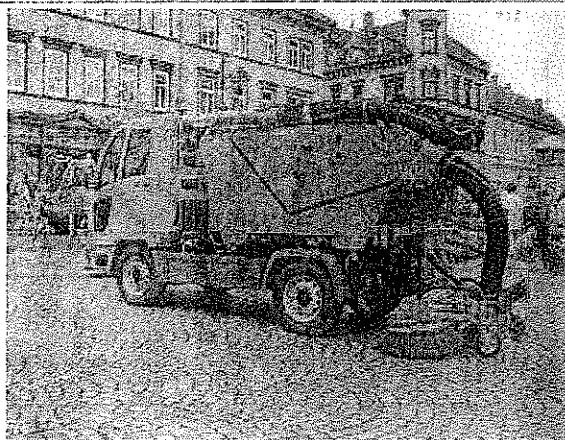

Code	Articla	Descriere
W906-00	FSS 1501 Flat silo spreader(only for salt)	Sararita, FIEDLER model FSS 1501, capacitate material de max. 1.5 m3, actiunare cu sistem surub, integrat sistem nou STEP BT STEP", permite amestec continuu al materialului si descarcare completa la stationare. Constructie completa din otel inoxidabil. Include sita superioara pentru evitarea a se pune material necorespunzator, suport stationare(4 picioare/ 500 kg/picioar), marcate avertizare+WINTER SERVICE, proiector pentru discul de imprastiere.Ajustare a cantitatii si directiei/laturii de imprastiere, mecanic in zona discului.
W100-04	Flat sealing couplings	Elemente cuplare tip plat
W900-06	LED rotating beacon	Girofar montat in spate sararita
W100-17	Splash guard Fumo behind rear axle	Protectie cauciuc pentru axa spate

OFERTA FINANCIARA CONFIGURATIE COMPLETA MASINA UTILIZARE VARA/IARNA

Denumire	Masina multifunctionala/utilizare sezon	Valoare configuratie 2018 unitara masina/accesorizata cpl. €/pach. fara TVA	Disponibilitate
Multifunctional 4X4 MULTICAR M31CHK Echipat cu sistem 3/1 TRILETY Si Kit complet iarna FIEDLER	Masina multifunctionala cu posibilitate conectare accesorii de lucru, echipata complet conform oferta cu placa frontal accesorii lucru si rama cu system bila, pentru accesorii lucru spate. Sistem high-pressure hydraulic comfort inclus, toate comenzile pentru circuitul hydraulic de lucru sunt direct coordonate din cabina operator. Configuratia accesoriilor de lucru TRILETY respective FIEDLER cf oferta tehnica mai sus prezentata.	187.800,00	Livrare din stoc in configuratie completa cf oferta.

*****- configuratie completa disponibila in stoc.**

CONDITII COMERCIALE

- **Garantia acordata: standard 12 luni sau OPTIONAL extinsa la 24 luni** incepand cu data punerii in functiune si receptie la clientul/utilizatorul final, garantie care **NU include totalitatea reviziilor periodice** conform fisa de intretinere masina MULTICAR, fara consumabilele necesare efectuarii acestor revizii (uleiuri, filtre, etc), **deplasare si manopera ne-fiind inclusa** pe toata perioada de garantie.

Garantia nu include totalitatea consumabilelor de lucru : pentru masina de baza, set anvelope si acumulator pornire, pentru accesoriile de lucru sezonier, protectia din cauciuc a lamei de zapada, intretinerea acestora cu toate operatiunile de service fiind inclusa deasemenea conform norme de intretinere ale producatorului fiecareia din aceste accesorii.

Garantia nu se acorda pentru nici o defectiune/inlocuire ce se datoreaza unei proaste sau abuzive utilizari sau in cazul accidentarii masinii in procesul de lucru. Aceasta intra sub incidenta asigurarii masinii si a componentelor acesteia ce sunt exclusive in sarcina Utilizatorului.

- Preturile ofertei nu includ TVA-ul.
- Conversia Euro-RON se face la cursul vanzare euro de referinta ING al zilei facturarii.
- Modalitate plata: cf procedura leasing.
- Preturile nu includ transportul, valoarea acestuia fiind de concordat separat.
- Preturile includ documentatia externa necesara la inmatricularea masinii.
- Cheltuielile necesare inmatriculării (RAR, Politie, etc.) in Romania cad in totalitate in sarcina Beneficiarului.
- Termen de livrare : **in limita stocului , la comanda ferma**
- **Valabilitate oferta: 30 zile.**

In speranta unei colaborari fructuoase asteptam cu interes raspunsul Dumneavoastra.

- Pentru informatii si detalii (tehnice) suplimentare: Dept. Vanzari : DI Andrei Anisor Ctin 0729.006.971

From: Dragos Dragnea
Sent: Thursday, July 26, 2018 1:45 PM
To: salubritate.s3@yahoo.com
Cc: cornel.panait@briaris.ro
Subject: Oferte IVECO

Buna ziua.

Aveti in atasament ofertele solicitate configuratii pentru deszapezire.

Termen de livrare gata echipate 15 decembrie pentru comanda pana pe 5 august 2018.

Va stau la dispozitie cu informatii si sugestii

Cu deosebit respect.

Dragos Dragnea

Sales Manager

mobil: 0720.700.850

dragos.dragnea@briaris.ro

Office Reprezentanta

Bd. Kiseleff nr 29, sect 1, Bucuresti, cod 011342

Vanzari si Service

Sos. Alexandriei, Nr. 282, Sect. 5, Bucuresti, cod 051543

tel: +4 0372 791 160, fax: +4 0372 872 364

www.briaris.ro

BRIARIS

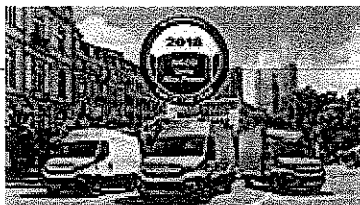

Toate informatiile continute in acest mesaj sunt confidentiale si protejate prin lege. Dreptul de folosire a acestuia, partial sau integral, apartine exclusiv destinatarului sau altor persoane autorizate. In cazul in care nu sunteti destinatarul acestui mesaj sunteti anuntat oficial ca folosirea, copierea sau distribuirea acestui material este strict interzisa prin lege. Briaris nu isi asuma responsabilitatea pentru transmiterea completa si corecta a acestor informatii si nici pentru eventualele intarzieri aparute la receptarea mesajului.

000014

EURO CARGO

Salubritate si deszapezire S3 SRL



IVECO

Dragnea Dragos
Sales Manager - BRIARIS - IVECO
0040720700850
dragos.dragnea@briaris.ro

26 iulie 2018.

Oferta nr. DD-S3 - BUGET

NEW SUPERCARGO 180E25MLC/P + HOOK + LAMA + SARARITA *106.997+TV+*

Model: ML180E25/P EVI_C-

FORMULA ROTILOR

4X2

TIP CABINA

Cabina de zi MLC MY2015

POZITIE VOLAN

Partea stanga

PUTERE MOTOR

T7 250 CP Euro VI

TIP CUTIE VITEZE

MANUALA 6 TREPTE

M.M.A.

18-19 tone

TIP REDUCTIE

Reductie simpla

TIP SUSPENSIE

Suspensie pneumatica punte spate

TIP FRANA

Frane disc fata/spate

TIP UTILIZARE

Utilizare standard

VERSIUNE

Autosasiu cabina simpla

AMPATAMENT

4185

Culoare

ALB IC 194

Anvelope

Anvelope 295/80R22,5 sosea

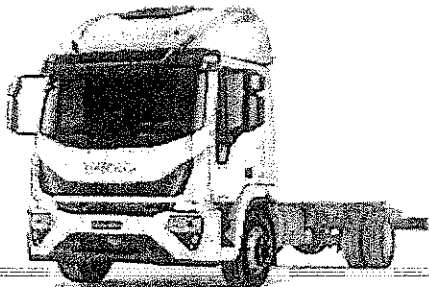

Optionale standard

CABINA

Kit fumatori
Tapiterie textila
Oglinzi retrovizoare 2600 mm
Ventilatie cabina standard
Geamuri electrice fata
Cric

000015

Intrerupator general mecanic
Limitare viteza 90 km/h
Lumini de zi LED (2008/89/EC)
Pilot automat adaptiv
Cheie cu Immobiliser
Tahograf digital VDO
Vitezometru in km/h si mph

Altele

Sasiu standard
AEBS
Aranjare componente standard pe sasiu
Becuri cu halogen
Certificat de conformitat WVTA
Cutie mecanica ZF 6S 800 TO
Sistem franare standard
Etichete omologare standard
Lungime consola spate standard
Roti spate jumelate
Set date standard
Avertizor sonor parasire banda
Arcuri fata parabolice
Suspensie spate pneumatica
Acoperire standard
Plafon cabina nevopsit (standard)

Opționale incluse in pret

Modul expansiune gestiune PTO
Pregatire PTO
PTO ZF NH/4c (N71/2c) pompa
Nivel emisii motor Euro VI b-c
Scut protectie radiator
Bara fata din otel
Rezervor aluminiu 280 litri
Evacuare centrala
Sarcini axe: 7100-12000

HOOKLIFT GRUST 10t + SARARITA 6mc + LAMA ZAPADA

- a) Hook-lift GRUST 10 To;
- b) Sararita GRUST – SPR 6 (6m³), echipata cu motor KUBOTA Diesel 20 CP;
- c) Lama de dezapezire GRUST LDEH 30

Latime 3000 mm, inclinare laterala 37 grade, construita din plastic ABS termoformat, greutate 750 Kg, echipata cu placa de conexiune GR 5 si set de proiectoare cu faza scurta, instalate sub parbrizul camionului;

Preț BUGET : 106.997 EURO + TVA

Cantitate vehicule:

1

Note

ACEASTA OFERTA ESTE CONFIDENTIALA

- Livrare se face la sediul BRIARIS IND SA : Bucuresti
- Termen livrare de convenit la plata avansului
- Plata se face in Ron la cursul BRD din ziua platii
- Preturile sunt exprimate in Euro si nu contin TVA
- Garanție Iveco: 24 luni de la livrare fara limita de km.
- Valabilitate oferta 30 zile . FOTOGRAFIILE sunt cu titlu de prezentare

000016

EURO CARGO

Salubritate si deszapezire S3 SRL



IVECO

Dragnea Dragos
Sales Manager - BRIARIS - IVECO
0040720700850
dragos.dragnea@briaris.ro

26 iulie 2018

Oferta nr. DD-S3 - BUGET

NEW SUPERCARGO 140E22K + HOOKLIFT + LAMA + SARARITA *101472 + TVA*

Model: ML140E22K EVI_C -



FORMULA ROTILOR

4X2

TIP CABINA

Cabina de zi MLC MY2015

POZITIE VOLAN

Partea stanga

PUTERE MOTOR

T7 220 CP Euro VI

TIP CUTIE VITEZE

MANUALA 6 TREPTE

M.M.A.

12-14 tone

TIP REDUCTIE

Reductie simpla

TIP SUSPENSIE

Suspensie mecanica: punte spate

TIP FRANA

Frane disc fata/spate

TIP UTILIZARE

Utilizare standard

VERSIUNE

Autosasiu cabina simpla

AMPATAMENT

3690

Culoare

ALB IC 194

Anvelope

Anvelope 10R22.5 mixt

Opționale standard

CABINA

Kit fumatori
Geamuri electrice fata
Cric
Fara paturi
Filtru polen
Oglinzi incalzite + reglabile

000017



IVECO

Dragnea Dragos
Sales Manager - BRIARIS - IVECO
0040720700850
dragos.dragnea@briaris.ro

26 iulie 2018

Oferta nr. DD-S3 - BUGET

Bd. Kiseleff nr 29 sect 1

128250 + TVA

Business Assistant

NEW STRALIS X-WAY AD260X42Z -6X4 + BASCULANTA + LAMA + SARARITA

Model: AD260X42Z HR ON -

FORMULA ROTILOR

6X4

X-WAY

TECHNICAL DESCRIPTION
Stralis X-WAY

TIP CABINA

Cabina Active Day - Stralis Evo

POZITIE VOLAN

Partea stanga

PUTERE MOTOR

Cursor 11 420 CP Euro VI

TIP CUTIE VITEZE

Manuala 16 trepte

M.M.A.

26 tone

TIP REDUCTIE

Tandem cu reductie dubla M

TIP SUSPENSIE

Suspensie mecanica punte spate

TIP FRANA

Frane disc fata/spate

TIP AXA AJUTATOARE

Fara axa ajutatoare

TIP UTILIZARE

Utilizare standard

VERSIUNE

Autosasiu cabina simpla

AMPATAMENT

Ampatament 4200 mm

Culoare

ALB IC 194

Anvelope

Anvelope 315/80R22.5 mixt

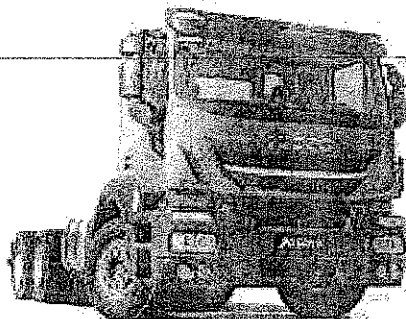

AD260X42Z HR OFF - Road 6x4

Opționale standard

Altele

Franare electronic + sistem asistenta la franare
Kit fumatori portabil
Tapiterie textila
Volan standard
Pachet tari clima temperata
AEBS Compliant
Pregatire pentru distante medii / scurte
Alternator 90 A (24V)
Franare cu aer pe evacuare
Aranjare componente standard pe sasiu

000018

Suspensie cabina mecanica
Tahograf digital VDO
Cabina AD-EVO acoperis jos
Arcuri fata parabolice
Arcuri spate parabolice
Plan schimb ulei cutie standard
Acoperire TECTYL
Traversa remorcare D 120 kN
Numar trepte mers inapoi standard (2)
Triunghi reflectorizant
Trusa medicala
Trusa scule standard
Turatie maxima motor 1900 rpm
M.T.A standard
VEHICLE SET-UP ON
Plafon cabina standard
Culoare sasiu Gri IC444
Parti plastic nevopsite (gri)

Optionale incluse in pret

Suport extincor
Bara antiimpanare aluminiu
Bara fata din otel
Cuple aer rem DUOMATIC+ISO stg
Carlig de tractare spate
Pregatire girofaruri pe cabina
Intrerupator general electric
Baterie 220 Ah
Prize el. remorca 2x7 poli stg
Rezervor aluminiu 480 L
Fara sistem avertizare LDWS
Aer conditionat manual
Scaun pasager static PVC
Scaun sofer pneumatic PVC
Sarcini axe: 8000-10500-10500
LIMITATION ON SPEED LIMITER
PTO ZF NH/4c (N71/2c) pompa
Raport transmisie 3.79

BENA BASCULABILA POSTERIOARA + SARARITA si LAMA ZAPADA GRUST

- a) Bena rectangulara cu obloane laterale fixe cu inaltimea de 800 mm, basculare pe spate – lungime 6200 x2400 mm volum 12 mc;
- b) Sararita GRUST – SPR 9 (9m³) echipata cu motor KUBOTA Diesel 20 CP;
- c) Lama de dezapezire GRUST LDEH 32

Latime 3200 mm, inclinare laterala 37 grade, construita din doua sectoare, greutate 900 Kg, echipata cu placa de conexiune GR 5 si set de proiectoare cu faza scurta, instalate sub parbrizul camionului;

Pret BUGET : 128.250 EURO + TVA

ACEASTA OFERTA ESTE CONFIDENTIALA

- Livrare se face la sediul BRIARIS IND SA : Bucuresti
- Termen livrare de convenit la plata avansului
- Plata se face in Ron la cursul BRD din ziua platii
- Preturile sunt exprimate in Euro si nu contin TVA
- Garantie Iveco: 24 luni de la livrare fara limita de km.
- Valabilitate oferta 30 zile . FOTOGRAFIILE sunt cu titlu de prezentare

000019

From: Florin Arama
Sent: Thursday, July 26, 2018 8:47 AM
To: salubritate sector3
Subject: RE: Cerere oferta estimativa

Buna ziua,

In urma solicitarii primite din partea SD3 SALUBRITATE SI DESZAPEZIRE S3, va trimit in atasament oferta pentru autospeciala Mercedes Benz 4x4 cu lama si sararita de 6 mc – 12 bucati, respectiv autospeciala tip hook lift/abrollkipper cu lama si sararita de 9 mc- 7 bucati, disponibile pe stoc. Raman la dispozitia Dumneavoastra pentru informatii suplimentare.
Cu stima,

Florin ARAMĂ
Business Unit Manager

CTE Solution - Utilaje Specializate SRL

Șos. București nr. 57
077055 - Ciorogârla, Jud. Ilfov, ROMÂNIA

Tel: +40 372 15 0844
Fax: +40 318 15 7357
Mobil: +40 799 007 210
E-mail: florin.arama@ctesolution.ro

web: www.ctesolution.ro www.prorecycling.ro
www.4-rent.ro www.ctegroup.ro
facebook.com/CTESolution
facebook.com/ProperRecycling
[CTE Group TV](#)



Utilaje pentru salubritate Soluții pentru managementul deșeurilor Utilaje pentru construcții Stații de sortare Concursare Servicii Piese de schimb

DISCLAIMER

The content of this communication is classified as CTE Solution - Utilaje specializate SRL Confidential and Proprietary Information. The content of this communication is intended solely for the use of the individual or entity to whom it is addressed and others authorized to receive it. It may contain confidential or legally privileged information. If you are not the intended recipient you are hereby notified that any disclosure, copying, distribution or taking any action in reliance on the contents of this information is strictly prohibited and may be unlawful. If you received this communication in error please notify us immediately by responding to this communication then delete it from your system. CTE Solution - Utilaje specializate SRL is neither liable for the proper and complete transmission of the information contained in this communication nor for any delay in its receipt.

Prezentul mesaj constituie o Informatie confidentiala si este proprietatea exclusiva a CTE Solution - Utilaje specializate SRL. Mesajul se adreseaza numai persoanei fizice sau juridice mentionata ca destinatar, precum si altor persoane autorizate sa-l primeasca. Poate contine informatii confidentiale. In cazul in care nu sunteti destinatarul mentionat, va aducem la cunostinta ca dezvaluirea, copierea, distribuirea sau initierea unor actiuni pe baza prezentei informatii sunt strict interzise si atrag raspunderea civila si/sau penala dupa caz. Daca ati primit acest mesaj dintr-o eroare, va rugam sa ne anuntati imediat, ca raspuns la mesajul de fata, si sa-l stergeti apoi din sistemul dvs. CTE Solution - Utilaje specializate SRL nu este responsabila pentru transmiterea corespunzatoare si integrala a informatiei continute in acest mesaj si nici pentru eventualele intarzieri in receptionarea acestuia.

From: salubritate sector3 <salubritate.s3@yahoo.com>
Sent: Wednesday, July 25, 2018 8:56 AM
To: Florin Arama <florin.arama@ctesolution.ro>
Subject: Cerere oferta estimativa

000020

Va rugam sa ne trimiteti in cursul zilei de astazi o oferta estimativa de pret pentru urmatoarele tipuri de utilaje:

- Autospeciala dotata cu lama de zapada si sararita de 9 mc;
- Autospeciala dotata cu lama de zapada si sararita de 5-6 mc
- Autospeciala dotata cu lama de zapada si sararita de 3-4 mc;

Oferta pentru dotarea a:

- autocontainer cu placa frontala, lama si sararita 4 mc;
- Toyota Hilux cu lama si sararita;
- Hako City Master 2200 cu lama si sararita;
- Hako City Master 600 cu lama si sararita.

Va rugam sa precizati in cadrul ofertei, tipul de autosasiu, modelul de sararita precum si termenul maxim de livrare.

Asteptam ofertele dumneavoastra pe adresa de e-mail: salubritate.s3@yahoo.com in cursul zilei de astazi.

Va multumim.

Sent from Majl for Windows 10

000021



Catre: SD 3 SALUBRITATE SI DESZAPEZIRE S3M SRL

**OFERTA TEHNICA SI FINANCIARA
AUTOSPECIALA DESZAPEZIRE**



*imagine cu titlu de prezentare

AUTOSASIU MERCEDES-BENZ ATEGO 1524 AK (4X4)

Tip vehicul: 1524 AK

Formula rotilor: 4X4

Model constructiv: 96723712

Varianta sasiu: Sasiu basculanta cu tractiune integrala (4X4)

Cabina: Cabina S

Putera motorului: 175 kW (238 PS)

Ampatament: 3260 mm

Tip directie: left



Soluții
pentru
calorizare

Soluții pentru
managementul
resurselor

Lucre
pentru
construcție

Soluții
soluții
Chivascare

Soluții
pentru
Furturi

CTE2018/FA 047 din 26.07.2018

D3X	Huse scaune, material textil impletit
D4B	Post conducere Classic
D5Y	Covorase din cauciuc, sofer si pasager
D6Y	Filtru de polen
D7M	Spatii depozitare, deasupra parbrizului, 2compart.
D8A	Trapa plafon/trapa aerisire in plafon
E0Y	Locas baterie
E1A	Baterii 2 x 12 V/115 Ah, intretinere redusa
E1N	Alternator 28 V/100 A
E3A	Transformator de tensiune, 24 V/12 V, 10 A
E3Y	PSM, CAN pentru date caroserie si rem, ISO 11992
E3Z	PSM, CAN pt date caros, ISO 11898 in loc de 11992
E5A	Nr. 1 comutator, pt sist electric al caros. non MB
F1P	Cabina S
F1X	Cab.S 2,30 m., acoperis standard, tunel
F2U	ClassicSpace
F3E	Elemente montare cabina, spate, ranforsate
F4I	Perete spate cabina, cu geam
F6I	Oglinda fata, incalzita
F6J	Oglinda principala, electrica, sofer
F7V	Intrare cabina, 2 trepte
F8L	Sistem antidemarare cu Transponder
<hr/>	
G0W	Drive program offroad
G1D	Transmisie G 90-6/6,70-0,73
G4I	Cutie de transfer VG 1000-3W/1,61-0,98 cuplabila
G5G	Mercedes PowerShift 3
I4B	Radformel 4x4
I5Y	15,0-Tonner
I6B	Kipperfahrgestell
I6L	Leichte Baureihe, neue Generation bis 21 t
I6O	Leichte Fahrzeuge bis 21 t
I6W	Blattfederung, Hinterachse
J1A	Instrument de bord combinat, 10.4 cm
J1R	Tahograf, digital, EC, rpm, ADR
J1S	Producator tahograf VDO
J2A	CD Radio



R8P	Roata rezerva/janta pentru roata de rezerva
S5A	Limitator de viteza la 90 km./h. (56 m.p.h.), ECE
S5Z	Tempomat
S8A	Trusa prim ajutor
S8B	Extinctor incendii, 2kg
S8C	Triunghi reflectorizant
S8E	Vesta reflectorizanta
T2Z	Varianta greutate 16.0 t (6.0/10.5)
V1G	Noul Atego, constructii
V1W	Standard
V2T	Atego, model generatie 1
V8A	Numar sasiu
X1T	Instrument/etichete/documentatie, Romana
X2A	Identificare model, in functie de greutate
X2E	Placuta model, EU
X3Z	Garantie lant cinematic cf cu T/CG 3ani/250000km
Y4G	Cric montat pe sasiu
Y4J	2 cale de roti, neambalate, depozitate in cabina
Y4P	Manometru, digital
Y4Y	Furtun umflare pneuri
Z3Z	Export-Code
Z5C	OM 936
Z5M	Priza de putere, simpla
Z5Q	Kupplungslieferant LUK
Z5X	Volanul pe partea stanga
Z5Y	Vehicul destinat circulatiei pe partea dreapta

SARARITA 6 M³ EPOKE SIRIUS AST SH 3800

- Ax agitator ce previne intarirea materialului si sparge bucatile mari obtinandu-se astfel o sursa de material uniforma si constanta.

- Rola de livrare ce prevede golirea uniforma a buncarului de material pe intreaga lungime;

- Banda transportoare din cauciuc ce transporta cu usurinta materialul dozat catre discul de imprastiat.

- Telecomanda EpoBasic
- Sistem electric integrat Epoke

PLUG DESZAPEZIRE EPOKE S27HL

CARACTERITICI TEHNICE

- | | |
|--------------------------------------|------------|
| - Latime lama | 2.700 mm |
| - Latime activa de lucru (unghi 22°) | 2.370mm |
| - Inaltime lama | 1.060 mm |
| - Greutate operationala | 530-580 Kg |

DESCRIERE GENERALA

- Lama usoara din polimer HDPE, dintr-o singura bucata, destinata indepartarii unui strat de zapada mic, zapezii ude ude sau deja topita, de pe drumurile rurale si urbane.
- cutite racloare din cauciuc
- amortizoare hidraulice
- telecomanda in cabina
- faruri suplimentare de lucru
- lumini de gabarit ledstanga-dreapta
- operare hidraulica – miscare stanga-dreapta (0-30°) si sus-jos.

CONDITII COMERCIALE

PRET UNITAR AUTOSPECIALA DESZAPEZIRE: 117.500 EURO+TVA CIP BUCURESTI

- **Garantie dezapezire si sararita: 12 luni** (de la data livrării). Se asigura instruirea operatorilor si documentatia tehnica. Pagubele cauzate de functionarea si de intretinere necorespunzatoare sunt excluse din garantie. Preluarea obligatiei noastre de garantie este conditionata de lucrarile de revizii efectuate in timp util, conform cu instructiunile de operare si intretinere cat si respectarea cartii tehnice.
- **Termene si conditii de livrare : 30-45 zile – 12 unitati.**
- **Piese de schimb si service postgarantie :** minim 5 ani, contra cost.
- **Conversia Euro-RON se face la cursul de referinta al BNR + 1% din ziua platii.**
- La receptia produselor furnizorul va remite Beneficiarului toate documentele necesare inmatricularii – carte de identitate , factura fiscala, manual de utilizare si intretinere in limba romana, catalog piese de schimb pe CD, certificat de conformitate, certificat de origine CE.

Valabilitate oferta - 10 zile

CATRE: SD3 SALUBRITATE SI DESZAPEZIRE S3 SRL

**OFERTA TEHNICO ECONOMICA
AUTOSPEAIALA DESZAPEZIRE TIP HOOK-LIFT**



*fotografie cu titlu de prezentare

NR. CRT	ECHIPAMENT	NR.UNITATI	TERMEN LIVRARE	PRET
1	MERCEDES BENZ 2640 6X4 HOOK LIFT MEILLER RS 21.65	1	STOC	148850
	SARARITA SCHMIDT GALEOX B70 MOTOR AUXILIAR	1	25 NOIEMBRIE	
	LAMA DESZAPEZIRE SCHMIDT SL 30	1	STOC	
2	MERCEDES BENZ 2643 6X2 HOOK LIFT MEILLER RS 21.65	1	STOC	153360
	SARARITA SCHMIDT GALEOX B70 MOTOR AUXILIAR	1	25 NOIEMBRIE	
	LAMA DESZAPEZIRE SCHMIDT SL 30	1	STOC	
3	MERCEDES BENZ 2533 6X2 HOOK LIFT HIAB 20 TONE	2	STOC	149900
	SARARITA EPOKE 9 m3	2	STOC	
	LAMA DESZAPEZIRE EPOKE S32 H	2	STOC	
4	MAN TGS 26.420 HOOK LIFT MEILLER RS 21.65	2	STOC	149750
	SARARITA SCHMIDT GALEOX B70 MOTOR AUXILIAR	2	25 NOIEMBRIE	
	LAMA DESZAPEZIRE SCHMIDT SL 30	2	25 NOIEMBRIE	
5	RENAULT 6X4 HOOK LIFT MEILLER RS 21.65	1	STOC	141270
	SARARITA SCHMIDT GALEOX B70	1	STOC	
	LAMA DESZAPEZIRE SCHMIDT SL 30	1	STOC	
TOTAL AUTOSPECIALE COMPLETE		7		



Anexa 1 - OFERTA TEHNICO - FINANCIARA

Prin prezenta, va transmitem oferta noastra pentru cumpararea de accesorii si utilaje de salubritate

NR. CRT	UTILAJE/DOTARI	NR. BUC	oferta furnizor				OBSERVATII
			SASIU	Sararita	lama de zapada cu placa frontala inclusa	pret ofertat	
1	Dotatr cu lama de zapada si sararita de 9mc, sasiu MAN 8x4 cu bascula	4	MAN 8x4,	EPOKE Sirius 9mc	Pronar PU-S32H	38,000	152,000
2	Dotare cu lama de zapada si sararita de 5-6mc -skiploadere MAN AUTOSPECIALA SKIPLOADER (5-9 MC) cu sararita si lama CUTIE MANUALA	2	MAN 18.250	EPOKE Sirius 6MC	Pronar PU-S32H/30HL	35,500	71,000
3		2	MAN 18.250	Alaska 600	Pronar PU-S32H/30HL	117,675	235,350
5	Dotare Toyota Hilux cu lama si sararita	10	Toyota Hilux	Hilkip 550	Hilkip 2100 SP	15,500	155,000
6	Dotare HAKO CITYMASTER 2200 cu lama si sararita	2	HAKO		FIEDLER GERMANIA, model FRS1820/2020.	6,490	12,980
7	Dotare HAKO CITYMASTER 600 cu lama si sararita - OPTIUNEA 1	6	HAKO	Sararita spata RIF SS200	Plug in V cu protectie metalica	10,090	60,540
8	OPTIONAL FREZA-TUN ZAPADA CERRUTI BASIC HY L1100 Autofreza de zapada, cu motor individual si instalatie hidrostatica pentru deplasare cu viteza controlata intre 0-2km/h	6				4,200	25,200
	Sumele sunt exprimate in EURO si nu contin TVA	1	Vesta			130,000	130,000
							842,070

Nota:

- Stocuri actuale, care pot fi livrate rapid:
EPOKE Sirius, 6mc
EPOKE Sirius, 9mc

12 bucati
3 bucati

- Termenele de livrare (in special la sasiuri) depind de data comenzii, avand in vedere ca in August fabricile de obtine sunt inchise. Termenul de livrare este de cca 4 luni, dar depinde de momentul confirmarii comenzii

000027





GRADINARIU

Ideea ta - Soluția mea. Succesul nostru.

colectare și
salubritate

intretinere
stradala

multifunctionale

situatii de
urgenta

agricultura și
construcții

Anexa 1 - OFERTA TEHNICO - FINANCIARA

Prin prezenta, va transmitem oferta noastra pentru cumpararea de accesorii si utilaje de salubritate

NR. CRT	UTILAJE/DOTARI	NR. BUC	oferta furnizor				OBSERVATII
			SASIU	Saranita	lama de zapada cu placa frontala inclusa	pret ofertat	
1	Autospeciala dotata cu lama de zapada si saranita de 9mc - Optiunea 1	1	MAN 6x4, 26tone, cu Hooklift 20T	EPOKE Sirius 9mc	Pronar PU-S32H	130,000	cu 5000 Euro mai ieftin in varianta cu bascula
1	Autospeciala dotata cu lama de zapada si saranita de 9mc - Optiunea 2	1	MAN 6x4, 26tone, cu Hooklift 20T	Alaska 900	Pronar PU-S32H	125,000	cu 5000 Euro mai ieftin in varianta cu bascula
	OPTIONAL: Antrenare prin motor termic tip HATZ, 19 CP					5,500	
	OPTIONAL: Sistem de preumazire cu pompa si rezervoare laterale pentru clorura de calciu de capacitate 2.700 litri					4,800	
	OPTIONAL: Buncar realizat 100% din otel inoxidabil, nevopsit					2,200	
	OPTIONAL: Telecomanda cu sistem GPS legata la tahograf					700	
	OPTIONAL: Picioare pt depozitare					1,400	
	OPTIONAL: Prelata cu sistem de inchidere/deschidere de la sol					1,500	
	OPTIONAL: Scara de acces (din otel inoxidabil)					600	
	OPTIONAL: Spargator de bulgari pt maruntirea materialului imprastiat					900	
	OPTIONAL: Cutie automata					2,500	
	OPTIONAL: rola calare sau suspensie pneumatica sasiu					1,500	
2	Autospeciala dotata cu lama de zapada si saranita de 5-6mc - OPTIUNEA 1	1	MAN 4x2, 18tone, cu Hooklift 10T	EPOKE Sirius 6MC	Pronar PU- S32H/30HL	112,600	cu 5000 Euro mai ieftin in varianta cu bascula
2	Autospeciala dotata cu lama de zapada si saranita de 5-6mc - OPTIUNEA 2	1	MAN 4x2, 18tone, cu Hooklift 10T	Alaska 600	Pronar PU- S32H/30HL	110,400	cu 5000 Euro mai ieftin in varianta cu bascula

000028

	OPTIONAL: Antrenare prin motor termic tip HATZ, 19 CP									5,500
	OPTIONAL: Sistem de preumezire cu pompa si rezervoare laterale pentru clorura de calciu de capacitate 2.700 litri									4,500
	OPTIONAL: Buncar realizat 100% din otel inoxidabil, nevopsit									1,990
	OPTIONAL: Telecomanda cu sistem GPS legata la tahograf									700
	OPTIONAL: Picioare pt depozitare									1,400
	OPTIONAL: Prelata cu sistem de inchidere/deschidere de la sol									1,500
	OPTIONAL: Scara de acces (din otel inoxidabil)									600
	OPTIONAL: Spargator de bulgari pt maruntirea materialului imprastiat									900
	OPTIONAL: Cutie automata									2,500
	OPTIONAL: rola calare sau suspensie pneumatica sasiu									1,500
	OPTIONAL: tractiune 4x4 cu axa fata decuplabila									10,000
3	Autospicala dotata cu lama de zapada si sararita de 3-4mc	1	MAN 4x2 12t, cu Hooklift 6-7T	Alaska 300	Pronar PU S32H/30HL					86,600
	OPTIONAL: Antrenare prin motor termic tip HATZ, 19 CP									5,500
	OPTIONAL: Sistem de preumezire cu pompa si rezervoare laterale pentru clorura de calciu de capacitate 1200 litri									3,900
	OPTIONAL: Buncar realizat 100% din otel inoxidabil, nevopsit									1,590
	OPTIONAL: Telecomanda cu sistem GPS legata la tahograf									700
	OPTIONAL: Picioare pt depozitare									1,400
	OPTIONAL: Prelata cu sistem de inchidere/deschidere de la sol									1,500
	OPTIONAL: Scara de acces (din otel inoxidabil)									600
	OPTIONAL: Spargator de bulgari pt maruntirea materialului imprastiat									900
	OPTIONAL: Cutie automata									2,500

000029

	OPTIONAL: tractiune 4x4 cu axa fata decuplabila								10,000
4	Dotare autocontainer 18t cu placa frontala, lama si sararita 4mc	1			Alaska 300	Pronar PU- S3ZH/30HL			34,500
5	Dotare Toyota Hilux cu lama si sararita	1	Toyota Hilux		Hilltip 550	Hilltip 2100-SP			15,500
6	Dotare HAKO CITYMASTER 2200 cu lama si sararita	1	HAKO		Electrica, detasabila, 0.5mc	FIEDLER GERMANIA, model FRS1820/2020,			16,490
7	Dotare HAKO CITYMASTER 600 cu lama si sararita - OPTIUNEA 1	1	HAKO		Sararita spate Kif SS200	Plug in V cu protectie metalica			10,090
7	Dotare HAKO CITYMASTER 600 cu lama si sararita - OPTIUNEA 2				Sararita spate Kif SS200	Lama zapada dreapta 150 cm			9,420
	OPTIONAL FREZA-TUN ZAPADA CERRUTI BASIC HY L1100								4,200
	OPTIONAL extensie capacitate la 330 l								390
	OPTIONAL - Sistem presiune medie imprastiere clorura MD								10,100
8	Freza de zapada pentru trotuare - Husqvarna ST 230P	1							1,900
9	Tractor dotat cu lama si sararita - OPTIUNEA 1	1							37,000
	Tractor dotat cu lama si sararita - OPTIUNEA 2	1							68,000

Sumele sunt exprimate in EURO si nu contin TVA

Nota:

1. Stocuri actuale, care pot fi livrate rapid:

EPOKE Sirius, 6mc

EPOKE Sirius, 9mc

12 bucati

3 bucati

2. Termenele de livrare (in special la sasiuri) depind de data comenzii, avand in vedere ca in August fabricile de obicei sunt inchise. Termenul de livrare este de cca 4 luni, dar depinde de momentul confirmarii comenzii

3. Ofertele de autospeciale dotate cu lama si sararite sunt facute pe sistem Hooklift. Ele pot fi, de asemenea, adaptate pentru sistemul cu bena.



0200009

FISA TEHNICA

Raspanditor Epoke Sirius AST SH 3800

1. Caracteristici tehnice

1. CARACTERISTICI TEHNICE

- Sistem de alimentare Epoke ce consta in:
 - Ax agitator ce previne intarirea materialului si sparge bucatile mari obtinandu-se astfel o sursa de material uniforma si constanta
 - Rola de livrare ce prevede golirea uniforma a buncaului de material pe intreaga lungime;
 - Banda transportoare din cauciuc ce transporta cu usurinta materialul dozat catre discul de imprastiat.
- Telecomanda EpoBasic
- Sistem electric integrat Epoke
- Capacitate: 6 mc
- Canal dozare material
- Priza dubla montata pe cabina pentru conectarea telecomenzii
- Gratare de siguranta cu dimensiunea ochiului de 50 x 50 mm pentru impiedicarea incarcarii in raspanditor a materialului grosier
- Posibilitatea de a regla inaltimea de imprastiere
- Sistem electric de reglare a simetriei de imprastiere
- Latime de imprastiere reglabila intre 2 si 12 metri in pasi de 1 metru
- Cantitati imprastiate: Sare 5 – 40 g/m² in intervale de 5 g/m²
Nisip 30 – 240 g/m² in intervale de 30 g/m²
- Greutate proprie/ incarcata: cca. 1.800/ 9.000 kg
- Antrenare de la instalatia hidraulica a vehiculului purtator
- Picioare de depozitare cu rola fata pentru incarcare in bena basculabila
- Prelata pliabila
- 2 buc. girofar portocaliu cu flash
- Lampa de lucru (pentru control vizual al campului de imprastiere)
- Culori in concordanta cu standardul RAL portocaliu RAL 2011
- Manual de instructiuni si piese de schimb in limba engleza, germana si romana

Avantajele sistemului:

- Moment scurt de pornire;
- Posibilitatea utilizari diferitelor materiale antiderapante
- Minim de uzura – prietenos pe partea de service
- Furnizarea uniforma a materialului;
- Zdrobirea bulgarilor in materialul de imprastiat
- Previne intarirea materialului in bunca;
- Golirea uniforma a buncaului ce pastreaza constant centrul de greutate



-
- Apt pentru imprastierea oricarui tip de material antiderapant
 - Consum redus de energie.
 - Sistem ce mentine constanta cantitatea de material imprastiat in functie de viteza de deplasarea a vehiculului purtator.

FISA TEHNICA

Raspanditor Epoke Sirius AST SH 3800

1. Caracteristici tehnice



1. CARACTERISTICI TEHNICE

- Sistem de alimentare Epoke ce consta in:
 - **Ax agitator** ce previne intarirea materialului si sparge bucatile mari obtinandu-se astfel o sursa de material uniforma si constanta
 - **Rola de livrare** ce prevede golirea uniforma a buncarului de material pe intreaga lungime;
 - **Banda transportoare din cauciuc** ce transporta cu usurinta materialul dozat catre discul de imprastiat.
- Telecomanda EpoBasic
- Sistem electric integrat Epoke
- **Capacitate: 9 mc**
- Canal dozare material
- **Priza dubla montata pe cabina pentru conectarea telecomenzii**
- Gratare de siguranta cu dimensiunea ochiului de 50 x 50 mm pentru impiedicarea incarcarii in raspanditor a materialului grosier
- Posibilitatea de a regla inaltimea de imprastiere
- Sistem electric de reglare a simetriei de imprastiere
- **Latime de imprastiere reglabila intre 2 si 12 metri in pasi de 1 metru**
- Cantitati imprastiate: Sare 5 – 40 g/m² in intervale de 5 g/m²
Nisip 30 – 240 g/m² in intervale de 30 g/m²
- Greutate proprie/ incarcata: cca. 1.800/ 9.000 kg
- **Antrenare de la instalatia hidraulica a vehiculului purtator**
- **Cadru de incarcare pe sistem abroll**
- **Prelata pliabila**
- **2 buc. girofar portocaliu cu flash**
- Lampa de lucru (pentru control vizual al campului de imprastiere)
- Culori in concordanta cu standardul RAL portocaliu RAL 2011
- Manual de instructiuni si piese de schimb in limba engleza, germana si romana

Avantajele sistemului:

- Moment scurt de pornire;
- Posibilitatea utilizari diferitelor materiale antiderapante
- Minim de uzura – prietenos pe partea de service
- Furnizarea uniforma a materialului;
- Zdrobirea bulgarilor in materialul de imprastiat
- Previne intarirea materialului in buncar;

- Golirea uniforma a buncarului ce pastreaza constant centrul de greutate
- Apt pentru imprastierea oricarui tip de material antiderapant
- Consum redus de energie.
- Sistem ce mentine constanta cantitatea de material imprastiat in functie de viteza de deplasarea a vehiculului purtator.

OPTIONS

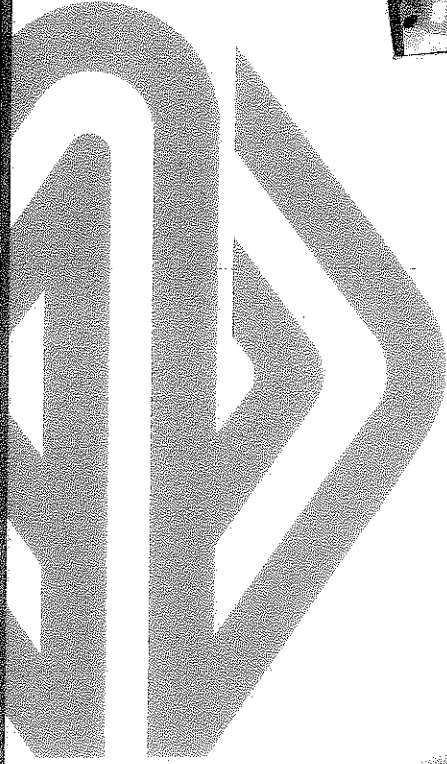

SIRIUS AST®

SIRIUS AST® (advanced spreading technology) is a road-speed related and synchronous spreader featuring the Epoke-dosing principle.
Hopper sizes: 3-9 m³

EpoSat®

GPS-controlled spreading

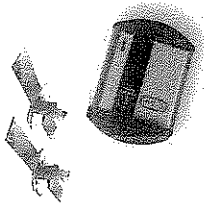

Wireless EpoMaster® IV
remote control

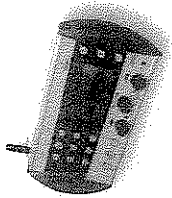

Datacollection
GSM & GPRS

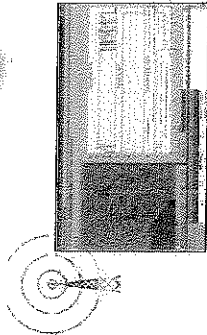

Spreading disc with
mixing chamber

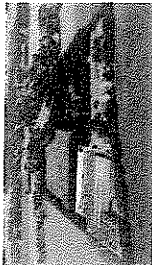
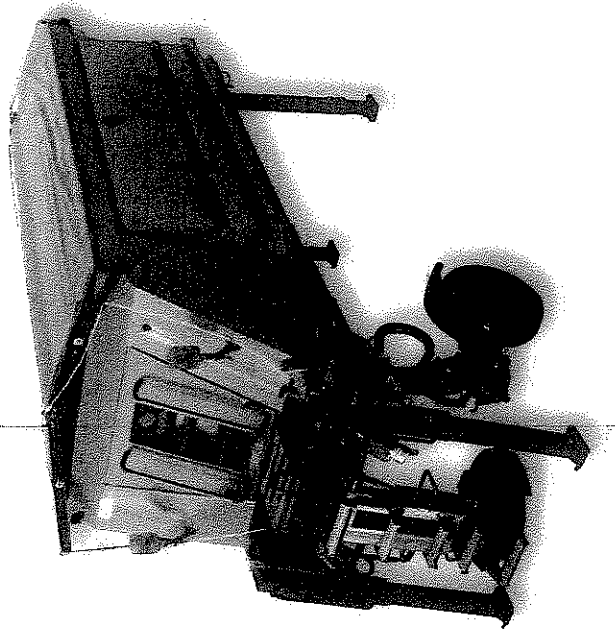
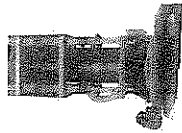

Epoke® A/S
Vejenvej 50, Askov
DK-6600 Vejen
Tel. +45 76 96 22 00
Fax +45 75 36 38 67
epoke@epoke.dk
www.epoke.dk



In order to maintain the high and uniform product standard Epoke® AS has been certified by Lloyd's register to ISO 9001:2008.
TSC B-2 approval
E1 approval
Reps. direktiv
WETT directive



epoke®



epoke®

- de-icing of roads!

New developed functional design

Through the long experience in development of machinery for slippery roads central Epoke® AS has now produced the unique and functional SIRIUS AST™ spreader.

SIRIUS AST™ features well-tested, high-quality components guaranteeing reliability and a long service life.

The basic construction and well placed components provide optimal working conditions for the operators as well as service people.

Control functions for emptying, liquid filling and the cover are placed ergonomically correct on the spreader rear thus enabling the driver to work these functions standing on the ground without having to climb the spreader.

Hopper structure

The SIRIUS AST™ cover is available in 3 basic hopper lengths thus making adaptation on all types of trucks possible.

The Epoke-dosing principle ensures problem-free distribution of all spreading material types as well as uniform horizontal emptying of the hopper. Thereby the ideal center of gravity of the hopper on the truck is maintained and optimal reliability is achieved.

Spreading technique

The SIRIUS AST™ spreading disc provides a sharply defined spreading pattern using all types of spreading materials.

Furthermore, the well-known and patented Epoke spreading disc with mixing chamber, which guarantees 100% prevented material, is available as an option.

Electrical control

As standard the SIRIUS AST™ is equipped with the hydraulic remote control.

The unique "PushMaster"™ IV remote control (option) enables quick material filling, as well as spreading pattern control and spreading adjustments.

The large display enables easy adjustment of all spreader settings and trouble shooting (a service which is a problem-free installation is made possible on all vehicles without wiring between control unit and spreader).



Control components in a clear and easily accessible main panel (p. 44). The top-hinged door provides shelter from snow/rain.

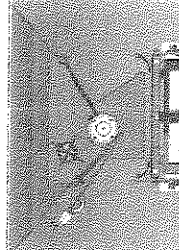

The Epoke-principle delivers the material in a uniform and accurate manner irrespective of temperature conditions and material quality.

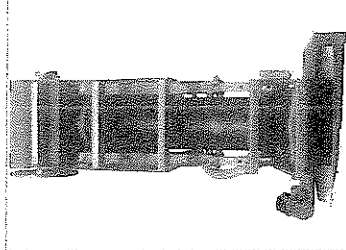

Patented spreading disc with mixing chamber, which ensures a 100% mixture of salt and liquid (optimal prevention).

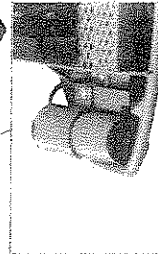

Epoke rear touch-free spreading detector, patented by Epoke® AS.

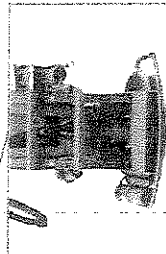

SIRIUS AST™ spreading disc for delivery of all material types. The spreading disc arrangement features an integrated ladder.

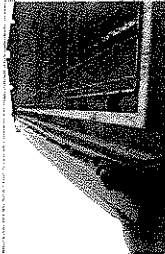

Convenient folding cover with lock mechanism and full hopper opening.

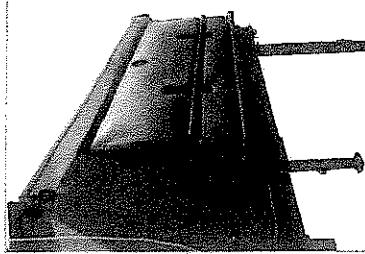

Specially designed liquid tanks for uniform filling/emptying/rinsing.

SIRIUS AST®

- New-developed conveyor belt
- Weight reduction
- New-developed spreading disc
- New electrical control
- Quick-release for faster hopper emptying
- Wireless remote control (option)
- Low-noise, water-cooled diesel engine (option)
- Functional design

Dosing principle

The Epoke principle permits problem-free delivery of all types of spreading materials, the unloaded conveyor belt ensures problem-free starting up without regard to temperature conditions or spreading material.

The Epoke principle consists of:

- Agitator, which prevents material bridge building and breaks large lumps thus achieving a uniform and steady material supply.
- Delivery roller, which provides uniform emptying of the hopper along the entire spreader length.
- Unloaded conveyor belt, which easily transports the accurately dosed material to the spreading disc without lumps and rucks.

Advantages:

- Low starting moment
- Minimum wear – service-friendly
- Uniform material supply
- Crushing of lumps in spreading material
- Prevention of bridge-building in hopper
- Uniform hopper emptying, which prevents a shifting of the horizontal center of gravity of the truck.
- Problem-free spreading of all material types
- Low power consumption

Drive systems



Hydraulic system
SA – vehicle hydraulic system.
40 – 50 l/min, 170 bar at 60 km/h.
Max. 75 l/min, 100 bar.



Diesel engine
SE – 5000 water-cooled diesel engine.
2, 3 or 4 cylinders.



SW – the 5th wheel (road wheel)
A very flexible option, which makes the spreader independent of the vehicle. Patented by Epoke® AS.

The SIRIUS AST™ spreader is synchronous meaning the adjusted spreading amount per m² remains constant irrespective of spreading width or vehicle speed.



GRADINARIU

Ideea ta. Soluția mea. Succesul nostru.

colectare si
salubritate

intretinere
stradala

multifunctionale

situatii de
urgenta

agricultura si
constructii

Fisa Tehnica raspanditor material antiderapant (sararita) Snow Service Alaska 3000

**fotografii cu titlu de prezentare*

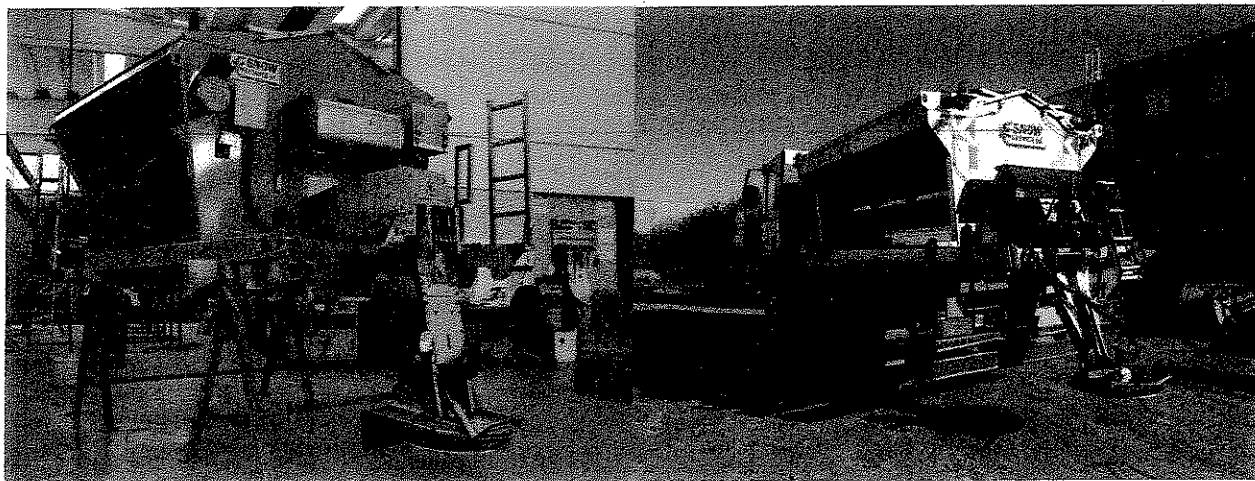

Utilitate :

Raspanditorul pt. material antiderapant **Snow Service Alaska 3000** reprezinta **cel mai mai eficient** mod de dezapezire a drumurilor publice sau terenuri anexe.

Un utilaj profesionist pentru profesionistii ce solicita performante extraordinare și costuri reduse de funcționare.

Raspanditorul Snow Service Alaska 3000 este folosit pentru imprastierea diverselor materiale solide (nisip, sare, agregate, etc) in timpul operatiunilor de mentenanta pe timp de iarna. Raspanditorul Snow Service Alaska 3000 detine patentul nostru in privinta adaptarii capacitatii buncaului. Poate fi utilizat pe vehiculele grele prevazute cu platforma de incarcare si respecta parametri din tabelul de mai jos.

Sistemul de adaptare a volumul buncaului permite montajul raspanditorului pe o larga varietate de vehicule purtatoare, fara a exista riscul supraincarcarii.

Toate elementele componente ale sistemului de imprastiere sunt fabricate din otel inox a.i. se asigura o perioada de viata indelungata, in medii corozive (**banda de livrare a materialului antiderapant este construita sub forma de lant tip covor continuu**)

www.gradinariu.ro

Sediu social: Str. Chiciurei nr. 47, Sector 3, București, România; J40/841/1994; CIF: RO5348490; Capital social: 280.200 lei
Cont: RO93 BRDE450S V057 3090 4500; BRD Groupe Societe Generale-SMCC; Tel: 004(021)344.14.89; Fax: 004(021)344.14.92
E-mail: office@gradinariu.ro



GRADINARIU

Ideea ta. Soluția mea. Succesul nostru.

colectare si
salubritate

intretinere
stradala

multifunctionale

situatii de
urgenta

agricultura si
constructii

Toate operatiunile de operare in timpul functionarii raspanditorului se realizeaza din cabina, ceea ce ajuta foarte mult la usurarea operarii utilajului.

Panoul de control cu afisaj LCD informeaza operatorul despre parametrii utilajului, software-ul fiind in limba romana.

Date tehnice :

Latimea de imprastiere 2-12 m

Volumul buncarului 3.0 m³

Capacit. imprastiere sare 5-40 g/m²

Capacit. imprastiere nisip 50-200 g/m²

Reglaj cantitate sare Functie de viteza

Reglajul simetriei Panou de comanda cu motor electric

Tensiune de lucru 24 V

Viteza de lucru 10-70 km/h

Sursa de antrenare : Instalatia hidraulica a autovehiculului purtator.

Dimens. platforma (L x l) Aproximativ 3.500 x 2.00 mm

Inaltime platforma 1.554 mm

Sarcina utila necesara vehicul purtator Minim 7 tone (9 tone in cazul in care raspanditorul va fi dotat cu sistem de premezire)

www.gradinariu.ro

Sediu social: Str. Chiciurei nr. 47, Sector 3, București, România; J40/841/1994; CIF: RO5348490; Capital social: 280.200 lei
Cont: RO93 BRDE450S V057 3090 4500; BRD Groupe Societe Generale-SMCC; Tel: 004(021)344.14.89; Fax: 004(021)344.14.92
E-mail: office@gradinariu.ro

400038



GRADINARIU

Ideea ta. Soluția mea. Succesul nostru.

colectare și
salubritate

întreținere
stradală

multifuncționale

situații de
urgente

agricultura și
construcții

FISA TEHNICA raspanditor material antiderapant (sararita) **Snow Service Alaska 6000**

**fotografii cu titlu de prezentare*



Utilitate :

Raspanditorul pt. material antiderapant **Snow Service Alaska 6000** reprezinta **cel mai mai eficient** mod de dezapezire a drumurilor publice sau terenuri anexe.

Un utilaj profesionist pentru profesioniștii ce solicită performanțe extraordinare și costuri reduse de funcționare.

Raspanditorul Snow Service Alaska 6000 este folosit pentru imprastierea diverselor materiale solide (nisip, sare, agregate, etc) in timpul operatiunilor de mentenanta pe timp de iarna. Raspanditorul Snow Service Alaska 6000 detine patentul nostru in privinta adaptarii capacitatii buncarului. Poate fi utilizat pe vehiculele grele prevazute cu platforma de incarcare si respecta parametri din tabelul de mai jos.

Sistemul de adaptare a volumul buncarului permite montajul raspanditorului pe o larga varietate de vehicule purtatoare, fara a exista riscul supraincarii.

Toate elementele componente ale sistemului de imprastiere sunt fabricate din otel inox a.i. se asigura o perioada de viata indelungata, in medii corozive (**banda de livrare a materialului antiderapant este construita sub forma de lant tip covor continuu**)

www.gradinariu.ro

Sediu social: Str. Chiciurei nr. 47, Sector 3, București, România; J40/841/1994; CIF: RO5348490; Capital social: 280.200 lei
Cont: RO93 BRDE450S V057 3090 4500; BRD Groupe Societe Generale-SMCC; Tel: 004(021)344.14.89; Fax: 004(021)344.14.92
E-mail: office@gradinariu.ro



GRADINARIU

Ideea ta. Soluția mea. Succesul nostru.

colectare și
salubritate

intretinere
stradala

multifunctionale

situatii de
urgenta

agricultura și
construcții

Toate operațiunile de operare în timpul funcționării răspanditorului se realizează din cabina, ceea ce ajută foarte mult la ușurarea operării utilajului.

Panoul de control cu afisaj LCD informează operatorul despre parametrii utilajului, software-ul fiind în limba română.

Date tehnice :

Latimea de împrastiere 2-12 m

Volumul buncarului 6.0 m³

Capacit. împrastiere sare 5-40 g/m²

Capacit. împrastiere nisip 50-200 g/m²

Reglaj cantitate sare Funcție de viteză

Reglajul simetriei Panou de comandă cu motor electric

Tensiune de lucru 24 V

Viteza de lucru 10-70 km/h

Sursa de antrenare : Instalația hidraulică a autovehiculului purtător.

Dimens. platforma (L x l) Aproximativ 5.000 x 2.400 mm

Înălțime platforma 1.754 mm

Sarcina utilă necesară vehicul purtător Minim 12 tone (15 tone în cazul în care răspanditorul va fi dotat cu sistem de preumezire)

www.gradinariu.ro

Sediul social: Str. Chiciurei nr. 47, Sector 3, București, România; J40/841/1994; CIF: RO5348490; Capital social: 280.200 lei
Cont: RO93 BRDE450S V057 3090 4500; BRD Groupe Societe Generale-SMCC; Tel: 004(021)344.14.89; Fax: 004(021)344.14.92;
E-mail: office@gradinariu.ro

000040
2/2



GRADINARIU

Ideea ta. Soluția mea. Succesul nostru.

colectare si
salubritate

intretinere
stradala

multifunctionale

situatii de
urgenta

agricultura si
constructii

Fisa Tehnica raspanditor material antiderapant (sararita) Snow Service Alaska 9000

*fotografii cu titlu de prezentare

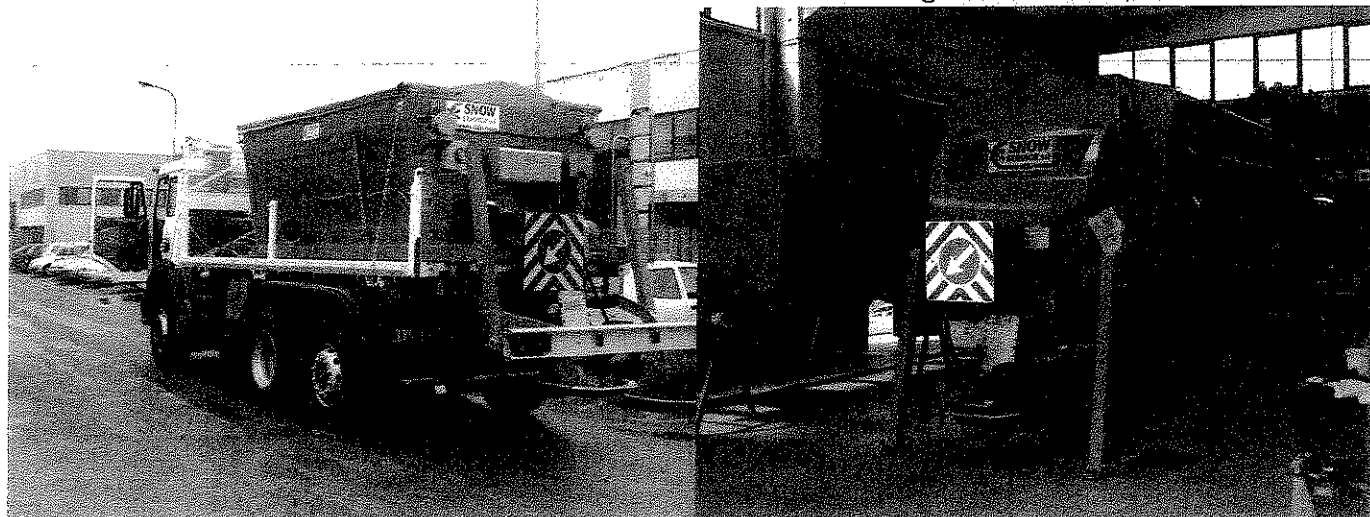

Utilitate :

Raspanditorul pt. material antiderapant **Snow Service Alaska 9000** reprezinta **cel mai mai eficient** mod de dezapezire a drumurilor publice sau terenuri anexe.

Un utilaj profesionist pentru profesionistii ce solicita performante extraordinare și costuri reduse de funcționare.

Raspanditorul Snow Service Alaska 9000 este folosit pentru imprastierea diverselor materiale solide (nisip, sare, agregate, etc) in timpul operatiunilor de mentenanta pe timp de iarna. Raspanditorul Snow Service Alaska 9000 detine patentul nostru in privinta adaptarii capacitatii buncarului. Poate fi utilizat pe vehiculele grele prevazute cu platforma de incarcare si respecta parametri din tabelul de mai jos.

Sistemul de adaptare a volumul buncarului permite montajul raspanditorului pe o larga varietate de vehicule purtatoare, fara a exista riscul supraincarii.

www.gradinariu.ro

Sediu social: Str. Chiciurei nr. 47, Sector 3, București, România; J40/841/1994; CIF: RO5348490; Capital social: 280.200 lei
Cont: RO93 BRDE450S V057 3090 4500; BRD Groupe Societe Generale-SMCC; Tel: 004(021)344.14.89; Fax: 004(021)344.14.92
E-mail: office@gradinariu.ro



GRADINARIU

Ideea ta. Soluția mea. Succesul nostru.

colectare și
salubritate

întreținere
stradală

multifuncționale

situații de
urgente

agricultura și
construcții

Toate elementele componente ale sistemului de împrastiere sunt fabricate din oțel inoxidabil, ceea ce asigură o perioadă de viață îndelungată, în medii corozive (**banda de livrare a materialului antiderapant este construită sub formă de lanț tip covor continuu**)

Toate operațiunile de operare în timpul funcționării răspânditorului se realizează din cabină, ceea ce ajută foarte mult la ușurarea operării utilajului.

Panoul de control cu afișaj LCD informează operatorul despre parametrii utilajului, software-ul fiind în limba română.

Date tehnice :

Latimea de împrastiere 2-12 m

Volumul buncarului 9.0 m³

Capacit. împrastiere sare 5-40 g/m²

Capacit. împrastiere nisip 50-200 g/m²

Reglaj cantitate sare Funcție de viteză

Reglajul simetriei Panou de comandă cu motor electric

Tensiune de lucru 24 V

Viteza de lucru 10-70 km/h

Sursa de antrenare : Instalația hidraulică a autovehiculului purtător.

Dimens. platformă (L x l) Aproximativ 6.000 x 2.400 mm

Înălțime platformă 1.904 mm

Sarcina utilă necesară vehicul purtător Minim 17 tone (20 tone în cazul în care răspânditorul va fi dotat cu sistem de preumezire)

www.gradinariu.ro

Sediul social: Str. Chiciurei nr. 47, Sector 3, București, România; J40/841/1994; CIF: RO5348490; Capital social: 280.200 lei
Cont: RO93 BRDE450S V057 3090 4500; BRD Groupe Societe Generale-SMCC; Tel: 004(021)344.14.89; Fax: 004(021)344.14.92;
E-mail: office@gradinariu.ro

000042
2/2



GRADINARIU
Ideea ta. Soluția mea. Succesul nostru.

FISA TEHNICA

Oferta autoutilitara 4x4 Toyota Hilux - dotata cu lama de zapada Hilltip 2100 SP si raspanditor material antiderapant Hilltip 550, produse noi.

1. Caracteristici tehnice

1. CARACTERISTICI TEHNICE

A. Autoutilitara 4x4 Toyota Hilux



A. Lama pentru zapada Hilltip 2100 SP

- Latimea de lucru, regim inclinare 20 grade: 1850 mm
- Latime totala, regim inclinare 0 grade : 2100 mm
- Inaltimea : 550 mm
- Numar amortizoare elastice (arcuri): 6
- Greutatea totala: cca. 200 kg
(140 kg fara sistem de prindere pe autovehicul)
- Tip raclor : cauciuc sau otel
- Modalitatea de antrenare: hidraulica, prin centralina proprie.
- Ajustarea unghiului de inclinare stg/dr : hidraulic
- Montaj pe sistem special conceput pentru autovehicul purtator
- Prevazuta cu lumini de lucru 12 V
- Talpi de copiere teren



www.gradinariu.ro



GRADINARIU

Ideea ta. Soluția mea. Succesul nostru.

B. Raspanditor material antiderapant Hilltip 550

- Actionare de la instalatia electrica a autosasiului purtator
- Latime de lucru (m): maxim 8.0 m .
- Capacitatea de incarcare (m3) : 0.5
- Sneck cu diametru de 65 mm, realizat din otel inoxidabil, pentru alimentare discului cu material de imprastiat
- Disc de imprastiere realizat din otel inoxidabil
- Buncar fabricat din HDPE (polietilena de inalta densitate)
- Buncar dotat cu prelata de protectie
- Posibilitate reglare parametrii

(pornire/oprire, reglare latime si viteza de imprastiere,) dintr-un panou electric de control montat in cabina (Telecomanda).

- Dimensiuni minime de montat in bena: 1.200 mm x 1.200 mm

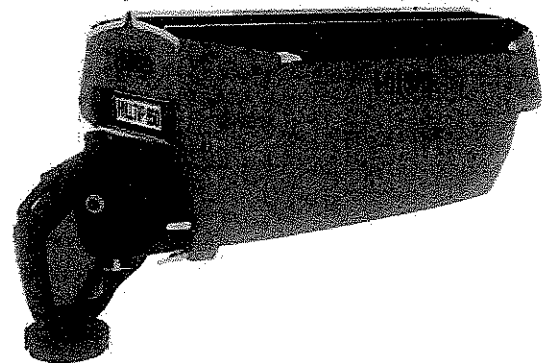

www.gradinariu.ro

Sediu social: Str. Chiciurei nr. 47, Sector 3, București, România; J40/841/1994; CIF: RO5348490; Capital social: 280.200 lei
Cont: RO46 INGB 0001 0082 2066 8910; ING BANK Sucursala Unirii; Tel: 004(021)344.14.89; Fax: 004(021)344.14.92; E-mail:
office@gradinariu.ro

000044



GRADINARIU

Ideea ta. Soluția mea. Succesul nostru.

colectare și
salubritate

intretinere
stradala

multifunctionale

situatii de
urgenta

agricultura și
construcții

Fisa Tehnica lama de zapada
Pronar PU-S30HL și placa frontala DIN
76060-A, inclusiv montaj pe
autospeciala 6x4 sau 8x4

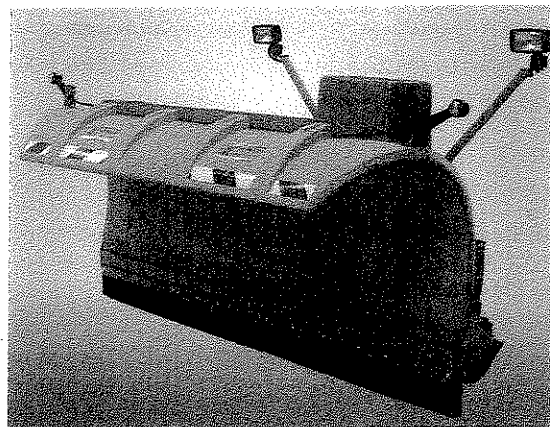

Utilitate :

Lama de zapada Pronar PU-S30HL reprezinta **cel mai mai eficient** mod de utilizare a autospecialei in activitati de dezapezire a drumurilor publice sau terenuri anexe.

Un utilaj profesionist pentru profesioniștii ce solicită performanțe extraordinare și costuri reduse de funcționare.

Deflectorul lamei este construit din HDPE, un material foarte rezistent la solicitari intense și foarte ușor. Acest lucru confera lamei de zapada avantajul unei greutate proprii mult reduse în comparație cu o lama clasică din oțel, în acest fel reducându-se substanțial încărcarea axei față de șasiul purtător și implicit aduce o economie în ceea ce privește consumul de combustibil.

Date tehnice:

- | | |
|---|------------------|
| - Lungimea totală a plugului, lățimea cutitului raclor: | 3000 mm |
| - Lățimea de lucru, înclinat la 22 grade: | 2630 mm |
| - Înălțime de lucru: | 1060 mm |
| - Viteza maximă de lucru | 30 – 60 km / ora |
| - Greutate proprie / cu centralina | 550 kg / 590 kg |



www.gradinariu.ro

Sediul social: Str. Chiciurei nr. 47, Sector 3, București, România; J40/841/1994; CIF: RO5348490; Capital social: 280.200 lei
Cont: RO93 BRDE450S V057 3090 4500; BRD Groupe Societe Generale-SMCC; Tel: 004(021)344.14.89; Fax: 004(021)344.4.92
E-mail: office@gradinariu.ro

008045



GRADINARIU

Ideea ta. Soluția mea. Succesul nostru.

colectare si
salubritate

intretinere
stradala

multifunctionale

situatii de
urgenta

agricultura si
construcții

Dotari:

- Lama racloare din cauciuc (*nu deterioreaza stratul de asfalt sau beton*).
- Amortizoare hidraulice
- Telecomanda in cabina soferului
- Faruri suplimentare pentru lucrul cu atasamente. *Nu este necesara dotarea sasiului cu faruri suplimentare.*
- Lumini de gabarit cu led, stanga – dreapta.

Operarea

- Prin sistemul electro-hidraulic al lamei de zapada (centralina)
- Miscari posibile plug: sus / jos hidraulic, stanga / dreapta hidraulic (in intervalul 0-30 grade)

2. Placa frontala pentru montaj atasamente: lama sau plug de zapada, conform DIN 76060-A

- Confectionata din otel OL37
- Vopsita conform RAL 8022 (negru)
- Proiectarea si configurare se vor efectua conform cu echipamentul pe care va fi montata
- Elemente mecanice laterale de ajustare pe inaltime
- Posibilitatea utilizarii mai multor

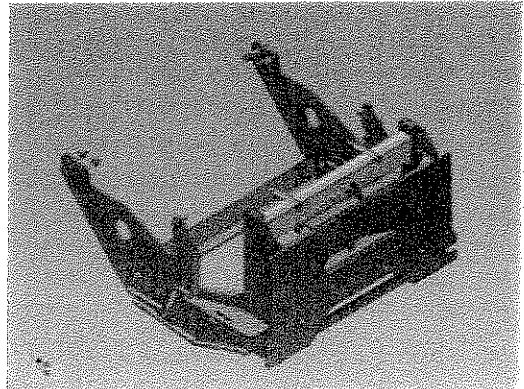

www.gradinariu.ro

Sediu social: Str. Chiciurei nr. 47, Sector 3, București, România; J40/841/1994; CIF: RO5348490; Capital social: 280.200 lei
Cont: RO93 BRDE450S V057 3090 4500; BRD Groupe Societe Generale-SMCC; Tel: 004(021)344.14.89; Fax: 004(021)344.14.92
E-mail: office@gradinariu.ro

000046
2/2



GRADINARIU

Ideea ta. Soluția mea. Succesul nostru.

colectare si
salubritate

intretinere
stradala

multifunctionale

situatii de
urgenta

agricultura si
construcții

Oferta lama de zapada Pronar PU-S32H, inclusiv montaj

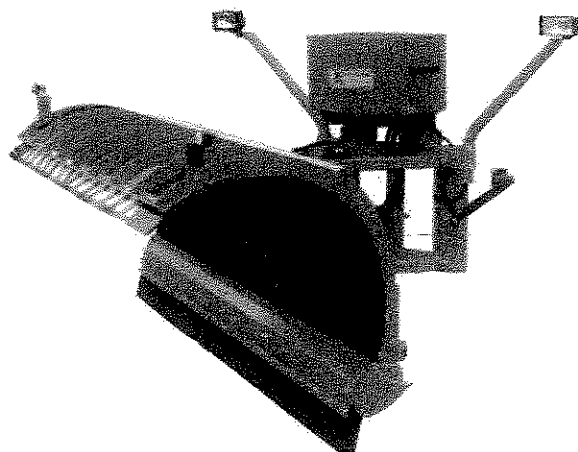
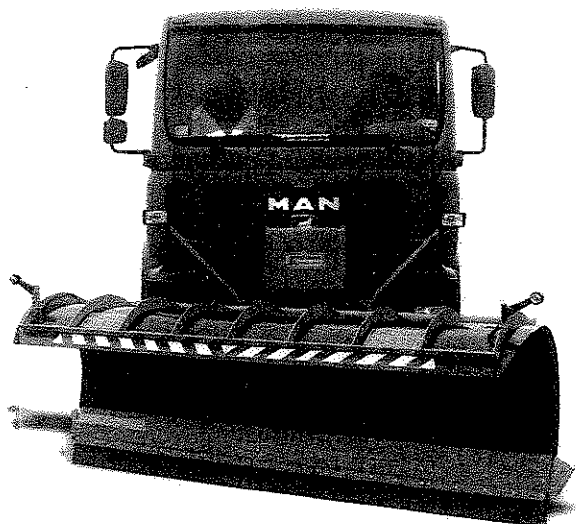

*fotografii cu titlu de prezentare

Utilitate :

Lama de zapada Pronar PU-S32H reprezinta **cel mai mai eficient** mod de utilizare a autospecialei MAN in activitati de dezapezire a drumurilor publice sau terenuri anexe.

Un utilaj profesionist pentru profesionistii ce solicita performanțe extraordinare și costuri reduse de funcționare.

Deflectorul lamei este construit din HDPE, un material foarte rezistent la solicitari intense si foarte usor. Acest lucru confera lamei de zapada avantajul unei greutatei proprii mult reduse in comparatie cu o lama clasica din otel, in acest fel reducandu-se substantial incarcarea axei fata a sasiului purtator si implicit aduce o economie in ceea ce priveste consumul de combustibil.

Date tehnice:

- | | |
|---|------------------|
| - Lungimea totala a plugului, latimea cutitului raclor: | 3200 mm |
| - Latimea de lucru, inclinat la 22 grade: | 2745 mm |
| - Inaltime de lucru: | 1147 mm |
| - Viteza maxima de lucru | 30 – 60 km / ora |
| - Greutate proprie | 680 kg |

Dotari:

- Lama racloare din cauciuc (*nu deterioreaza stratul de asfalt sau beton*).
- Amortizoare hidraulice
- Telecomanda in cabina soferului
- Faruri suplimentare pentru lucrul cu atasamente. *Nu este necesara dotarea sasiului cu faruri suplimentare.*
- Lumini de gabarit cu led, stanga – dreapta.

Operarea

- Prin *instalatie hidraulica a autovehicului.*
- Miscari posibile plug: sus / jos hidraulic, stanga / dreapta hidraulic (in intervalul 0-30 grade)

www.gradinariu.ro

Sediu social: Str. Chiciurei nr. 47, Sector 3, București, România; J40/841/1994; CIF: RO5348490; Capital social: 280.200 lei
Cont: RO93 BRDE450S V057 3090 4500; BRD Groupe Societe Generale-SMCC; Tel: 004(021)344.14.89; Fax: 004(021)344.14.92;
E-mail: office@gradinariu.ro

FISA TEHNICA

**Tractor DEUTZ FAHR 5090.4 G DT MD
LS dotat cu accesorii intretinere
drumuri pe timp de iarna.**

1. Caracteristici tehnice



** imagine cu titlu de prezentare*

1. CARACTERISTICI TEHNICE

**A. Tractor multifunctional Deutz Fahr
5090.4 G DT MD LS**

MOTOR

- Motor DEUTZ FARMotion in 4 cilindri, 3849 cmc, turbo+intercooler, puterea nominala 84 CP, puterea maxima 88 CP, turatie nominala 2200 rpm, Tier 4i; Racit cu lichidi; Sistem de injectie Common Rail
- Rezervor combustibil 130 l
- Management electronic al motorului

CABINA

- Montata pe silentblocuri; parbriz fix
- Monitor digital; Preechipare pentru radio, cu 2 boxe
- Oglinzi exterioare telescopice
- Ergonomica cu Incalzire, ventilatie
- Lumini de drum si 2 lumini de lucru montate pe acoperisul cabinei
- Scaun mecanic cu reglarea greutatii, inaltimei si spatarului cu centura de siguranta

TRANSMISIA

- 4x4 cu comanda hidraulica; mec. shuttle
- Cutie de viteze cu 5 trepte cu 20 viteze inainte, 20 inapoi, Hi-Lo, cu schimbare electrohidraulica in sarcina a treptelor; viteza max. 40 km/h
- Directie hidrostatica cu cilindri cu dublu efect
- Sistem de franare hidrostatica independenta pe cele 4 roti cu frane disc in baie de ulei
- Frana de parcare cu comanda mecanica

INSTALATIA HIDRAULICA

- Pompa hidraulica 55 l/min; 2 valve hidraulice auxiliare

RIDICATOR HIDRAULIC

- Ridicator hidraulic spate cat II cu comanda electronica a ridicarii
- Capacitatea de ridicare 3570 kg
- Stabilizatoare telescopice pentru tirantii laterali

www.gradinariu.ro

Sediul social: Str. Chiciurei nr. 47, Sector 3, Bucuresti, Romania; J40/841/1994; CIF: RO5348490; Capital social: 280.200 lei
Cont: RO93 BRDE450S V057 3090 4500; BRD Groupe Societe Generale-SMCC; Tel: 004(021)344.14.89; Fax: 004(021)344.14.92

E-mail: office@gradinariu.ro

000048

PRIZA DE PUTERE: 540-540E/1000-1000E rpm

ROTI

- Anvelope 380/85R24 (14.9R24) fata, 420/85R34 (16.9R34) spate
- Aparatori dinamice la rotile din fata, aparatori roti spate
- **Greutate tractor 4200 Kg**

OPTIUNI INCLUSE IN CONFIGURATIE

- Bara de tractiune transversala (cu gauri)
- Cupla pentru remorca cat C
- Priza 12V si priza cu 7 contacte pentru utilaj
- **Comez pentru PTO si ridicator pe aripa din spate**
- **Sistem de franare pneumatic pentru remorci**

ACCESORII COMPATIBILE

B. Lama de zapada Pronar PU – 2600

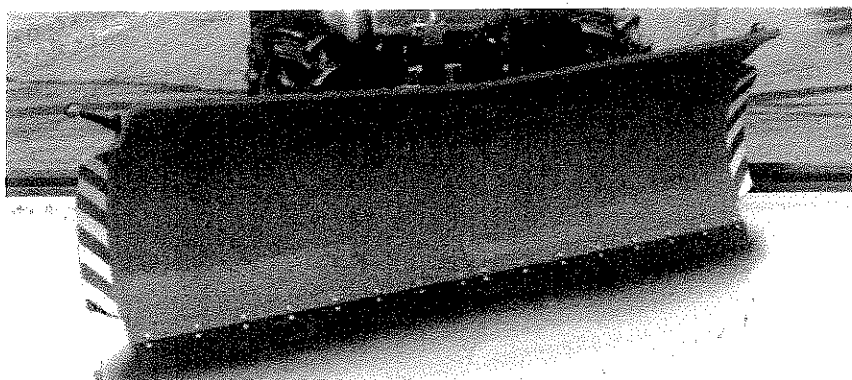

- Prindere rapida pe tirantii fata ai tractorului
- Greutate proprie plug: 660 kg;
- Latimea de lucru: 2300 mm
- Latime maxima: 2500 mm.
- Inaltimea de lucru: 970 mm centru/ 1040 mm margini
- Cutit raclor interschimbabil.
- Putere minima necesara incarcator frontal : 80 CP
- Reglaj hidraulic stanga – dreapta.

C. Raspanditor material antiderapant pe sasiu tractabil Pronar T131

Fisa tehnica

**Tractor DEUTZ FAHR AGROKID 230 DT
dotat cu plug de zapada si
raspanditor material antiderapant**

1. Caracteristici tehnice



** imagine cu titlu de prezentare*

1. CARACTERISTICI TEHNICE

A. Tractor DEUTZ FAHR AGROKID 230 DT

- **MOTOR:** Mitsubishi in 4 cilindri, 47 CP, 1758 cmc, turbo, EURO III; racire cu lichid; filtru aer uscat cu dublu cartus.
- **CABINA:** Montata pe silentblocuri; parbriz fix; coloana volanului cu pozitie reglabila; monitor digital; preechipare pentru radio, cu 2 boxe; oglinzi exterioare telescopice; incalzire, ventilatie, lumini de drum si 4 lumini de lucru montate pe acoperisul cabinei (2 fata+2 spate); scaun mecanic cu reglarea greutatii, inaltimei si spatarului, cu centura de siguranta; scaun pasager cu centura de siguranta; stergator geam spate
- **PRIZA DE PUTERE:**
540-540E rpm
- **INSTALATIA HIDRAULICA:**
Sistem hydraulic, pompa dubla 30 l/min; 2 valve hidraulice cu cuple rapide
Ridicator hidraulic spate cat. II, cu tiranti cu cuplare rapida, comanda mecanica; stabilizatoare telescopice pentru tirantii laterali; capacitatea de ridicare 1200 kg
- **ANVELOPE:**
Fata: 280/70R16; spate: 360/70R24; Aparatori roti fata.

www.gradinariu.ro

Sediul social: Str. Chiciurei nr. 47, Sector 3, București, România; J40/841/1994; CIF: RO5348490; Capital social: 280.200 lei
Cont: RO93 BRDE450S V057 3090 4500; BRD Groupe Societe Generale-SMCC; Tel: 004(021)344.14.89; Fax: 004(021)344.14.92;

E-mail: office@gradinariu.ro

000050
1/2

B. Plug de zapada Pronar PUV-1700

Date tehnice:

- Latimea totala a plugului: 1700 mm
 - Latimea de lucru, in pozitie inclinata la 30 grade: 1450 mm
 - Inclinatie: 30 grade
 - Inaltime de lucru: 650 mm
 - Pozitie de lucru: Frontal
 - Greutate proprie: 175 kg
 - Mecanism cu miscarea de rotatie stg-dr
- Actionare hidraulica.**
- Numar de elemente de curatire: 2
 - Sistem de absorbtie a socurilor, cu arcuri si tije de piston, independente, in fiecare element, care permite depasirea obstacolelor.
 - Muchii de raziire din cauciuc cu 5-6 insertii metalice, picioare de sprijin mecanice.
 - Semnalizare cu leduri pentru gabarit depasit.
 - Calitate corp lama – otel (OL 52)
 - Culoare portocaliu – RAL 2011

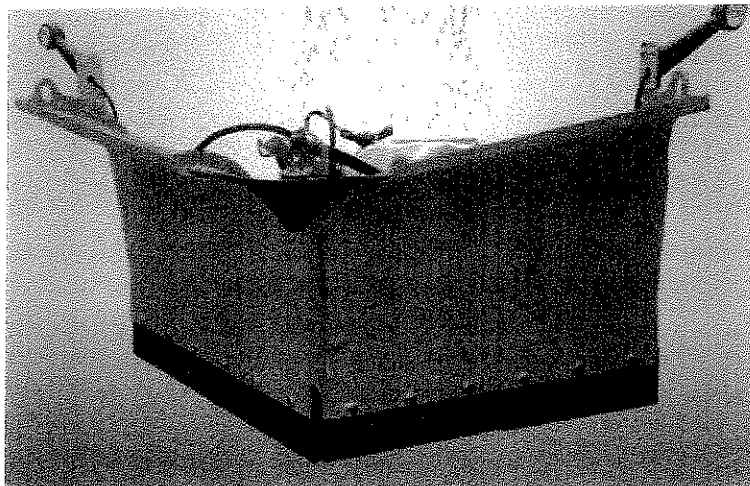

C. Raspanditor material antiderapant Pronar PS-250

Prindere rapida pe tiranti spate ai tractorului.

Latimea de imprastiere: 1 - 6 m

Capacitate buncar: 0,5 mc

Buncar fabricat din polietilena de inalta densitate, un material usor si foarte rezistent la socuri, principalul avantaj fiind faptul ca nu corodeaza, nefiind afectat de rugina.

Angrenare de la priza de putere a tractorului.

Stas prindere : Kat. II acc. ISO 730-1

Greutatea raspanditorului : cca. 130 kg

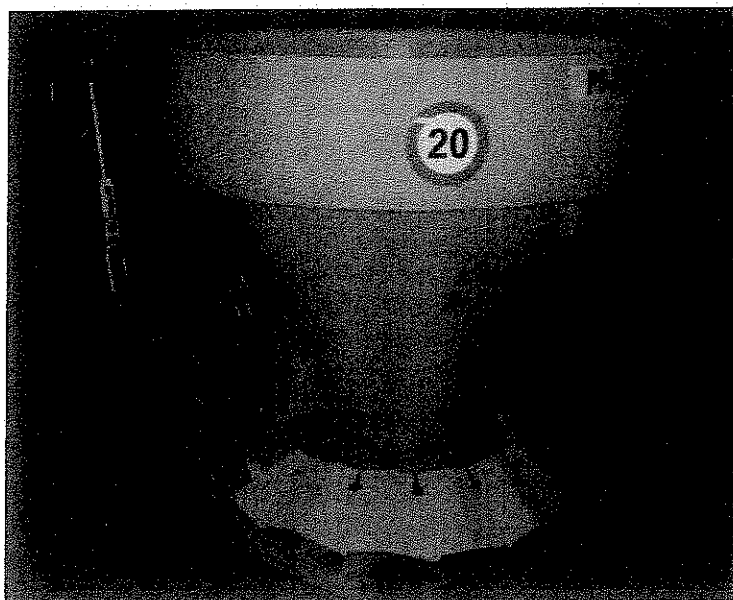

- Latimea de imprastiere: 6 – 12 m
- Capacitate buncar: 3.0 mc
- Angrenare de la instalatia hidraulica a tractorului a tractorului, debit minim necesar: 32 litri/ min.
- Greutatea proprie a raspanditorului : cca. 1360 kg

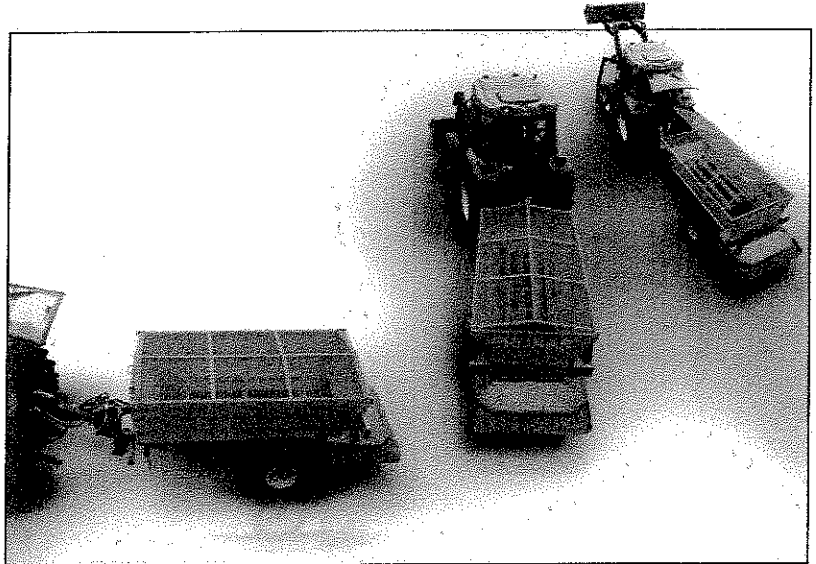



GRADINARIU

Ideea ta. Soluția mea. Succesul nostru.

 Husqvarna®

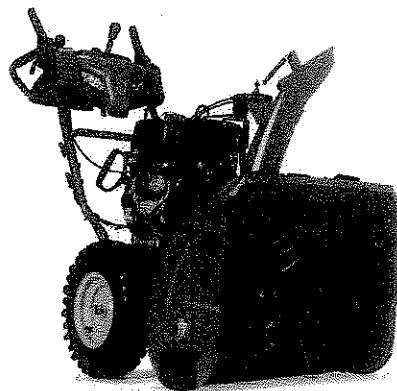

1. Caracteristici tehnice

Imaginea este cu titlu de prezentare

Husqvarna ST 230P a fost dezvoltat pentru persoanele care au nevoie de o freză de zăpadă cu performanțe ridicate pentru a curăța zapada de pe drumurile de acces mari către garaje și alei, funcționează indiferent de tipul de suprafață, datorită patinelor antiderapante reglabile.

Husqvarna ST 230P a fost proiectat pentru utilizare ocazională în toate condiții de zăpadă, 10-30 cm. Freza de zăpadă are un sistem eficient în două etape, cu capacitate mare de aruncare a zăpezii. Mănerul are înălțime reglabilă pentru o utilizare confortabilă.

Transmisie este prin frecare cu disc, servodirecție și pneuri suplimentare mari de a asigura o bună funcționare.

Caracteristicile includ mansonă încălzite, faruri cu LED-uri și demaror electric pentru lucrul în toate condițiile meteorologice.

Sistemul cu două trepte: Zăpadă este alimentată în carcasa frezei de zăpadă prin intermediul unor lame în forma de melc, apoi este evacuată prin jgheabul frezei de către un ventilator cu palete.

Servodirecție: Opțiunea de deconectare a blocării diferențialului și posibilitatea alegerii care roată / șenilă trebuie să fie antrenată (servodirecție) face ca utilajul ușor de manevrat și de operat.

Mănerele de susținere: sistem de reglare a înălțimii. Măner este reglabil pentru o ergonomie îmbunătățită.

Lamele melc: Lamele în formă de melc pentru tăiat zăpada amestecă aer în aceasta, ceea ce face ca zăpada să fie apoi ușor de manevrat și prin urmare asigură o curățare eficientă.

Transmisie cu disc de fricțiune: Pentru schimbări de viteză ușoare, în funcție de condițiile existente ale zăpezii.

Blocarea diferențialului: Funcțiunea de blocare a diferențialului înseamnă că mașina este deplasată folosind ambele roți. Acest lucru, împreună cu profilul adâncit de pe anvelopele, asigură o tracțiune suplimentară foarte bună.

Patine din material plastic antiderapant: Pentru a nu deteriore suprafețele delicate. Patinele antiderapante sunt reversibile pentru o durată mare de viață a acestora.

www.gradinariu.ro



GRADINARIU

Ideea ta. Soluția mea. Succesul nostru.

 **Husqvarna**

Carcasă robustă pentru lamelele melcate de zăpadă: Pentru o operare robustă, o curățare eficientă și durată lungă de viață a produsului.

Rotor de mare viteză: Oferă un plus de distanță pentru treapta de aruncare a zăpezii.

Deflectorul mobil pentru jgheab de aruncare zăpadă: Controlează direcția de aruncare verticală cu o pârghie localizată pe panou.

Mâner rotund: Pentru aderență la manevrare și un control optim.

Motor marcă Husqvarna: Motor puternic și fiabil.

Controlul accelerației: Face posibil ca motorul să meargă în gol atunci când nu se curăță zăpada.

Pinuri blocare roți: Pentru schimbare și întreținere folosind cât mai puține scule.

Mansoane incalzite

Pentru o operațiune mai confortabil în climatul rece.

X-trac, profil adâncit al benzii de rulare: X-trac, anvelope cu profil adâncit al benzii de rulare pentru o tracțiune suplimentară foarte bună

Patine antiderapante reglabile: Face posibilă ajustarea spațiului dintre carcasa lamelelor melcului și sol, în scopul de a proteja solul / suprafața de curățat.

Cutie de viteze din aluminiu pentru lamelele melcului de curățare zăpadă: Cutia de viteze pentru lamelele melcului durabilă.

Jgheab de aruncare zăpadă rotativ: Schimbare rapidă și ușoară a direcției de aruncare a zăpezii, folosind o pârghie de pe panou.

Mâner inter-blocabil: Pentru controlul o singură mână și operare ușoară.

Stick-ul de curățare jgheab: În cazul în care jgheabul de evacuare a zăpezii se va infunda, este ușor să-l curățați cu levierul de curățare.

Toba de eșapament silențioasă: Pentru confortul utilizatorului.

Cabluri de control premium: Cabluri durabile pentru durată de viață lungă, cu rezistență îmbunătățită la frig.

DATE TEHNICE

Capacități

Tipul de suflantă	cu două trepte
Lățimea de lucru	76 cm / 30 inch
Diametrul melcului	30,5 cm / 12 "
Număr de lamele ventilator aruncare zăpadă	3

Motor

Producătorul motorului	LCT
Capacitate cilindrică motor	291 cm ³ / 17,8 cubic inch
Putere netă la turația presetată	7,2 kW @ 3.600 rpm
Cai putere	9,6 CP / 7,2 kW
Cuplu motor brut	14,5 lb forță
Alternator	5 Amperi
Volum rezervor de combustibil	2,7 litri / 0,71 galoane

Transmisia de antrenare freză zăpadă

Transmisie de tip	disc de fricțiune
Trepte de transmisie înainte	6

www.gradinariu.ro



GRADINARIU

Ideea ta. Soluția mea. Succesul nostru.

 **Husqvarna**

Trepte de transmisie înapoi

1

Dimensiuni

Dimensiuni pneuri	406 mm / 16 inch
Ajustare înălțimii mâner echipamentului	4 pași
Masina de bază, lungime	148,59 cm / 58,5 inch
Mașină de bază, lățimea	76,2 cm / 30 inch
Mașină de bază, înălțimea	105,41 cm / 41,5 inch
Greutate	107,87 kg / 237,8 lbs.

Acustica

Nivelul de presiune acustică la nivelul urechii operatorului	88,4 dB(A)
Nivelul de putere acustică măsurat	101 dB(A)
Nivelul de putere acustică garantate (LWA)	105 dB(A)

Vibrațiile

Vibrațiile mânerelor	4,66 m/s ²
----------------------	-----------------------

Logistică

Dimensiunea de ambalare, L x l x H	1.327,15 x 876,3 x 889 mm / 52,25 x 34.5x35
Greutatea ambalajului	27,58 kg / 60.8 lbs
Greutate brută	135,08 kg / 297,8 lbs

www.gradinariu.ro

Sediul social: Str. Chiciurei nr. 47, Sector 3, București, România; J40/841/1994; CIF: RO5348490; Capital social: 280.200 lei
Cont: RO46 INGB 0001 0082 2066 8910; ING BANK Sucursala Unirii; Tel: 004(021)344.14.89; Fax: 004(021)344.14.92; E-mail:
office@gradinariu.ro

000055



PRIMĂRIA
SECTORULUI 3
BUCUREȘTI



SERVICIUL CONTROL INTERN
COMPARTIMENT GUVERNANȚĂ CORPORATIVĂ

TELEFON (004 021) 340 40 11 / 341 07 11 FAX (004 021) 318 03 37 E-MAIL controlintern@primarie3.ro
Șos. Mihai Bravu nr. 428, sector 3, 030328, București, www.primarie3.ro

Nr. 162417/10.08.2018

De acord
PRIMAR
ROBERT NEGOIȚĂ

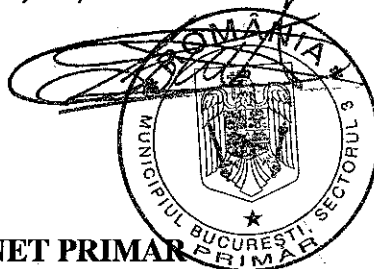

Către,

CABINET PRIMAR

Prin prezenta, vă transmitem alăturat următoarele documente:

- Proiectul de hotărâre având ca obiect acordarea unui mandat Președintelui Consiliului de Administrație al societății SD3 - Salubritate și Deszăpezire S3 S.R.L în vederea încheierii unui contract de achiziție de accesorii, autofreză și skiploadere necesare activității de deszăpezire însoțit de raportul de specialitate și de adresa nr. 282/09.08.2018 a societății SD3 - Salubritate și Deszăpezire S3 S.R.L înregistrată cu nr. 161950/09.08.2018,

în vederea inițierii proiectului menționat.

Șef Serviciu Control Intern,

Marta Cepăreanu

Întocmit

Compartiment Guvernanță Corporativă

Cornelia Pivniceru