



MUNICIPIUL BUCURESTI CONSILIUL LOCAL SECTOR 3

HOTĂRÂRE

privind acordarea unui mandat președintelui Consiliului de Administrație al Societății Algorithm Residential S3 SRL în vederea împuternicirii administratorului provizoriu al Societății Algorithm Construcții S3 SRL de a întreprinde toate demersurile necesare în vederea încheierii unui contract privind execuția și montarea de construcții ușoare pe structura metalică pentru obiectivul „ Hala Laminor”

Având în vedere:

- Expunerea de motive nr. 12609/CP/25.10.2017 a Primarului Sectorului 3;
- Raportul de specialitate nr. 92957/24.10.2017 al Direcției Economice - Serviciul Guvernanță Corporativă;
- Adresa nr. 633/23.10.2017 a Societății Administrare Active S3 S.R.L. înregistrată cu nr.185/23.10.2017 la Societatea Algorithm Residential S3 SRL;
- Adresa nr. 629/19.10.2017 a Societății Algorithm Construcții S3 S.R.L., înregistrată cu nr.176/19.10.2017 la Societatea Algorithm Residential S3 SRL;
- Adresa nr.309/23.10.2017 a Societății Algorithm Residential S3 SRL înregistrată cu nr. 12479/CP/23.10.2017;
- HCGMB nr. 433/28.12.2016 privind împuternicirea Consiliului Local al Sectorului 3 de a hotărî în vederea înființării unei societăți comerciale în scopul construirii de locuințe sociale;
- Adresa nr. 92978/24.10.2017 a Direcției Economice - Serviciul Guvernanță Corporativă înregistrată cu nr. 12607/CP/25.10.2017;

În conformitate cu prevederile:

- Art. 52 din OUG nr. 109/2011 privind guvernanța corporativă a întreprinderilor publice, cu modificările și completările ulterioare;
- Art.12. pct. 12.1. lit. m) din Actul Constitutiv al Societății Algorithm Residential S3 S.R.L., aprobat prin H.C.L.S.3 nr. 97/29.03.2017;
- Art. 12, pct. 12.2, lit. m) din Actul Constitutiv al Societății Algorithm Construcții S3 SRL, aprobat prin H.C.L.S.3 nr. 223/30.05.2017;

Luând în considerare:

- Raportul Comisiei de studii, prognoze economico-sociale, buget, finanțe;
- Raportul Comisiei de administrație publică locală, juridică, apărarea ordinii publice și respectarea drepturilor cetățenilor;

În temeiul prevederilor art. 45 alin. (1) și art. 81 alin. (4) din Legea nr. 215/2001 privind administrația publică locală, republicată, cu modificările și completările ulterioare,

CONSILIUL LOCAL SECTOR 3
HOTĂRĂȘTE:

Art.1. Se aprobă acordarea unui mandat președintelui Consiliului de Administrație al Societății Algorithm Residential S3 SRL în vederea împuternicirii administratorului provizoriu al Societății Algorithm Construcții S3 SRL de a întreprinde demersurile necesare în vederea încheierii, cu respectarea prevederilor legale în vigoare, a unui contract privind execuția și montarea de construcții ușoare pe structura metalică pentru obiectivul „ Hala Laminor”.

Art.2. Societatea Algorithm Construcții S3 S.R.L.va duce la îndeplinire prevederile prezentei hotărâri.

PREȘEDINTE DE ȘEDINȚĂ
VOICU ALIN IONUȚ



CONTRASEMNEAZĂ
SECRETAR
MARIUS MIHĂIȚĂ



NR. 525
DIN 31.10.2017

Această hotărâre a fost adoptată în ședința ordinară a Consiliului Local Sector 3 din data de 31.10.2017.



Calea Dudești nr. 191, sector 3,
031084 București
www.primarie3.ro

telefon (004 021) 318 03 23 - 28
fax (004 021) 318 03 04
e-mail cabinetprimar@primarie3.ro

SECTOR 3

CABINET PRIMAR

Nr. 12609

Data 25.10.2017

EXPUNERE DE MOTIVE

la proiectul de hotărâre privind acordarea unui mandat președintelui Consiliului de Administrație al Societății Algorithm Residential S3 SRL în vederea împuternicirii administratorului provizoriu al Societății Algorithm Construcții S3 SRL de a întreprinde toate demersurile necesare în vederea încheierii unui contract privind execuția și montarea de construcții ușoare pe structura metalică pentru obiectivul „Hala Laminor”

În temeiul împuternicirii exprese acordate de către Consiliul General al Municipiului București prin Hotărârea nr. 433/28.12.2016, Consiliul Local Sector 3 a dispus prin Hotărârea nr. 97/29.03.2017 înființarea societății Algorithm Residential S3 S.R.L. al cărei obiect principal de activitate, conform prevederilor actului constitutiv constă în lucrări de construcție a clădirilor rezidențiale și nerezidențiale, cod CAEN 4120.

Prin Hotărârea nr. 223/30.05.2017 Consiliul Local al Sectorului 3 a aprobat înființarea de către Societatea Algorithm Residential S3 SRL, în calitate de asociat unic, a Societății Algorithm Construcții S3 SRL. al cărei obiect principal de activitate, conform prevederilor actului constitutiv, constă în lucrări de construcție a clădirilor rezidențiale și nerezidențiale, cod CAEN 4120.

Conform Actului Constitutiv al societății Algorithm Construcții S3 S.R.L. Art. 12.2, *Asociatul Unic al societății, respectiv Algorithm Residential S3 S.R.L., are următoarea atribuție: lit. m), hotărăște asupra operațiunilor juridice ale Societății care depășesc valoarea de 100.000 (una sută mii) EURO exclusiv T.V.A. , valoare aferentă fiecărei operațiuni singulare sau operațiunii a cărei executare se desfășoară în mod succesiv”.*

Din solicitarea societății Algorithm Construcții S3 SRL reiese că valoarea totală a contractului pe durata executării lucrării la obiectivul Hala Laminor depășește valoarea sumei de 100.000 EURO, exclusiv TVA.

Pentru aceste considerente și având în vedere adresa S.C. Algorithm Residential S3 S.R.L nr. 309/23.10.2017, consider oportună dezbaterea și adoptarea proiectului de hotărâre de acordare a unui mandat Președintelui Consiliului de Administrație al societății Algorithm Residential S3 S.R.L. în vederea împuternicirii administratorului provizoriu al Societății Algorithm Construcții S3 SRL de a întreprinde toate demersurile necesare în vederea încheierii unui contract privind execuția și montarea de construcții ușoare pe structura metalică pentru obiectivul „Hala Laminor” lucrări pe care societatea Algorithm Construcții S3 S.R.L. le va desfășura conform obiectului său de activitate - COD CAEN 4120, lucrări de construcții a clădirilor rezidențiale și nerezidențiale.

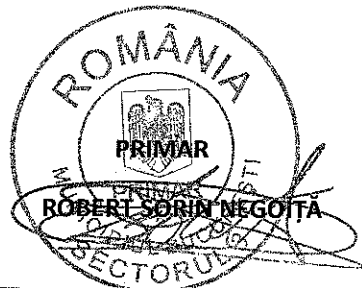



Calea Dudești nr. 191, sector 3,
031084 București
www.primarie3.ro

telefon (004 021) 318 03 23 - 28
fax (004 021) 318 03 04
e-mail economic@primarie3.ro

Nr. 92957/24.10.2017

RAPORT DE SPECIALITATE

la proiectul de hotărâre privind acordarea unui mandat președintelui Consiliului de Administrație al Societății Algorithm Residential S3 SRL în vederea împuternicirii administratorului provizoriu al Societății Algorithm Construcții S3 SRL de a întreprinde toate demersurile necesare în vederea încheierii unui contract privind execuția și montarea de construcții ușoare pe structura metalică pentru obiectivul „Hala Laminor”

În temeiul împuternicirii exprese acordată de către Consiliul General al Municipiului București prin Hotărârea nr. 433/28.12.2016, Consiliul Local Sector 3 a dispus prin Hotărârea nr. 97/29.03.2017 înființarea societății Algorithm Residential S3 SRL

Societatea a fost înființată și funcționează în temeiul Legii 31/1990 sub forma unei societăți cu răspundere limitată, al cărei obiect principal de activitate, conform prevederilor actului constitutiv constă în activități de lucrări de construcție a clădirilor rezidențiale și nerezidențiale, cod CAEN 4120.

Prin Hotărârea nr. 223/30.05.2017 Consiliul Local Sector 3 a dispus, în calitate de asociat majoritar, aprobarea solicitării de înființare de către societatea Algorithm Residential S3 SRL a societății numită Algorithm Construcții S3 SRL, ce funcționează în temeiul Legii 31/1990 sub forma unei societăți cu răspundere limitată și al cărei obiect principal de activitate, conform prevederilor actului constitutiv constă în activități de lucrări de construcție a clădirilor rezidențiale și nerezidențiale, cod CAEN 4120.

Societatea Algorithm Residential S3 SRL – cu asociat majoritar Consiliul Local al Sectorului 3 și asociat minoritar – Societatea Administrare Active Sector 3 SRL, deține calitatea de Asociat Unic al Societății Algorithm Construcții S3 SRL.

Având în vedere:

- Adresa nr.309/23.10.2017 a Societății Algorithm Residential S3 SRL înregistrată la Cabinet Primar cu nr. 12479/23.10.2017;
- Adresa nr. 633/23.10.2017 a societății Administrare Active Sector 3 S.R.L.
- Adresa nr. 629/19.10.2017 a societății Algorithm Construcții S3 S.R.L.



În conformitate cu prevederile:

▪ Art. 12.2, lit. m) Asociatul Unic (respectiv Algorithm Residential S3 SRL) are următoarele atribuții principale:

- „hotărăște asupra operațiunilor juridice ale Societății care depășesc valoarea de 100.000 (una sută mii) EURO exclusiv T.V.A. , valoare aferentă fiecărei operațiuni singulare sau operațiunii a cărei executare se desfășoară în mod succesiv” din Actul Constitutiv al societății Algorithm Construcții S3 SRL

▪ Art. 12.1, lit. m) și art. 12.1 lit. o) Adunarea Generală a Asociațiilor:

- “hotărăște asupra investițiilor importante ale Societății care depășesc 100.000 (una sută mii) EURO inclusiv TVA pentru fiecare investiție sau pentru toate investițiile în cursul unui an, dacă astfel de investiții nu au fost prevăzute în prealabil în buget”;

- “hotărăște în orice altă problemă importantă privind activitatea societății”

din Actul Constitutiv al societății Algorithm Residential S3 SRL

▪ Art. 52 din O.U.G. 109/2011 (1) : “ Consiliul de administrație sau, după caz, consiliul de supraveghere convoacă adunarea generală a acționarilor pentru aprobarea oricărei tranzacții dacă aceasta are, individual sau într-o serie de tranzacții încheiate, o valoare mai mare de 10% din valoarea activelor nete ale întreprinderii publice sau mai mare de 10% din cifra de afaceri a întreprinderii publice potrivit ultimelor situații financiare auditate, cu administratorii ori directorii sau, după caz, cu membrii consiliului de supraveghere ori ai directoratului, cu angajații, cu acționarii care dețin controlul asupra societății sau cu o societate controlată de aceștia.”

Având în vedere cele prezentate, propunem spre analiză și aprobare prezentul proiect de hotărâre privind acordarea unui mandat președintelui Consiliului de Administrație al Societății Algorithm Residential S3 SRL în vederea împuternicirii administratorului provizoriu al Societății Algorithm Construcții S3 SRL de a întreprinde toate demersurile necesare în vederea încheierii unui contract privind execuția și montarea de construcții ușoare pe structura metalică pentru obiectivul „ Hala Laminor”, cu respectarea prevederilor legale incidente în vigoare.

Director Executiv,

Octavian Ghețu

Director Executiv Adjunct,

Olga Cojocaru

Întocmit,

Cornelia Pivniceru

S.C ALGORITHM RESIDENTIAL S 3 SRL

**Sediul Social: B-dul Basarabia, nr. 256G, Centrul de Afaceri D CENTER, etaj 1,
indicativ 1.2., sector 3, Bucuresti**

Către Consiliul Local al Sectorului 3 București
și
dl. Robert Sorin Negoită, Primarul Sectorului 3 București

Sediul Calea Dudești nr. 191, sector 3, București

Referitor Solicitare privind acordarea unui mandat Președintelui Consiliului de Administrație al societății Algorithm Residential S3 S.R.L. privind împuternicirea administratorului provizoriu al societății Algorithm Construcții S3 S.R.L., pentru a întreprinde toate demersurile necesare în vederea încheierii unui contract privind execuția și montarea de construcții ușoare pe structura metalică pentru obiectivul „Hala Laminor”, cu respectarea prevederilor legale în vigoare

SC ALGORITHM RESIDENTIAL S3 SRL	
INTRARE	Nr. 209
IESIRE	
Ziua 23	Luna 10 Anul 2017
CABINET PRIMAR	
Nr.	12579
Data	23.10.2017

Stimate domnule Primar/Stimați membri ai Consiliului Local Sector 3

Subscrisa, societatea Algorithm Residential S3 S.R.L., persoană juridică română, cu sediul în Mun. București, Sectorul 3, B-dul Basarabia, nr. 256 G, Centrul de Afaceri D Center, etaj 1, înregistrată la Oficiul Registrului Comerțului București sub nr. J40/5481/19.04.2017, având CUI 37409960, cu asociat majoritar Consiliul Local al Sectorului 3 București și societatea Administrare Active Sector 3 S.R.L. în calitate de asociat minoritar al societății subscrise, respectând art. 12.1 lit. m din Actul Constitutiv al acesteia: „Adunarea Generală a Asociaților : <<hotărăște asupra investițiilor importante ale Societății care depășesc 100.000 (una suta mii) EURO inclusiv TVA pentru fiecare investiție sau pentru toate investițiile în cursul unui an, dacă astfel de investiții nu au fost prevăzute în prealabil în buget>>”, art. 12.1, lit. O din Actul Constitutiv al acesteia: „ hotărăște în orice altă problemă importantă privind activitatea societății ”,

înaintez prezenta:

Solicitare privind acordarea unui mandat Președintelui Consiliului de Administrație al societății Algorithm Residential S3 S.R.L. privind împuternicirea administratorului provizoriu al societății Algorithm Construcții S3 S.R.L., pentru a întreprinde toate demersurile necesare în vederea încheierii unui contract privind execuția și montarea de construcții ușoare pe structura metalică pentru obiectivul „Hala Laminor”, cu respectarea prevederilor legale în vigoare.

În urma solicitării societății Algorithm Construcții S3 S.R.L. nr. 629 din 19.10.2017 înregistrată la sediul subscrisei cu nr. 176 din 19.10.2017 – având în vedere calitatea societății Algorithm Residential S3 S.R.L. de Asociat Unic al societății Algorithm Construcții S3 S.R.L., solicităm acordarea unui mandat Președintelui Consiliului de Administrație al societății Algorithm Residential S3 S.R.L. privind

S.C ALGORITHM RESIDENTIAL S 3 SRL

**Sediul Social: B-dul Basarabia, nr. 256G, Centrul de Afaceri D CENTER, etaj 1,
indicativ 1.2., sector 3, Bucuresti**

împuternicirea administratorului provizoriu al societății Algorithm Construcții S3 S.R.L., pentru a întreprinde toate demersurile necesare în vederea încheierii unui contract privind execuția și montarea de construcții ușoare pe structura metalică pentru obiectivul „Hala Laminor”, cu respectarea prevederilor legale în vigoare.

În temeiul împuternicirii exprese acordate de către Consiliul General al Municipiului București, prin Hotărârea nr. 433/28.12.2016, Consiliul Local Sector 3 a dispus prin Hotărârea nr. 97/20.03.2017 înființarea societății Algorithm Residential S3 S.R.L.

Societatea a fost înființată și funcționează în temeiul Art. 3, Art. 209, Art.212, Art.213, Art. 1169 din Codul Civil și Legii 31/1990, sub forma unei societăți cu răspundere limitată, al cărei obiect principal de activitate, conform prevederilor actului constitutiv constă în lucrări de construcție a clădirilor rezidențiale și nerezidențiale, cod CAEN 4120 și desfășoară activități comerciale conform Art. 169 din Codul fiscal.

În baza Hotărârii Consiliului Local Sector 3 nr. 223/30.05.2017, s-a înființat societatea Algorithm Construcții S3 SRL, societate cu răspundere limitată, având ca obiect principal de activitate – COD CAEN 4120 – lucrări de construcție a clădirilor rezidențiale și nerezidențiale, cod CAEN 4120;

Societatea Algorithm Residential S3 S.R.L. – cu asociat majoritar Consiliul Local al Sectorului 3 și asociat minoritar – Societatea Administrare Active Sector 3, deține calitatea de ASOCIAT UNIC al Societății Algorithm Construcții S3 S.R.L.

Conform Actului Constitutiv al societății Algorithm Construcții S3 S.R.L. *Art. 12.2, Asociatul Unic al societății, respectiv Algorithm Residential S3 S.R.L., are următoarea atribuție: lit. m), hotărăște asupra operațiunilor juridice ale Societății care depășesc valoarea de 100.000 (una suta mii) EURO exclusiv T.V.A. , valoare aferentă fiecărei operațiuni singulare sau operațiunii a cărei executare se desfășoară în mod succesiv”.*

Din adresa înregistrată la sediul subscrisei cu numărul nr. 629 din 19.10.2017 înregistrată la sediul subscrisei cu nr. 176 din 19.10.2017 reiese că valoarea totală a contractului pe durata executării lucrării la obiectivul Hala Laminor depășește valoarea sumei de 100.000 EURO, exclusiv TVA.

Pentru toate aceste considerente, solicitam acordarea unui mandat Președintelui Consiliului de Administrație al societății Algorithm Residential S3 S.R.L. privind împuternicirea administratorului provizoriu al societății Algorithm Construcții S3 S.R.L., pentru a întreprinde toate demersurile necesare în vederea încheierii unui contract privind execuția și montarea de construcții ușoare pe structura metalică pentru obiectivul „Hala Laminor”, cu respectarea prevederilor legale în vigoare.

S.C ALGORITHM RESIDENTIAL S 3 SRL

**Sediul Social: B-dul Basarabia, nr. 256G, Centrul de Afaceri D CENTER, etaj 1,
indicativ 1.2., sector 3, Bucuresti**

La prezenta solicitare atașăm adresa înregistrată la sediul subscrisei cu numărul 176 din 19.10.2017 și imputernicirea data de asociatul minoritar al societății subscrise, Administrare Active S3 S.R.L.

**Cu considerație,
dl. Panait Radu Alin
în calitate de Președinte CA
Algorithm Residential S3 S.R.L.**

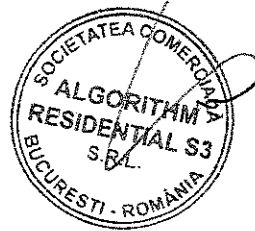

1009

1009

S.C. ADMINISTRARE ACTIVE SECTOR 3 SRL

C.U.I.: 31012790

Reg. Com: J40/14752/2012

Sediul Societății: B-dul Basarabia, nr. 256G, Cladirea East City Tower, etaj 7,
indicativ 1.2., sector 3, Bucuresti

SC ALGORITHM RESIDENTIAL S3 SRL		
INTRARE	Nr. 185	
IESIRE		
Ziua 25	Luna 10	Anul 2017

Către **Algorithm Residential S3 S.R.L.**

Referitor **Decizie de acordare a unui mandat Președintelui Consiliului de Administrație al societății Algorithm Residential S3 S.R.L. privind împuternicirea administratorului provizoriu al societății Algorithm Construcții S3 S.R.L., pentru a întreprinde toate demersurile necesare în vederea încheierii unui contract privind execuția și montarea de construcții ușoare pe structura metalică pentru obiectivul „ Hala Laminor”, cu respectarea prevederilor legale în vigoare**

Societatea Administrare Active Sector 3 SRL, persoană juridică română, cu sediul în Mun. București, Sectorul 3, B-dul Basarabia, nr. 256G, Cladirea East City Tower, etaj 7, indicativ 1.2., înregistrată la Oficiul Registrului Comerțului București sub nr. J40/14752/2012, având CUI 31012790, reprezentată legal de dl. Sarbu Robert-Constantin, în calitate de Președinte al Consiliului de Administrație, cu asociat unic Consiliul Local al Sectorului 3 București, înaintam prezenta:

DECIZIE

În urma solicitării societății Algorithm Residential S3 SRL nr. 306/23.10.2017, înregistrată la sediul subscrisei cu nr. 632/23.10.2017- în calitate de asociat minoritar al Algorithm Residential S3 S.R.L., Administrare Active Sector S.R.L. **acordă un mandat Președintelui Consiliului de Administrație al societății Algorithm Residential S3 S.R.L. privind împuternicirea administratorului provizoriu al societății Algorithm Construcții S3 S.R.L., pentru a întreprinde toate demersurile necesare în vederea încheierii unui contract privind execuția și montarea de construcții ușoare pe structura metalică pentru obiectivul „ Hala Laminor”, cu respectarea prevederilor legale în vigoare.**

Conform art. 12.1 lit. m din Actul Constitutiv al S.C. Algorithm Residential S3 SRL: „**Adunarea Generală a Asociaților** : <<hotărăște asupra investițiilor importante ale Societății care depășesc 100.000 (una suta mii) EURO inclusiv TVA pentru fiecare investiție sau pentru toate investițiile în cursul unui an, dacă astfel de investiții nu au fost prevăzute în prealabil în buget>>” și art. 12.1, lit. o: „ hotărăște in orice altă problemă importantă privind activitatea societății.”

Cu considerație,

Sarbu Robert-Constantin

Președinte Consiliu de Administrație



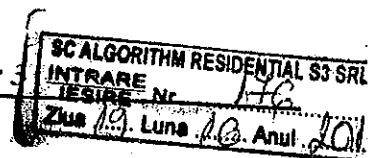

Către	ALGORITHM RESIDENTIAL S3 SRL
Sediul	Sediul Social: B-dul Basarabia, nr. 256G, Centrul de Afaceri D CENTER, etaj 1, indicativ 1.2., sector 3, Bucuresti
Referitor	Solicitare de acordare a unui mandat administratorului provizoriu al societății Algorithm Constructii S3 SRL pentru a întreprinde toate demersurile necesare în vederea încheierii unui contract privind execuția și montarea de construcții ușoare pe structura metalică pentru obiectivul „Hala Laminor”, cu respectarea prevederilor legale în vigoare

Subscrisa, societatea Algorithm Construcții S3 S.R.L., persoană juridică română, cu sediul în Mun. București, Sectorul 3, Str. Jean Alexandru Steriadi, nr. 17, înregistrată la Oficiul Registrului Comerțului București sub nr. J40/8651/08.06.2017, având CUI 37714360, reprezentată legal de dl. Coșocariu Alexandru-Dan, în calitate de Administrator provizoriu, având în vedere calitatea societății Algorithm Residential S3 SRL, de Asociat Unic al societății subscrise precum și scopul pentru care a fost constituită societatea, înaintăm prezenta,

Solicitare de acordare a unui mandat administratorului provizoriu al societății Algorithm Construcții S3 SRL pentru a întreprinde toate demersurile necesare în vederea încheierii unui contract privind execuția și montarea de construcții ușoare pe structura metalică pentru obiectivul „Hala Laminor”, cu respectarea prevederilor legale în vigoare.

În baza Hotărârii Consiliului Local Sector 3 nr. 223/30.05.2017, s-a înființat societatea Algorithm Construcții S3 SRL, societate cu răspundere limitată, având ca obiect principal de activitate – COD CAEN 4120 – lucrări de construcție a clădirilor rezidențiale și nerezidențiale, cod CAEN 4120.

Conform Actului Constitutiv al subscrisei, art. 12.2, Asociatul Unic al societății, respectiv Algorithm Residential S3 SRL, are următoarea atribuție: m), hotărăște asupra operațiunilor juridice ale Societății care depășesc valoarea de 100.000 (una sută mii) EURO exclusiv T.V.A. ,

valoare aferentă fiecărei operațiuni singulare sau operațiunii a cărei executare se desfășoară în mod succesiv". Menționăm faptul că valoarea totală a contractului pe durata executării lucrării la obiectivul Hala Laminor depășește valoarea sumei de 100.000 Euro exclusiv TVA, costul total estimativ fiind în valoare de 758.466 euro exclusiv TVA, conform anexei atașate la prezenta adresă.

Având în vedere Hotărârea Consiliului Local Sector 3 nr. 245/12.06.2017 privind aprobarea cesiunii contractului de asociere încheiat între Societatea Administrare Active Sector 3 SRL și Societatea Algorithm Residential S3, SC Algorithm Constructii S3 S.R.L are nevoie sa monteze construcții ușoare pe structura metalică la obiectivul „Hala Laminor”.

Pentru toate aceste considerente, solicităm acordarea unui mandat administratorului provizoriu al societății Algorithm Construcții S 3 SRL pentru a întreprinde toate demersurile necesare în vederea încheierii unui contract privind execuția și montarea de construcții ușoare pe structura metalică pentru realizarea lucrărilor pe care societatea Algorithm Constructii S3 le va desfășura conform COD CAEN 4120, lucrări de construcții a clădirilor rezidențiale și nerezidențiale.

Cu deosebită considerație,

Cosocariu Alexandru-Dan

Administrator

Algorithm Constructii S3 SRL.

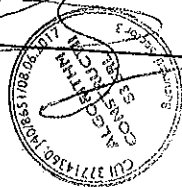



ALGORITHM CONSTRUCTII S3

Şantier: Realizarea în regim de urgenţă a lucrărilor de punere în siguranţă a construcţiei Hala Laminor, Bucuresti

CENTRALIZATOR STRUCTURĂ METALICĂ NECESARĂ LA CONSOLIDAREA ACOPERIŞULUI

1. Confecţie metalică la pane din INP 200 S 355 JR şi INP 140 S 275 JR:
17 820 m x 27 kg/m x 0,98 euro/kg = 471 517 euro
6 120 m x 15 kg/m x 0,98 euro/kg = 89 964 euro

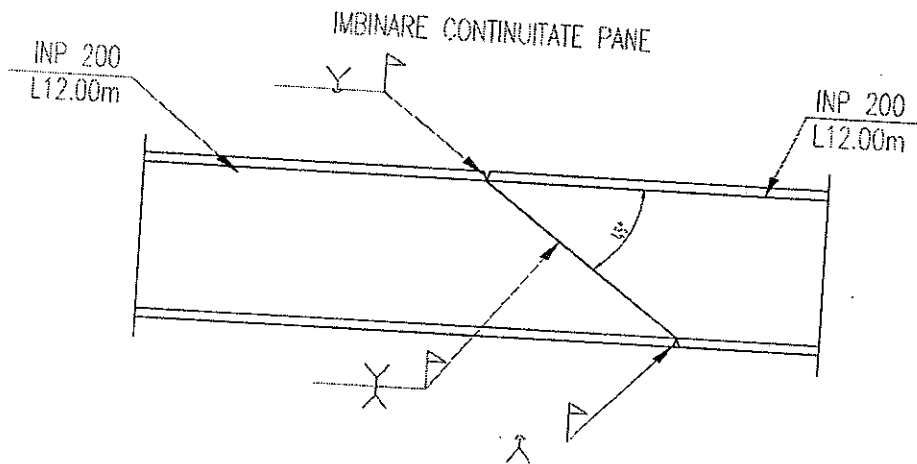
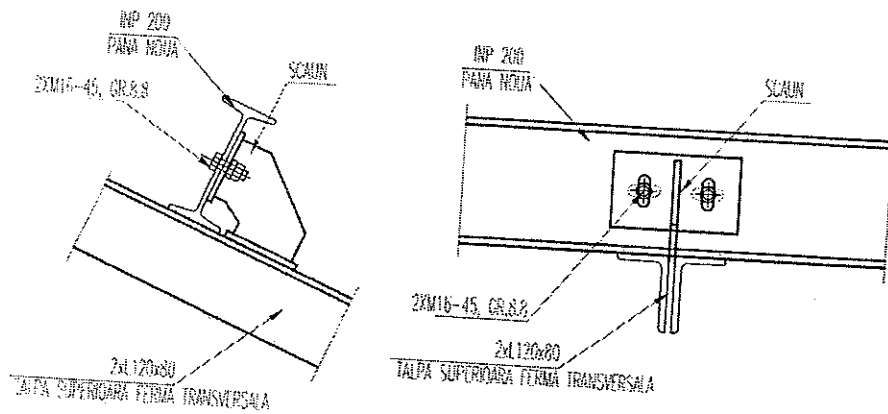

Algorithm Constructii S3
Strada Jean Alexandru Steriadi 17 Sector 3
Bucuresti, Romania
E-mail: office@algorithmconstructiis3.ro
Web: www.algorithmconstructiis3.ro

Date Fiscale:
CIF 37714360
RC J40/8651/2017
IBAN RO38UGB10000022031718RON
Garanti Bank INTL NV



2. Confecție metalică la jgheab: $4\ 800\text{ m} \times 14\text{ kg/m} \times 1,55 = 104\ 160\text{ euro}$

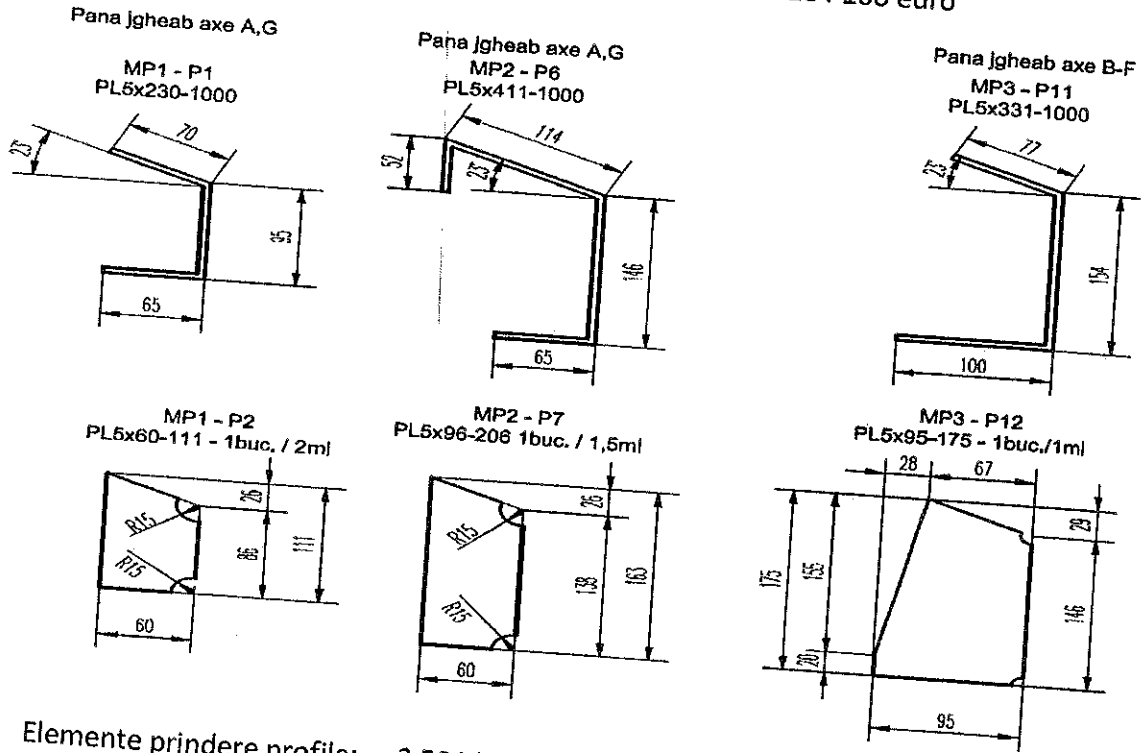

3. Elemente prindere profile: $3\ 594\text{ buc} \times 4,6\text{ kg/buc} \times 1,45 = 23\ 972\text{ euro}$

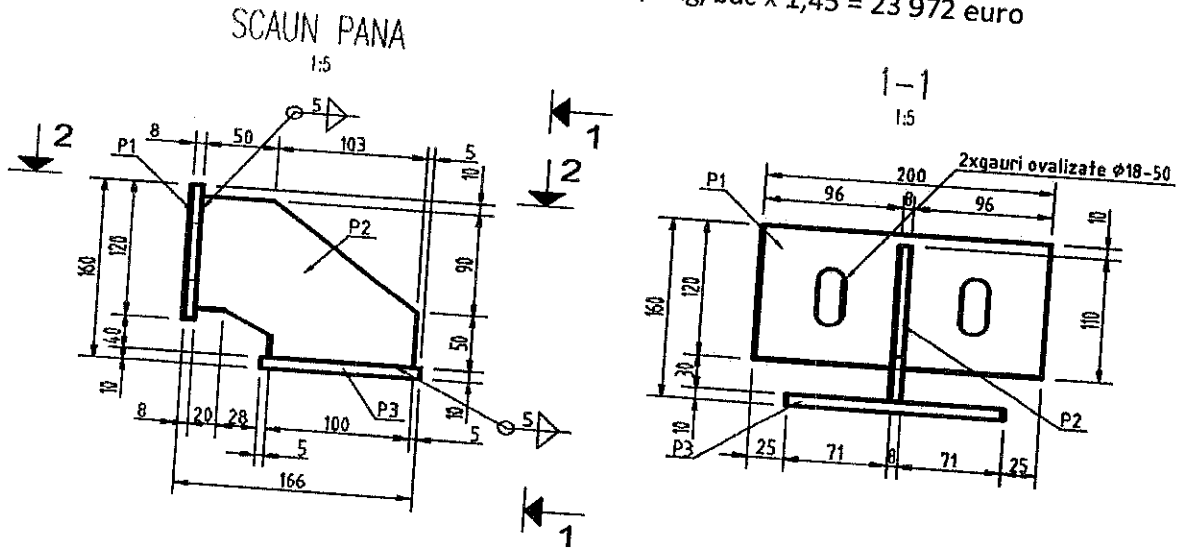



4. Confecție metalică ferme transversale: 4 buc x 3 414 kg/buc x 1,55 = 21 167 euro

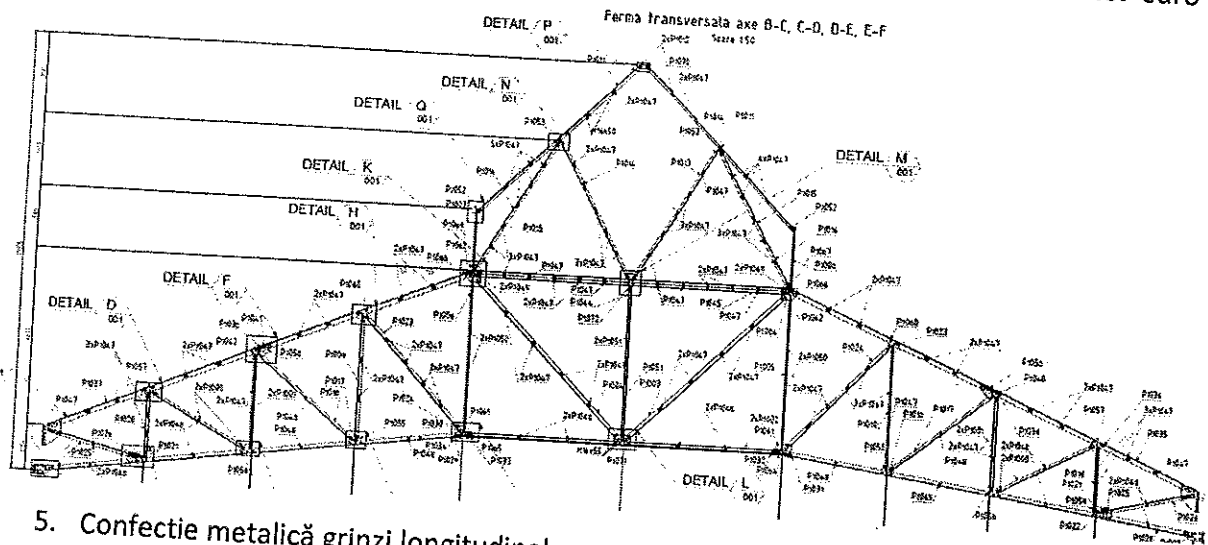

5. Confecție metalică grinzi longitudinale: 3 buc x 10 255 kg/buc x 1,55 = 47 686 euro

NOTA:
Prinderea structurilor noi de structura existentă
se va realiza după efectuarea unui relevu complex al situației
din teren realizat de către constructor.

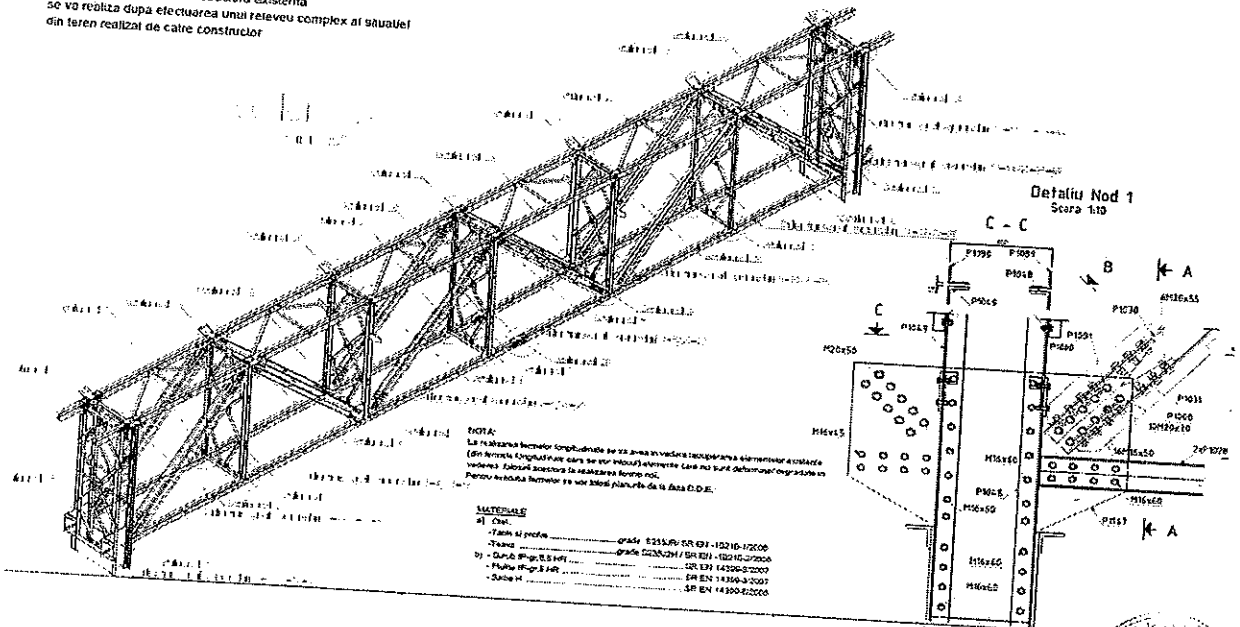

NOTA:
La realizarea fermei longitudinale se va avea în vedere încălzirea elementelor a căroră
realizare s-a făcut în sectorul de realizare fermei noi.
Pentru evitarea formării și dezvoltării punții de gheață C.D.E.

MATERIALE	Q1	Q2
1. Fier și profile	grade S235JR / SR EN 10210-1/2006	
2. Tencuială	grade C25/30 / SR EN 12610 / 2006	
3. Cămin și plăci de fier	SR EN 14399-2/2007	
4. Plăcuțe și plăci de fier	SR EN 14399-2/2007	
5. Cămin și plăci de fier	SR EN 14399-2/2007	

Administrator,
Alexandru-Dan Cosocariu



Algorithm Constructii S3
Strada Jean Alexandru Steriadi 17 Sector 3
Bucuresti, Romania
E-mail: office@algorithmconstructiis3.ro
Web: www.algorithmconstructiis3.ro

Date Fiscale:
CIF 37714360
RC J40/8651/2017
IBAN RO38UGB1000022031718RON
Garanti Bank INTL NV



Calea Dudești nr. 191, sector 3,
031084 București
www.primarie3.ro

telefon (004 021) 318 03 23 - 28
fax (004 021) 318 03 04
e-mail economic@primarie3.ro
Nr. 92978/24.10.2017

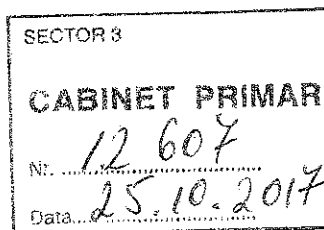

Către,

COMPARTIMENT CABINET PRIMAR

Prin prezenta, vă transmitem alăturat următoarele documente:

- Proiectul de hotărâre privind rectificarea bugetului de venituri și cheltuieli pentru anul financiar 2017 al societății Algorithm Construcții S3 S.R.L însoțit de expunerea de motive a Primarului Sectorului 3 și de raportul de specialitate aferent;
- Proiectul de hotărâre privind acordarea unui mandat președintelui Consiliului de Administrație al Societății Algorithm Residential S3 SRL în vederea împuternicirii administratorului provizoriu al Societății Algorithm Construcții S3 SRL de a întreprinde toate demersurile necesare în vederea încheierii unui contract privind execuția și montarea de construcții ușoare pe structura metalică pentru obiectivul „Hala Laminor” însoțit de expunerea de motive a Primarului Sectorului 3 și de raportul de specialitate aferent;
- Proiectul de hotărâre privind modificarea organigramei, statului de funcții și a regulamentului de organizare și funcționare ale societății Algorithm Construcții S3 S.R.L. însoțit de expunerea de motive a Primarului Sectorului 3 și de raportul de specialitate aferent;
- Proiectul de hotărâre privind acordarea unui mandat președintelui Consiliului de Administrație al Societății Algorithm Residential S3 SRL în vederea semnării contractului de „Furnizare Panouri Sandwich” însoțit de expunerea de motive a Primarului Sectorului 3 și de raportul de specialitate aferent.



în vederea inițierii proiectelor menționat.

Director Executiv,

Octavian Ghețu

Director Executiv Adjunct,

Olga Cojocaru

Întocmit,

Cornelia Pivniceru

Comisia de administrație
publică locală, juridică,
apărarea ordinii publice și
respectarea drepturilor
cetățenilor

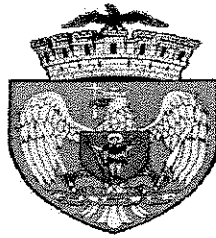

CONSILIUL LOCAL AL SECTORULUI 3
R A P O R T

referitor la proiectul de hotărâre privind acordarea unui mandat președintelui Consiliului de Administrație al Societății Algorithm Residential S3 SRL în vederea împuternicirii administratorului provizoriu al Societății Algorithm Construcții S3 SRL de a întreprinde toate demersurile necesare în vederea încheierii unui contract privind execuția și montarea de construcții ușoare pe structura metalică pentru obiectivul „Hala Laminor”

Comisia de administrație publică locală, juridică, apărarea ordinii publice și respectarea drepturilor cetățenilor, întrunită în ședința din data de 30.10.2017, a analizat proiectul de hotărâre privind acordarea unui mandat președintelui Consiliului de Administrație al Societății Algorithm Residential S3 SRL în vederea împuternicirii administratorului provizoriu al Societății Algorithm Construcții S3 SRL de a întreprinde toate demersurile necesare în vederea încheierii unui contract privind execuția și montarea de construcții ușoare pe structura metalică pentru obiectivul „Hala Laminor”, și consideră că acesta a fost întocmit în conformitate cu prevederile legale.

În conformitate cu prevederile art. 44 alin. 1 și art. 54 alin. (4) din Legea nr.215/2001 privind administrația publică locală, republicată, cu modificările și completările ulterioare, Comisia de administrație publică locală, juridică, apărarea ordinii publice și respectarea drepturilor cetățenilor avizează ~~FAVORABIL / NEFAVORABIL~~ proiectul de hotărâre menționat mai sus.

Față de hotărârea comisiei s-au exprimat următoarele opinii:

PREȘEDINTE,

VĂDUVA IULIANA

SECRETAR,

VASILIU MARIANA

MEMBRI:

PELINARU CORNEL

BĂEȚICĂ NICOLETA MARIANA

DOBRE ALEXANDRU

PĂUNICĂ ADRIANA

IACOB CEZAR

ENE STELIAN-BOGDAN

VOINEA INOCENȚIU-IOAN