



MUNICIPIUL BUCUREȘTI
CONSILIUL LOCAL AL SECTORULUI 3

Calea Dudești nr. 191, Sector 3, București
www.primarie3.ro

HOTĂRÂRE

privind acordarea unui mandat președintelui Consiliului de Administrație al societății SD3-Salubritate și Deszăpezire S3 SRL în vederea încheierii unui contract de achiziție autovehicule și utilaje cu societatea Grădinariu Import Export SRL

Consiliul Local al Sectorului 3 al Municipiului București,
ales în condițiile stabilite de Legea nr. 115/2015 pentru alegerea autorităților administrației publice locale, pentru modificarea Legii administrației publice locale nr. 215/2001, precum și pentru modificarea și completarea Legii nr. 393/2004 privind Statutul aleșilor locali, întrunit în ședință extraordinară, azi 08.05.2020

Având în vedere:

- Referatul de aprobare nr. 345770/CP/07.05.2020 al Primarului Sectorului 3;
- Raportul de specialitate nr. 345246/06.05.2020 al Serviciului Corp Control - Compartiment Guvernanță Corporativă;
- Adresa nr. 345250/06.05.2020 a Serviciului Corp Control - Compartiment Guvernanță Corporativă;

În conformitate cu prevederile:

- Art. 191 alin. (1) din Legea societăților nr. 31/1990, republicată², cu modificările și completările ulterioare;
- Art. 12, pct. 12.1 lit.m) și o) din actul constitutiv al societății SD3-Salubritate și Deszăpezire S3 SRL aprobat prin HCLS3 nr. 240/12.06.2017, cu modificările și completările ulterioare;

Luând în considerare:

- Avizul Comisiei de studii, prognoze economico-sociale, buget, finanțe;
- Avizul Comisiei de administrație publică locală, juridică, apărarea ordinii publice și respectarea drepturilor cetățenilor;
- Avizul Comisiei pentru protecția mediului, sănătate, salubritate și control;

În temeiul prevederilor art. 139 alin. (1) și art. 166 alin. (4) din OUG nr. 57/2019 privind Codul Administrativ, cu modificările și completările ulterioare,

HOTĂRĂȘTE :

Art.1. Se aprobă acordarea unui mandat președintelui Consiliului de Administrație al societății SD3-Salubritate și Deszăpezire S3 SRL, în vederea încheierii unui contract de achiziție autovehicule și utilaje, cu o valoare de 1.160.398,92 euro fără TVA, cu societatea Grădinariu Import Export SRL, conform Anexei care face parte integrantă din prezenta hotărâre, cu respectarea prevederilor legale incidente aflate în vigoare.

Art.2. Societatea SD3-Salubritate și Deszăpezire S3 SRL va duce la îndeplinire prevederile prezentei hotărâri.

PREȘEDINTE DE ȘEDINȚĂ
JULIANA VĂDUVA



NR. 124
DIN 08.05.2020

Contrasemnează pentru legalitate
Secretar general
Marius Mîhăiță

Anexa la HCLS3 nr. 124
din 08.05.2020

Nr. crt	Denumire produs	Buc	P.U fără TVA(euro)	Total fără TVA (euro)
1	Autoutilitară de 3,5 tone cu platformă basculabilă	6	29175.25	175051.5
2	Motostivuator	2	22050	44100
3	Încărcător frontal	1	183824.74	183824.74
4	Autovehicul cu macara hidraulică pentru încărcare containere	3	220000	660000
5	Încărcător telescopic	1	97422.68	97422.68
	Total fără TVA (euro)			1,160,398.92
	Total cu TVA (euro)			1,380,874.71

PREȘEDINTE DE ȘEDINȚĂ



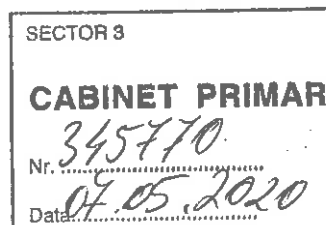

REFERAT DE APROBARE

a proiectului de hotărâre privind acordarea unui mandat președintelui Consiliului de Administrație al societății SD3-Salubritate și Deszăpezire S3 SRL în vederea încheierii unui contract de achiziție autovehicule și utilaje cu societatea Grădinariu Import Export SRL

În vederea eficientizării activității cât și pentru realizarea obiectivelor cuprinse în programul de investiții pentru anul 2020, societatea SD3 - Salubritate și Deszăpezire S3 SRL și-a exprimat dorința achiziționării de autovehicule și utilaje necesare asigurării fluxului tehnologic din incinta stației de sortare deșeuri, premergător obținerii autorizației de funcționare, stabilind, totodată, etapele necesare desfășurării achiziției în condiții de eficiență, eficacitate și economicitate, lansând, ulterior, cereri de ofertă către diverși potențiali furnizori.

Au fost primite oferte eligibile de la societățile Grădinariu Import Export SRL, Eurobody Hydraulics SRL și Renault Trucks SRL iar în urma studierii și comparării acestora, societatea SD3-Salubritate și Deszăpezire S3 SRL a solicitat prin adresa nr. 3004/06.05.2020, înregistrată cu nr. 345179/CP/06.05.2020 acordarea unui mandat președintelui Consiliului de Administrație al societății în vederea încheierii unui contract cu societatea Grădinariu Import Export SRL, cu o valoare totală de 1.160.398,92 euro fără TVA, respectiv 1.380.874,71 euro cu TVA, având ca obiect achiziția de autovehicule și utilaje necesare operării în stația de sortare, respectiv:

- Autoutilitară de 3,5 tone cu platformă basculabilă (6 buc)
- Motostivuitoare (2 buc);
- Încărcător frontal (1 buc);
- Autovehicul cu macara hidraulică pentru încărcare containere (3 buc);
- Încărcător telescopic (1 buc).

Luând în considerare cele prezentate și ținând cont de raportul de specialitate nr.345246/06.05.2020 al Serviciului Corp Control-Compartiment Guvernanță Corporativă, am inițiat prezentul proiect pe care îl supun spre aprobare Consiliului Local Sector 3.

PRIMAR
ROBERT SORIN NEGOSTĂ



Nr. înregistrare 345246/06.05.2020

**Raport de specialitate
la proiectul de hotărâre privind acordarea unui mandat Președintelui Consiliului de
Administrație al societății SD3-Salubritate și Dezăpezire S3 SRL în vederea încheierii
unui contract cu societatea Grădinariu Import Export SRL**

Prin Hotararea nr. 240/12.06.2017, Consiliul Local Sector 3 a dispus înființarea societății SD3-Salubritate și Dezăpezire S3 SRL.

Societatea a fost înființată și funcționează în temeiul Legii nr. 31/1990, sub forma unei societăți cu răspundere limitată, al cărei obiect principal de activitate, conform prevederilor actului constitutiv constă în „Colectarea deșeurilor nepericuloase-cod CAEN 3811”.

Societatea își desfășoară activitatea conform Bugetului de venituri și cheltuieli pentru anul financiar 2020, aprobat de Consilul Local Sector 3 prin hotărârea nr. 32/10.02.2020 și rectificat prin HCLS 3 nr .88/30.03.2020 și nr. 116/29.04.2020.

Societatea SD3- Salubritate și Dezăpezire S3 S.R.L prin adresa nr. 3004/06.05.2020 și înregistrată cu nr. 345179/CP/06.05.2020 solicită acordarea unui mandat Președintelui Consiliului de Administrație al societății în cauză, în vederea încheierii unui contract cu societatea Grădinariu Import Export SRL având ca obiect achiziția de autovehicule și utilaje necesare operării în stația de sortare, conform tabelului următor:

Nr. crt	Denumire produs	Buc	P.U fără TVA(euro)	Total fără TVA (euro)
1	Autoutilitară de 3,5 tone cu platformă basculabilă	6	29175.25	175051.5
2	Motostivuator	2	22050	44100
3	Încărcător frontal	1	183824.74	183824.74
4	Autovehicul cu macara hidraulică pentru încărcare containere	3	220000	660000
5	Încărcător telescopic	1	97422.68	97422.68
	Total fără TVA (euro)			1,160,398.92
	Total cu TVA (euro)			1,380,874.71



Astfel cum rezultă din nota internă nr. 2912/05.05.2020 a societății, în urma solicitărilor de oferte au fost găsiți eligibili următorii:

1. Grădinariu Import Export SRL cu nr. înregistrare 2669/23.04.2020
2. Eurobody Hydraulics cu nr de înregistrare 2683/23.04.2020
3. Renault Trucks SRL cu nr. de înregistrare 2678/23.04.2020

În urma analizării ofertelor primite, respectându-se pricipiile eficienței, eficacității și economicității, a fost selectată societatea Grădinariu Import Export SRL.

Consiliul de Administrație a adoptat prin hotărârea nr.21/06.05.2020 propunerea către Consiliul Local al Sectorului 3 de a aproba încheierea contractului cu societatea Grădinariu Import Export S.R.L., conform notei interne nr.2912/05.05.2020 cu anexa aferentă, având ca obiect achiziționarea autovehiculelor și urilajelor necesare operării în stația de sortare.

Potrivit art. 12, pct.12.1 lit. m) și o) din actul Constitutiv al societății SD3-Salubritate și Deszăpezire S3 SRL, Asociatul Unic are aceleași atribuții ca adunarea Generală a Asociaților și are următoarele atribuții principale: „ sunt de competența asociatului unic aprobarea operațiunilor juridice a societății care depășesc valoarea de 100.000 (una sută mii) euro exclusiv TVA, valoare aferentă fiecărei operațiuni singulare sau operațiuni a cărei executare se desfășoară în mod succesiv.” și „ hotărăște în orice altă problemă importantă privind activitatea Societății”

Pentru aceste considerente propunem spre aprobare proiectul de hotărâre privind acordarea unui mandat Președintelui Consiliului de Administrație al societății SD3-Salubritate și Deszăpezire S3 SRL în vederea încheierii unui contract cu societatea Grădinariu Import Export SRL.

Întocmit,
Compartiment Guvernanța Corporativă,
Bejenaru/Raluca

SECTOR 3

CABINET PRIMAR

Nr. 345/189

Data 06.05.2020

SD3 SALUBRITATE SI DESZAPEZIRE S3 SRL

Nr. 3004

06. Luna 05 Anul 2020

Către	Domnul Robert Sorin Negoită, Primarul Sectorului 3 București
Sediul	Calea Dudești, nr. 191, Sector 3, București
Referitor	Solicitare de adoptare a unei hotărâri de consiliu local având ca obiect acordarea unui mandat Președintelui C.A. în vederea încheierii unui contract de achiziție autovehicule și utilaje necesare operării în stația de sortare, cu societatea Grădinariu Import Export S.R.L.

Domnule Primar,

Subscrisa, societatea SD3 SALUBRITATE SI DESZAPEZIRE S3 SRL, persoană juridică română, cu sediul în Municipiul București, Sectorul 3, Calea Vitan, nr. 154-158, clădire administrativă, biroul nr. 2, înregistrată la Oficiul Registrului Comerțului București sub nr. J40/9896/2017, având CUI RO37804020, cu asociat unic Consiliul Local al Sectorului 3 București, reprezentată legal de domnul Mihai Nițu, în calitate de Președinte al Consiliului de Administrație, înaintăm prezenta:

Solicitare de adoptare a unei hotărâri de consiliu local având ca obiect acordarea unui mandat Președintelui C.A. în vederea încheierii unui contract de achiziție autovehicule și utilaje necesare operării în stația de sortare, cu societatea Grădinariu Import Export S.R.L.

În temeiul împuternicirii exprese acordate de către Consiliul General al Municipiului București prin Hotărârea nr. 201/18.05.2017, Consiliul Local Sector 3 a dispus prin Hotărârea nr. 240/12.06.2017 înființarea societății SD3 Salubritate și Deszăpezire S3 S.R.L.

Societatea a fost înființată și funcționează în temeiul *Legii 31/1990* sub forma unei societăți cu răspundere limitată, al cărei obiect principal de activitate, conform prevederilor actului constitutiv constă în colectarea deșeurilor nepericuloase, cod CAEN 3811.

Conform Actului Constitutiv al societății art. 12, pct. 12.1 literele h) și m) : *„Potrivit prevederilor Legii Societăților, Asocianul Unic are aceleași atribuții ca Adunarea Generală a Asociațiilor și are următoarele atribuții principale: h) aprobă programul de activitate și bugetul Societății (inclusiv investițiile și finanțările), modifică planul de activitate și bugetul și*

stabilește politica de prețuri (remunerația pentru activitățile Societății); m) hotărăște asupra investițiilor importante ale Societății care depășesc 100.000 (una sută mii) Euro inclusiv TVA pentru fiecare investiție sau pentru toate investițiile în cursul unui an, dacă astfel de investiții nu au fost prevăzute în prealabil în buget. "

În prezent, societatea își desfășoară activitatea conform Bugetului de venituri și cheltuieli aprobat prin HCLS3 nr. 32 din data de 10.02.2020., rectificat prin HCLS3 nr. 88/30.03.2020 și HCLS3 nr. 116 din data de 29.04.2020.

Serviciul de salubritate cuprinde următoarele activități:

1. organizarea prelucrării, neutralizării și valorificării materiale și energetice a deșeurilor;
2. operarea/administrarea stațiilor de transfer pentru deșeurile municipale și deșeurile similare;
3. sortarea deșeurilor municipale și a deșeurilor similare în stațiile de sortare;
4. măturatul, spălatul, stropirea și întreținerea căilor publice;
5. curățarea și transportul zăpezii de pe căile publice și menținerea în funcțiune a acestora pe timp de polei sau de îngheț;
6. organizarea tratării mecano-biologice a deșeurilor municipale și a deșeurilor similare;
7. administrarea depozitelor de deșeuri și/sau a instalațiilor de eliminare a deșeurilor municipale și a deșeurilor similare;
8. depozitarea controlată a deșeurilor municipale;
9. colectarea, transportul, depozitarea și valorificarea deșeurilor voluminoase provenite de la populație, instituții publice și agenți economici, neasimilabile celor menajere (mobilier, deșeuri de echipamente electrice și electronice etc.);

În concordanță cu prevederile Ordonanței nr. 74/2018 privind modificarea și completarea legii nr. 211 / 2011, în vederea eficientizării activității și a dezvoltării societății SD3 Salubritate și Dezapezire S3 S.R.L. cât și pentru realizarea obiectivelor cuprinse în programul de investiții aferent anului 2020, aprobat prin HCLS3 nr. 32 din data de 10.02.2020., rectificat prin HCLS3 nr. 88/30.03.2020 și HCLS3 nr. 116 din data de 29.04.2020, este necesară achiziționarea unor autovehicule și utilaje.

Atașăm prezentei documentația care stă la baza propunerii de a aproba încheierea contractului de achiziție, respectiv:

- Hotărârea Consiliului de Administrație nr. 20/06.05.2020 privind aprobarea inițierii demersurilor de înaintare a unei solicitări către Consiliul Local Sector 3 în vederea încheierii unui contract de achiziție cu societatea Grădinariu Import Export S.R.L.
- Ofertele primite pentru achiziționarea autovehiculelor și utilajelor;
- Nota internă privind analiza ofertelor.

Pentru asigurarea bunei desfășurări a activității și asigurarea fluxului tehnologic din incinta stației de sortare, premergător obținerii autorizației de funcționare, cât și pentru considerentele de mai sus, solicităm introducerea ca punct suplimentar pe ordinea de zi a ședinței extraordinare a Consiliului Local Sector 3 din data de 08.06.2020 a solicitării subscrisei de emitere a unei hotărâri de Consiliu Local prin care să se aprobe acordarea unui mandat Președintelui C.A. în vederea încheierii unui contract de achiziție autovehicule și utilaje necesare operării în stația de sortare cu societatea Grădinariu Import Export S.R.L.

Cu considerație,

Președinte C.A.

Mihai Nițu,

SD3 Salubritate și Dezapezire S3 S.R.L.



ANEXA 1 - Comparatie oferte

NR. CRT.	DENUMIRE ACHIZITII	Nr. Buc.	Gradinaru Import Export				Eurobody Hydraulics				Renault Trucks				Preturi minime		
			Pret unitar (fara TVA) - Euro	Specificatii	Pret total (fara TVA) - euro	Pret unitar (fara TVA) - Euro	Specificatii	Pret total (fara TVA) - euro	Pret unitar (fara TVA) - Euro	Specificatii	Pret total (fara TVA) - euro	Pret unitar minim (fara TVA) - euro	Pret total (fara TVA) - euro	Oferat de:			
1	Autoutilitara de 3.5 tone cu platforma basculabila	6	29175,25	Conf. oferta	175051,5										29.175	175.052	Gradinaru Import Export
2	Motosivitor	2	22050	Conf. oferta	44100	48.980									22.050	44.100	Gradinaru Import Export
3	Incarcator frontal	1	183824,74	Conf. oferta	183824,74	194.400									183.825	183.825	Gradinaru Import Export
4	Autovehicul cu macara hidraulica pentru incarcare containere	3	240000	Conf. oferta	660000	734.700									220.000	660.000	Gradinaru Import Export
5	Incarcator telescopic	1	97422,68	Conf. oferta	97422,68	104.980									97.423	97.423	Gradinaru Import Export
TOTAL EURO FARA TVA					1.160.396,92			1.082.980,00			989.910,00						
TOTAL EURO CU TVA					1.380.874,71			3.288.746,30			1.177.992,90						



HOTĂRÂREA CONSILIULUI DE ADMINISTRAȚIE

NR. 21/06.05.2020

Societatea SD3 Salubritate și Dezapezire S3 S.R.L. cu sediul în Calea Vitan, nr. 154-158, clădire administrativă, parter, birou nr. 2, Sector 3, Municipiul București, înregistrată la Oficiul Registrului Comerțului București sub nr. J40/9896/2017, având CUI RO 37804020, cu respectarea prevederilor Legii nr. 31/1990, privind societățile comerciale, republicată cu toate modificările și completările ulterioare, în urma analizei propunerilor

HOTĂRĂȘTE:

1. Se adoptă cu 5 voturi pentru, doua abțineri (D-l Ciobîcă Marius Daniel și d-l Puiu Sandru) și niciun vot împotrivă, din totalul de 7 voturi valabil exprimate, Aprobarea înaintării unei solicitări către AGA (Consiliu Local Sector 3) de acordare a unui mandat Președintelui CA în vederea încheierii unui contract de achiziție a unor utilaje cu societatea Grădinariu Import Export S.R.L. conform ofertei transmise nr. 2669/23.04.2020, care cuprinde următoarele:
 - a. Autobasculantă 3,5 Tone cu cabină dublă la prețul de 29.175,25 euro/buc. (fără TVA) 6 buc;
 - b. Motostivuitor frontal Doosan D25G Plus la prețul de 22.050 euro/buc. (fără TVA) 2 buc;
 - c. Încărcător frontal Doosan DL250-5 la prețul de 183.824,74 euro (fără TVA) 1 buc;
 - d. Încărcător telescopic Bobcat T35.130S 100 cp la prețul de 97.422,68 euro (fără TVA) 1 buc;
 - e. Autospecială cu macara hidraulică pentru încărcare containere la prețul de 220.000 euro (fără TVA) 3 buc;

Termenul de garanție al produselor mai sus menționate este de 24 luni, iar termenul de livrare este de maxim 90 de zile de la data semnării contractului. Prețul total al celor menționate mai sus este de 1.160.398,92 euro, fără TVA.

Președinte C.A.



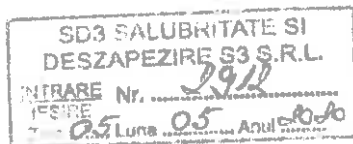

APROBAT,
PREȘEDINTE C.A.
MIHAI NIȚU



NOTĂ INTERNĂ privind achiziția de autovehicule și utilaje

Societatea SD 3 SALUBRITATE SI DESZAPEZIRE S3 SRL a fost înființată, în conformitate cu HCL S3 nr. 240/12.06.17 și funcționează în temeiul Legii 31/1990 sub forma unei societăți cu răspundere limitată, al cărei obiect principal de activitate, conform prevederilor actului constitutiv constă în colectarea deșeurilor nepericuloase, cod CAEN 3811.

Având în vedere Hotărârile Consiliului de Administrație nr. 8 și 9 din data de 05.02.2020 cât și Hotărârile Consiliului Local nr. 32 din data de 10.02.2020, 88/31.03.2020 și HCL S3 nr. 116/29.04.2020 prin care s-a aprobat și rectificat Bugetul de Venituri și Cheltuieli pe anul 2020, respectiv programul de investiții, am procedat la derularea următoarelor etape, pentru asigurarea desfășurării achiziției în condiții de eficiență, eficacitate și economicitate și într-un mod transparent:

A. Lansarea cererilor de ofertă, către 4 potențiali furnizori:

1. Grădinariu Import Export S.R.L. cu nr. de înregistrare 2583/16.04.2020
2. Eurobody Hydraulics S.R.L. cu nr. de înregistrare 2584/16.04.2020;
3. Renault Trucks S.R.L. cu nr de înregistrare 2582/16.04.2020

B. Primirea ofertelor:

1. Grădinariu Import Export S.R.L. cu nr. de înregistrare 2669/23.04.2020
2. Eurobody Hydraulics cu nr. de înregistrare 2683/23.04.2020
3. Renault Trucks S.R.L. cu nr. de înregistrare 2678/23.04.2020

C. Stabilirea criteriilor de selecție ale furnizorilor, respectiv:

- stabilirea criteriilor de eligibilitate ale furnizorilor, menite să asigure colaborarea cu un partener de încredere;
- stabilirea caracteristicilor tehnice solicitate în cererea de ofertă
- stabilirea criteriilor de selecție/departajare.



I. Stabilirea criteriilor de eligibilitate a furnizorilor

- Sa nu se afle în situații de insolvență sau faliment la data depunerii ofertelor,
- Sa nu aibă datorii cu privire la plata impozitelor, taxelor sau a contribuțiilor la bugetul general consolidat, bugetul local, bugetul de stat etc.

II. Stabilirea caracteristicilor tehnice:

1. Autoutilitară de 3,5 tone cu platformă basculabilă (benă) – 6 buc., cu următoarele caracteristici tehnice:

- Motor Diesel, min. Euro 6, capacitate cilindrică cuprinsă între 1900 – 2200 cmc;
- sarcină utilă de min. 750 kg;
- cutie de viteze manuală;
- cabină dublă (număr de locuri 6+1)
- masa totală maximă autorizată: 3500 kg;
- lămpi de gabarit laterale conf. legislației în vigoare;
- pachet legislativ (trusă medicală, triunghi reflectorizant, stingător);
- dimensiuni benă de min. 3000x2000x400 mm;
- benă basculabilă acționată electric prevăzută cu obloane cu înălțime de min. 40 cm;
- podea benă din tablă de min. 2.5 mm grosime;
- pompă hidraulică pentru acționare benă basculabilă;
- geamuri electrice, aer condiționat, sisteme de siguranță (ABS, ESP, și altele).

2. Autovehicul cu macara hidraulică pentru încărcare containere– 3 buc. cu următoarele caracteristici tehnice:

- Motor Diesel, min. Euro IV, capacitate cilindrică cuprinsă între 10.000 – 12.000 cmc, putere motor de min. 300 KW;
- cutie de viteze manuală sau automată cu priză de putere;
- autoșasiu cu minim 3 axe (tracțiune 6x2), ampatament de min. 4500 mm;
- Cadru șasiu dotat cu patine de uzură demontabile;
- Șasiu echipat cu rolă stabilizatoare cu ridicare/coborâre hidraulică;
- Șasiu suplimentar ranforsat montabil pe șasiul camionului;
- Masa totală maximă autorizată: 26 de tone;
- Suspensie pneumatică pentru puntea spate (axa 2 și 3);
- pachet legislativ (trusă medicală, triunghi reflectorizant (2 buc), stingător, vestă reflectorizantă;
- geamuri electrice, aer condiționat, sisteme de siguranță (ABS, ESP, etc.), sisteme de securitate acustice și vizuale pentru operare braț macara;
- Tahograf digital;
- Cârlig hidraulic cu triplă articulație pentru ridicare/coborâre container cu sarcina de min. 20 de tone;
- Acționare cârlig hidraulic prin comandă electrică;



- Compatibil cu containere de diferite dimensiuni cuprinse între min. 4000 – 6500 mm;
 - Sistem de siguranță pentru containerul interschimbabil
 - Cârlig de agățare demontabil prevăzut cu sistem de siguranță (inerțial);
 - Înălțimea de cuplare a cârligului cu mânerul containerului: min. 1570 mm;
 - Compactor hidraulic pentru colectare deșeuri cu volum util de min. 18 mc, prevăzut cu oblon spate rabatabil;
 - Container compactor cu cadru de fixare pe echipament tip Hook-lift;
 - Macara hidraulică pliabilă cu acționare hidraulică (în conformitate cu normele ISCIR), lungime braț de min. 8 m, sarcină de ridicare de min 1500 kg la 8 m, respectiv min. 2500 kg la 4 m;
 - Sistem hidraulic de calare;
 - Macara echipată cu sistem hidraulic care să permită acționarea rotorului și acționarea dispozitivului de încărcare/descărcare a containerelor.
- 3. Motostivitor – 2 buc. cu următoarele caracteristici tehnice:**
- Motor Diesel, capacitate cilindrică cuprinsă între 2500 – 3500 cmc;
 - Capacitate de ridicare: min. 2500 Kg;
 - Înălțime de ridicare: min. 4 m;
 - Transmisie automată;
 - Direcție hidraulică, servodirecție, sisteme de siguranță (cadru protecție, avertizare sonoră pentru mers înapoi, centură de siguranță, avertizare luminoasă de tip lampă girofar);
 - echipat cu furci pentru paleți;
 - echipat cu clește pentru baloți deșeuri care să aibă o capacitate de strângere de min. 1000 kg, deschidere de min. 500 mm și max. 1800 mm;
- 4. Încărcător frontal – 1 buc., cu următoarele caracteristici tehnice:**
- Motor Diesel, capacitate cilindrică cuprinsă între 5000 – 6000 cmc;
 - Transmisie automată;
 - Capacitate de încărcare cupă: min. 4 mc;
 - înălțime de ridicare: min. 3 m;
- 5. Încărcător telescopic – 1 buc., cu următoarele caracteristici tehnice:**
- Motor Diesel, capacitate cilindrică cuprinsă între 3000 – 3500 cmc;
 - Putere motor: min. 100 CP;
 - Transmisie hidrostatică;
 - Înălțime de ridicare: min. 12000 mm;
 - Capacitate operațională la înălțime maximă: min. 3500 kg;
 - Tracțiune integrală;
 - Limitator de sarcină și de poziționare a brațului telescopic;
 - Grilaj protecție pentru parbriz
 - Lumini de lucru, girofar, avertizare sonoră pentru mersul înapoi;

III. Stabilirea criteriilor de departajare/atribuire avute în vedere

Principal: Prețul cel mai mic în raport cu specificațiile și dotările tehnice.

Secundar: Termenul de livrare/garanție.



D. Analizarea ofertelor

Au fost găsiți ca eligibili:

1. Grădinariu Import Export S.R.L. cu nr. de înregistrare 2669/23.04.2020
2. Eurobody Hydraulics cu nr. de înregistrare 2683/23.04.2020
3. Renault Trucks S.R.L. cu nr. de înregistrare 2678/23.04.2020

Societatea **Grădinariu Import Export S.R.L.** a transmis oferta nr. 2669/23.04.2020, care cuprinde următoarele:

- 1. Autobasculantă 3,5 Tone cu cabină dublă la prețul de 29.175,25 euro/buc. (fără TVA)**
 - Motor Diesel, 130 cp, 1995 cmc, Euro 6, cutie de viteze manuală cu 6 trepte înainte;
 - Transmisie 4x2, cabină dublă, 6+1 locuri, aer condiționat, ESP, TC, HAS, LAC, EBA;
 - sarcina utilă conform omologare RAR: 820 kg;
 - trusă medicală, 2 triunghiuri reflectorizante, cric + cheie roți, vestă reflectorizantă;
 - benă basculabilă cu dimensiunea de 3000x2200x400;
 - înălțitoare obloane laterale plasă metalică laterale de 400 mm;
 - pompă hidraulică acționată electric;
 - podea din tablă zincată cu grosime de 2,5 mm;
 - Masa totală maximă autorizată 3500 kg;
- 2. Motostivuator frontal Doosan D25G Plus la prețul de 22.050 euro/buc. (fără TVA);**
 - sarcina de ridicare 2500 kg, sistem catarg duplex, înălțime de ridicare de 4000 mm;
 - Motor de 3053 cmc, putere de max, 34,2 KW cu răcire pe apă;
 - transmisie hidramată, direcție hidraulică pe roțile din spate;
 - echipat cu furci pentru baloți deșeuri cu capacitate de strângere de 1400 kg;
 - girofar, cadru protecție operator, grilaj protecție marfă, avertizor sonor pentru mers înapoi;
- 3. Încărcător frontal Doosan DL250-5 la prețul de 183.824,74 euro (fără TVA);**
 - Motor Doosan DL06 Stage IV, cu capacitate de 5,9L, 128 KW.
 - acționarea hidraulică, cabină modulară, oglinzi încălzite;
 - capacitate cupă 4,5 mc;
 - sistem anti-balans cupă;
 - sistem return to dig al cupei;
 - sistem TCCO, 3 moduri de operare (ECO, Normal, Power);
 - distribuitor hidraulic prevăzut pentru accesorii hidraulice;
 - scaune cu suspensie pneumatică și încălzire;
- 4. Încărcător telescopic Bobcat T35.130S 100 cp la prețul de 97.422,68 euro (fără TVA);**
 - Motor de 74,5 KW de 3,4 L, tracțiune 4x4 hidrostatică;
 - Sarcina operațională la înălțime maximă 3500 kg;



- înălțimea maximă de ridicare 12468 mm;
 - sarcina maximă la întinderea maximă 1300 kg;
 - cupă excavare cu dinți;
 - sistem furci paletizare;
- 5. Autospecială cu macara hidraulică pentru încărcare containere la prețul de 220.000 euro (fără TVA);**
- autoșasiu 6x2 cu cabină simplă, MMA 26 tone;
 - Motor Euro VI, cutie de viteze manuală, 420 CP, suspensie pneumatică punte spate;
 - Hook-lift cu capacitate de ridicare de 26 Tone, înălțimea cârligului de cuplare 1570 mm.
 - Motor Diesel, Euro VI, ampatament de 4500 de mm;
 - avertizor sonor, girofaruri cu LED pe cabină;
 - trusă medicală, triunghi reflectorizant, roată de rezervă,
 - Acționare cârlig hidraulic prin comandă electrică;
 - sistem de calare cu extensie hidraulică;
 - stabilizatori cu rotire hidraulică la 180 de grade, stabilizatori laterali;
 - sistem de stabilizare echipat cu senzori;
 - sistem de securitate acustic și vizual;
 - sistemul electric este protejat la apă și intemperii având grad de protecție IP67;
 - volum cuvă colectare 5.5 mc;
 - panou de comandă pentru mecanismele de compactare;
 - panou de comandă pentru mecanismele de descărcare;
 - panou general de comandă situat în cabina operatorului;
 - cameră de luat vederi poziționată pe rama de sus a hooper-ului;
 - ecran monitor de control instalat în cabina operatorului;
 - volumul util al corpului compactorului, fără hooper: 18 mc;
 - oblon spate rabatabil, echipat cu senzor pentru blocarea sistemului de compactare la deschiderea acestuia;
 - Compatibil cu containere ce au dimensiunea maximă de 6500 mm;
 - Container compactor cu cadru de fixare pe echipament tip Hook-lift;
 - Macara pliabilă cu acționare hidraulică (în conformitate cu normele ISCIR), lungime braț de 8 m, sarcină de ridicare de 1650 kg la 8 m, respectiv 2500 kg la 4 m;
 - Macara echipată cu sistem hidraulic cu două funcții - acționarea rotorului și acționarea dispozitivului de încărcare/descărcare a containerelor.

Termenul de garanție al produselor mai sus menționate este de 24 luni, iar termenul de livrare este de maxim 90 de zile de la data semnării contractului. Prețul total al celor menționate mai sus este de 1.160.398,92 euro, fără TVA.

Societatea **Eurobody Hydraulics** a transmis oferta nr. 2683/23.04.2020, care cuprinde următoarele:

- 1. Autovehicul cu macara hidraulică pentru încărcare containere la prețul de 244.900 euro + TVA/ bucată**
- Motor Diesel, Euro 6, 11118 cmc, 309 KW;
 - cutie de viteze manuală cu 16 trepte de viteză echipată cu priză de putere;
 - autoșasiu echipat cu 3 axe, tracțiune 6x2, ampatament de 4500 mm;
 - suspensie pneumatică pentru punțile 2 și 3;



- pachet legislativ, geamuri electrice, aer condiționat și sisteme de siguranță la frânare și rulare;
- echipată cu tahograf digital;
- cârlig hidraulic Marrel dotat cu patine de uzură demontabile, prevăzut cu triplă articulație pt. ridicare/coborâre cu sarcina de 26 de tone;
- acționare cârlig hidraulic prin comandă electrică instalată la bordul autovehiculului;
- înălțime de agățare containere de 1570 mm, compatibil cu containere ce au dimensiuni cuprinse între 4000 – 7000 mm;
- compactor hidraulic cu volum util de 18 mc;
- lungime braț macara 8,25 m, cu sarcina de 1700 kg la 8 m și 2800 kg la 4 m;
- macaraua este prevăzută cu sisteme de securitate acustice și vizuale, sistem de calare hidraulic și distribuitor hidraulic cu 2 funcții suplimentare care permit acționarea rotorului hidraulic și a dispozitivului de încărcare/descărcare containere

2. Motostivuitoare la prețul de 24.490 euro + TVA/ buc.

- motor Diesel, 34 KW, 3100 cmc, direcție hidraulică, transmisie hidramată;
- sarcina de ridicare de 2500 kg la centrul de greutate de 500 mm, înălțime de ridicare de 4000 mm, sistem de catarg duplex, masa totală 3900 kg;
- furci paletizare, clește pentru baloți deșeuri cu capacitate de strângere de 1400 kg, deschidere minimă de 550 mm, deschidere maximă 1750 mm;
- sistem de prezență a operatorului, girofar, grilaj protecție marfă, cadru protecție operator.

3. Încărcător frontal la prețul de 194.400 euro + TVA/ bucată

- Motor Diesel, norma de poluare Stage VI, 6 cilindri, 125 Kw, 5800 cmc;
- transmisie tip auto-powershift;
- înălțime de ridicare la bolțul cupei 3850 mm, capacitate cupă de 4,5 mc, greutate operațională de 13500 kg, lățime cupă 2750 mm;
- sistem de încălzire, ventilație, aer condiționat, distribuitor hidraulic prevăzut cu accesorii suplimentare hidraulice;
- apărători roți complete față/spate;

4. Încărcător telescopic la prețul de 104.900 euro + TVA/bucată

- Motor Diesel, norma de poluare Stage IIIB, 74KW, capacitate cilindrică 3350 cm³;
- garda la sol: 400 mm;
- cupa frontală cu capacitate de 1 mc;
- transmisie hidrostatică și cutie de viteze cu două trepte;
- sarcina operațională maximă este de 3500 kg;
- sistem de cuplare rapidă a accesoriilor;
- tracțiune permanentă 4x4, cabină operator avizată ROPS/FOPS;
- limitator de sarcină și de poziționare a brațului telescopic, lumini de drum, lumini de lucru;
- sistem de virare cu 3 moduri, cutie de viteze cu două trepte;

Termenul de garanție al produselor mai sus menționate este de **24 luni**, iar **termenul de livrare** este de **120 de zile de la data semnării contractului**.

Nu a fost prezentată o ofertă pentru autoutilitară de 3,5 tone cu platformă basculabilă.

Prețul total al celor menționate mai sus este de **1.082.980 euro, fără TVA**.



Societatea **Renault Trucks** a transmis oferta nr. 2678/23.04.2020, care cuprinde următoarele:

1. Autoutilitară de 3,5 Tone cu platformă basculabilă la prețul de 35.990 euro + TVA

- Renault Master, motor Diesel, 145 CP, 107 KW, Euro VI, cutie de viteze manuală 6+1 trepte cu priză de putere, capacitate cilindrică de 2300 cmc;
- sarcina utilă 1196 kg,
- cabină dublă echipată cu banchetă spate cu 4 locuri;
- MTAC: 3500 kg;
- benă basculabilă cu volum de cc 2,7 mc, oblon de 350 mm;
- obloane laterale cu dublă ranforsare din oțel;
- dimensiuni interioare benă (Lxl): 3700x2100
- structură benă din oțel cu podea de 2,5mm grosime, rezistentă la abraziune;
- instalație de ridicare cu electropompă;
- comandă ridicare/coborâre electrică din cabina șoferului cu buton.

2. Autovehicul cu macara hidraulică pentru încărcare containere la prețul de 257.990 euro + TVA

- motor DTI 11, 316KW, capacitate cilindrică de 10,8L. Euro VI;
- cutie de viteze cu 12 rapoarte de mers înainte și 3 înapoi;
- cârlig hidraulic cu sarcina de ridicare de 22 de tone;
- lungimea containerelor compatibile: între 4000 și 6500 mm;
- înălțimea de cuplare a cârligului cu mânerul containerului: 1570 mm;
- cadru șasiu echipat cu patine de uzură de tip demontabil;
- sistem de blocare hidraulică exterioară a containerelor;
- osie spate ridicătoare, roți jumelate cu suspensie pneumatică;
- capacitate max. punte spate: 21 tone;
- ABS, ASR, ESC, AFU, asistență la pornirea în pantă.
- șasiu ranforsat la nivelul punții spate;
- șasiu suplimentar de construcție ranforsată, cu lonjeroane perforate;
- cârlig hidraulic prevăzut cu triplă articulație;
- cadrul șasiului echipat cu patine de uzură de tip demontabil;
- echipat cu rolă stabilizatoare cu ridicare/coborâre hidraulică;
- macara pliabilă, cu acționare hidraulică, sarcina de ridicare la 8 m = 1500 kg, sarcina de ridicare la 4 m – 2500 kg;
- sistem de calare cu extensie hidraulică;
- stabilizatori laterali;
- macaraua este echipată cu sistem hidraulic suplimentar echipat cu două funcții – una pentru rotor și una pentru acționarea dispozitivului de încărcare/descărcare;
- sisteme de securitate acustice și vizuale instalate în cabina operatorului;
- volumul net al caroseriei: 18 mc, volumul benei de încărcare – 5 mc;
- dispozitiv de încărcare pentru containere de gunoi de 1100L și 240 litri;



Termenul de garanție al produselor mai sus menționate este de **12 luni**, termenul de livrare nefiind menționat.

Nu a fost prezentată o ofertă pentru:

- încărcător telescopic;
- încărcător frontal;
- motostivuitoare;

Prețul total al celor menționate mai sus este de **989.910 euro, fără TVA.**

În vederea comparării prețurilor unitare pentru autovehiculele și utilajele menționate mai sus, a fost întocmită Anexa 1, parte integrantă din această Notă Internă.

Având în vedere ofertele primite, prețul total cel mai mic, termenul de livrare și perioada de garanție, consider că oferta cea mai avantajoasă este a celor de la societatea **Grădinariu Import Export S.R.L.**,

Față de cele menționate anterior, vă rog dispuneți.

Întocmit,
Cosmin Ilie

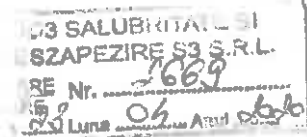

Către: SD3 Salubritate si Deszapezire S3 SRL
Sediul Social : Calea Vitan nr. 154-158, parter, biroul 2, sector 3, Bucuresti
CUI : RO 37804020; Reg. Com : J40/9896/2017
Nr. 1456 / 23.04.2020

Referitor cerere de oferta nr. 2583/16.04.2020

Oferta tehnico comerciala – Gradinariu Import Export SRL

1) AUTOBASCULANTA 3.5 TONE CU CABINA DUBLA

CARACTERISTICI TEHNICE

1. Specificatii tehnice autosasiu

- Ampatament : 3954 mm
- Motorizare :**
- Turdodiesel, 4 cilindri, 16 supape
- nivel poluare : EURO 6, conform normativelor europene in vigoare
- putere : 130 CP, cuplu 385 Nm
- alimentare : injectie ;
- cilindree : 1995 cmc
- sistem de racire : cu lichid
- masa maxima total autorizata : 3.500 kg
- Sarcina utila conform omologare RAR : 820 kg
- Consum de combustibil mixt : 7,5 l/100 km
- CO2 : 206 g/km
- Sistem electronic de recirculare a gazelor arse –EGR
- Filtru de particule protejat- cDPF
- Imobilizator electronic motor - PATS

Direcție:

- servo- asistata
- volan pe partea stanga, reglabil pe doua directii

Cutie de viteze :

- cutie de viteze manuala 6 viteze inainte si 1 viteza inapoi

Transmisie:

- 4x2
- axa fata directoare

• **axa spate motoare**

• **Frâne :**

- frana cu disc pe ambele axe
- Sistem dublu circuit servoașistat cu sistem ABS

• **Suspensii:**

- suspensie fata tip Mac Pherson – independent, arcuri elicoidale, bara stabilizatoare
- suspensie spate cu arcuri lamelare
- amortizoare cu gaz suspensie fata si spate

• **Anvelope:**

- axa fata : 2 buc 195/75R16C
- axa spate : 4 buc 195/75R16C
- roata de rezerva : 1 buc cu suport 195/75R16C

• **Instalația electrica :**

- 12 V conform normelor europene in vigoare
- in conformitate cu normele in vigoare, lămpi de gabarit laterale de culoare portocalie
- faruri cu halogen
- instalatie pornire la rece
- lumini de zi
- priza in cabina 12 V
- Alternator 150 A

• **Cabina :**

- volan pe partea stanga, reglabil pe doua directii, blocabil cu imobilizator
- afisaj in limba romana
- Cabina dubla
- numar locuri : 6+1
- centuri de siguranta cu prindere in 3 puncte si mecanism inertial pentru toate locurile
- airbag sofer si pasager
- Inchidere centralizata cu telecomanda
- scaun sofer reglabil pe 4 directii
- computer bord
- incalzitor cabina cu reciclare
- geamuri acționate electric
- aer conditionat cu filtru polen
- oglinzi retrovizoare incalzite si reglabile electric

• **Sisteme de siguranta**

- Program Electronic de Stabilitate (ESP)
- Controlul tractiunii (TC)
- Asistentă la Plecarea din Panta (HSA)
- Control Adaptiv al Greutatii (LAC)
- Asistent la Franarea de Urgenta (EBA)

- Avertizare la franarea de urgenta (aprinderea intermitenta automata a luminilor de avarie in cazul unei franari bruste)
- Protectie Anti-Rostogolire (ROM)

Altele :

- 2 triunghiuri reflectorizante
- Trusa medicala
- Cric + cheie roti
- Vesta reflectorizanta

2. Specificatii bena basculabila

- dimensiuni interioare bena : 3000 x 2200 x 400 ;
- sasiu suplimentar din profile de otel sudate si zincate in baie termica ;
- inaltatoare obloane laterale plasa metalica laterale 400 mm;
- platforma din profile zincate
- podea din tabla zincata cu grosimea de 2.5 mm ;
- obloanele din aluminiu cu inaltimea de 400 mm
- sistem de basculare trilateral cu cilindru hidraulic ;
- pompa hidraulica actionata electric ;
- panou frontal in spatele cabinei ;
- aparatori noroi + perdele cauciuc ;
- lampi pozitie laterala si de gabarit ;
- bare protectie laterala ;

2) MOTOSTIVUITOR FRONTAL DOOSAN D25G PLUS



DIMENSIUNI SI MASE

- Sarcina de ridicare : 2500 kg la centrul de greutate de 500 mm
- Inaltime de ridicare : 4000 mm
- Sistem catarg : duplex
- Inaltimea catargului strans : 2580 mm
- Inaltime libera de ridicare : 150 mm
- Inaltimea catargului extins : 5330 mm
- Inclinare catarg fata/spate : 6 /6°
- Lungime utilaj fara furci : 2585 mm
- Latime utilaj : 1165 mm
- Inaltimea cadrului de protectie al utilajului : 2143mm
- Raza de giratie (exterior) : 2300 mm
- Garda la sub sasiu : 113 mm
- Masa totala : 3890 kg

MOTOR

- Diesel YANMAR 4TNE94L
- Putere max: 34.2 kW la 2.200 rpm
- Cilindree: 3053 cmc
- Racire: apa
- Circuit electric 12V
- Baterie 12V/90Ah

PERFORMANTE

- Viteza de deplasare (cu/fara sarcina): 18 / 19 km/h
- Viteza de ridicare (cu/fara sarcina): 0,50 / 0,56 m/s
- Viteza de coborare (cu/fara sarcina): 0,42 / 0,55 m/s
- Panta maxima de lucru: 38.5%

FRANE / ROTI

- 4 roți
- Cauciucuri SOLIDE
- Dimensiune cauciuc fata : 7.00X12-12PR
- Dimensiune cauciuc spate : 6.00X9-10PR

TRANSMISIE

- Hidramata cu convertor hidrodinamic
- 1 viteza mers inainte si 1 viteza mers inapoi

DIRECTIE

- Hidraulica pe roțile din spate

ECHIPARE INCLUSA IN PRET :

- Miscare laterala de translatie a furcilor stanga/dreapta : 100/100 mm,
- Sistem de pozitionare a pedalelor similar cu cel auto,
- Distribuitor hidraulic cu 4 manete si 4 cai,
- Treapta de acces larga si maner pe stalpul cadrului de protectie pentru acces rapid si sigur,
- Frane saboti,
- Sistem de prezenta a operatorului OSS,
- Girofar ,
- Avertizor sonor mers inapoi,
- Servodirectie,
- Grilaj protectie marfa,
- Proiectoare de lucru fata,
- Cadru protectie operator,
- Inversor de sens la mana,
- Bord cu indicatoare analogice si martori luminosi,
- Indicator electronic al orelor de functionare,
- Indicator temperatura lichid racire,
- Protectie la scurt circuit pentru instalatia electrica,
- Intrerupator general,
- Centura de siguranta scaun operator,
- Amplasare ergonomica a comenzilor,
- Vizibilitate maxima in toate directiile,

- Coloana de directie ajustabila, voian de dimensiuni reduse.

ATASAMENT CLAMP : pentru baloti de deseuri

DIMENSIUNI SI MASE

- Model A0T-10
- Capacitate de strangere : 1400 kg
- Centrul de greutate : 500 mm
- Deschidere minima : 550 mm
- Deschidere maxima : 1790 mm
- Lungime paduri de strangere : 1.000 mm
- Inaltime paduri strangere : 400 mm
- Miscare laterala (Side shift)
- Greutate atasament : 402 kg
- Garantie clamp : 12 luni



3) INCARCATOR FRONTAL DOOSAN DL250-5



Imagine cu Titlu Informativ

INCARCATOR FRONTAL DOOSAN DL300LC-5 CU OPTIUNI

MOTORUL

Tip:

Numar cilindri:

Putere nominala (SAE J1995):

Cuplu maxim:

Capacitate cilindrica:

TRANSMISIE

Tip:

Viteze:

Viteza maxima de deplasare:

Diferentiale

Pneuri standard:

DIRECTIA

Tip:

Unghi maxim de virare:

INCARCATOR

Inaltime de incarcare la boltul cupei:

Capacitate maxima incarcare:

DIMENSIUNI

Lungime:

Latime:

SCANIA DC9 Stage IV

5

202 kW (la 1800 RPM)

1275 Nm (la 1400 RPM)

9.3 l

ZF 5 WG 230

5 inainte, 3 inapoi

37 km/h

HDL (Hidraulic Lock Differential)

23.5R25

Load sensing

40 grade

3975 mm (4530 mm cu brat optional
high lift)

3.2 mc

8270 mm

2920 mm

Inaltime:	3475 mm
MASA	
<u>Greutate operationalu:</u>	<u>18875 kg</u>

CABINA:

- Cabina modulara cu vizibilitate excelenta in toate directiile
- pozitia de lucru a operatorului ofera o vizibilitate maxima a cupei, pneurilor si a suprafetei de incarcare
- Ventilarea cabinei este optima. Climatizarea automata este comandata prin butoane, si include functia de recirculare.
- Cabina este montata pe niste suspensii viscoase pentru maximum de confort.
- Spatiul interior mare prezinta multiple compartimente de depozitare.
- Toate informatiile necesare operarii utilajului sunt afisate in fata operatorului. Instrumentele de control sunt grupate pe o consola in dreapta operatorului.
- Scaunul, cotierele si volanul se regleaza dupa in functie de operator

SISTEMUL DE FRANARE

- franarea se realizeaza pe toate cele patru roti
- sistemul de franare cu discuri multiple imersate in baie de ulei
- actionarea este hidraulica
- circuite separate pentru cele doua punti, pentru siguranta marita

Alte detalii :

- Cutie viteze
- Axe ZF cu diferential avand alunecare limitata
- Anvelope : Bridgestone
- Ungere automata
- Sistem monitorizare complexa prin GPS sau GSM a parametrilor de lucru, consum combustibil(rapoarte instant/ zilnice/saptamanale/lunare)
- Sistem anti-balans cupa
- Sistem « return-to-dig » al cupei
- Scaun cu suspensie pneumatica si incalzire
- Ventilatorul este reversibil la intervale programabile (pentru curatarefiabilitate , consum carburant redus)
- Aparatori roti complete
- Sistem TCCO – decupleaza convertizorul de cuplu la nevoie astfel incat viteza de depasare / urcare panta creste
- Ventilator Reversibil automat controlat electronic Filtru tip Turbociclou cu 3 stagii (filtrare maxima in conditii)
- Ogilnzi incalzite
- Distribuitor hidraulic prevazut pentru accesorii suplimentare hidraulice
- Trei moduri de operare : « ECO », « NORMAL », respectiv « POWER », ce permit operatorului sa adapteze incarcatorul in functie de aplicatia dorita.
- Turatia ventilatorului de racire (actionat hidraulic), este adaptata automat, in functie de temperaturile inregistrate in sistemul de racire, ceea ce ajuta la diminuarea nivelului de zgomot, respectiv optimizarea consumului de combustibil
- Grila de protectie a radiatorului este realizata din otel ranforsat pentru rezistenta la socuri marita

4) INCARCATOR TELESCOPIC BOBCAT T35.130S 100CP



Imagine cu Titlu Informativ

DIMENSIUNI :

Inaltimea cabinei :	2393 mm
Garda la sol :	422 mm
Ampatament :	2850 mm
Lungimea cu furci:	7081 mm
Latimea peste anvelope:	2418 mm

PERFORMANTE

<u>Sarcina operationala la inaltime maxima (stabilizatoare):</u>	<u>3500 kg</u>
<u>Inaltimea maxima de ridicare:</u>	<u>12468 mm</u>
Intindere maxima a bratului la orizontala:	8764 mm
<u>Sarcina maxima la inaltimea maxima (vertical-stabilizatoare):</u>	<u>3500 kg</u>
<u>Sarcina maxima la intinderea maxima (orizontal- stabilizatoare):</u>	<u>1300 kg</u>

MASA

MOTORUL

Motor :	Bobcat D34
Puterea nominala (ISO 14396:2002):	74.5 kW (102 2400 RPM)
Cuplul :	430 Nm
Nr. cilindri:	4
Capacitate cilindrica:	3.4 L

TRACTIUNEA

Tractiune permanenta :	4x4 hidrostatica
<u>Anvelope standard:</u>	<u>405/70 24 IN</u>

SISTEMUL DE TRANSMISIE

-Hidrostatica cu regulator electronic

-Tip transmisie: motor hidrostatic si cutie de viteze cu DOUA trepte

COMENZILE

- Motorul: pedala de picior pentru acceleratic
- Sistem de virare cu 3 moduri: virare cu roțile din fata (pentru deplasările pe drumuri publice), virare stil crab (pentru poziționarea pe laterala), virare cu toate roțile (pentru spațiile restranse)
- Pornire: comutator de pornire si oprire tip cheie de contact
- JOYSTICK proportional pentru ridicare si basculare dar si pentru retragerea si extinderea bratului
- Frana de serviciu: controlata de pedala
- Selectoare pe consola centrala, pentru acces facil la toate functiile

CARACTERISTICI STANDARD

- Limitator de sarcina si de poziționare a bratului telescopic
- Transmisie HIDROSTATICA. Aceasta ofera precizie si acuratete utilajului chiar si in cele mai restranse locuri
- Cabina operator ROPS/FOPS
- Incalzire, dezaburire si ventilatie cabina
- Stergator de parbriz si pulverizator apa (fata si spate)
- Scaun cu suspensie
- Lumini de drum
- Lumini de lucru fata si spate
- Fereastra spate pentru iesirea de siguranta
- Alarma la mersul inapoi
- Grafic cu capacitatea nominal de sarcina
- Sistem AMA (Aggravating Movement Arrestor), pentru prevenirea miscarilor periculoase in timpul operarii
- Sistem LMI (Longitudinal Movement Indicator), pentru afisarea stabilitatii longitudinale
- Semnalizatoare de schimbare a directiei
- Oglinzi laterale stanga si dreapta
- Sistem hidraulic auxiliar fata
- Aparatoare de noroi
- Motor cu turbocompresie
- Rama de prindere rapida a accesoriilor
- Sistem de Management al Vitezei, pentru a folosi accesorii ce necesita o viteza constanta
- Sistem de Flotare a bratului, ce permite bratului sa ramana la acelasi nivel, recomandat pentru operatiuni de nivelare
- Productivitate Maxima, datorita motorului de ultima generatie BOBCAT

Acesorii :

- cupa excavare cu dinti 900L
- sistem furci paletizare

5) AUTOSPECIALA CU MACARA HIDRAULICA PENTRU INCARCARE CONTAINERE



CARACTERISTICI PRINCIPALE SASIU :

VERSIUNE

- AUTOSASIU CABINA SIMPLA

CONFIGURATIA AXELOR

- 6X2 AXA AJUTATOARE SPATE PNEUMATICA

MMA

- 26 TONE

CAB COMFORT

- CABINA ACTIVE DAY - STRALIS EVO

MOTOR

- CURSOR H 420 CP EURO VI

CUTIE DE VITEZE

- MANUALA 16 TREPTE

AMPATAMENT

- AMPATAMENT 4500 MM

TIP AXA SPATE

- REDUCTIE SIMPLA

TIP SUSPENSIE SPATE

- **SUSPENSIE PNEUMATICA PUNTE SPATE**

TIP FRANE

- **FRANE DISC FATA/SPATE**

TIP AXA SUPLIMENTARA

- **AXA AJUTATOARE VIRATOARE ROTI SIMPLE**

ANVELOPE

- **20081 - ANVELOPE 13R22.5 MIXT/OFF-ROAD**

CULOARE

- **50105 - ALB IC 194**

POZITIE VOLAN

- **VOLAN PE PARTEA STANGA**

OPTIONALE STANDARD:

1 - CABINA EXTERIOR

- **Girofaruri cu LED pe cabina**

2 - CABINA INTERIOR

- **Pneumatic Horn**
- **Aer conditionat manual**
- **Incalzitor cabina aer/aer**
- **Fara paturi**

3 - SASIU

- **220 Ah Battery**
- **Sarcini axe: 7500-12000-8000**

4 - LANT CINEMATIC

- **PTO ZF NH/4c iesire pentru pompa**

5 - CONECTIVITATE

- **Expansion Module**

6 - MODEL KEY OPTIONS

- Rear Overhang Protection

7 - SIGURANTA

- Avertizor sonor dezactivabil
- Inchidere centralizata +teleco

8 - DIVERSE

- 390 L. Aluminum Fuel Tank on Right Side

DOTARI STANDARD

1 – CABINA EXTERIOR

- Perete posterior fara geam
- Parti plastic nevopsite (gri)
- Mechanical Cab Suspension
- Rabatare cabina manuala
- Cabina AD-EVO acoperis jos
- Plafon cabina nevopsit (standard)
- Trusa medicala
- Without Fog Lights
- Plastic Front Bumper
- Bara antiimpanare fata
- Standard Headlamps
- Oglinzi incalzite + reglabile
- Without Roof Hatch
- Stickers on Doors
- External Sunvisor
- Fara parbriz incalzit

2 - CABINA INTERIOR

- Cheie cu Immobiliser
- Kit fumatori portabil
- Suport haine perete posterior
- Fara jaluzele geamuri laterale
- Scaun sofer pneumatic
- Certificat de conformitate WVTA
- User Manual EMEA - APAC
- Fabric Static Passenger Seat - Cushion Length Adjustment
- Without Cool Box
- DIGITAL TACHOGRAPH DTCO 4.0 SMART
- Volan standard
- Without Bunk Curtains
- Without Manual Roller Sunblind

3 - SASIU

- 630 cc Air Compressor
- Marcare butelii aer standard
- Steel Air Tanks
- Alternator 90 A (24V)
- Battery Box on Side Frame
- Without Battery Charge Socket
- Cale roti (2)
- Pachet tari clima temperata
- Without Double Height Predisposition
- Fara pregătire electrica oblon
- Teava de evacuare coborata
- Bara stabilizatoare spate
- Without Emergency Steering Circuit
- Cric
- Intrerupator general mecanic
- Acoperire standard
- Standard GCW
- Culoare sasiu Gri IC444
- Echipare cabina standard
- Arcuri fata parabolice
- Roata de rezerva

4 – LANT CINEMATIC

- 2 Reverse Gears
- Engine Speed 1.900 rpm
- Fara PTO pe motor
- Fara pregătire PTO
- Engine Plate
- Jante otel
- Without Rocking Mode
- EMISSION EVI Step D
- Limitare viteza 90 km/h

5 - CONECTIVITATE

- Fara monitorizare pres. pneuri
- Mod standard functionare
- Without Electric Interface for Body Builder
- Fara spoiler pe cabina
- Pilot automat adapti
- Without Driving Style Evaluation and Driver Attention Support (DSE+DAS)
- ECOSWITCH
- Limitare viteza maxima ECOSWITCH pe SPEED LIMITE
- Without Smart Auxiliaries
- Set date standard
- Without IVECO Hi-Cruise (GPS Predictive Cruise Control)

- Fara interfața FMS
- Fara pregătire Toll-Colection
- RADIO BOSCH BLUETOOTH - VDV
- Funcție oprire automată a motorului
- Without Connectivity Box

6 - MODEL KEY OPTIONS

- Rear Overhang 2.073 mm
- Raport transmisie 2.85
- Traversa remorcă D 120 kN
- Fara carlig de remorcă
- Fara bară antiîmpănare
- Carlig remorcă generic
- Prize electrice semi/remorcă 2x7 poli
- Cuple aer comprimat remorcă

7 - SIGURANTA

- AEBS Compliant
- Fara echipament ADR
- Sistem ESP
- Fara lanterna
- Fara ajutor pornire în rampă
- Sistem avertizare parasire bandă LDWS conform normelor EU
- Bulb Rear Lights
- Without Axle Load Indicator
- Without Front Parking Brake
- Fara retarder
- Triunghi reflectorizant

8 - DIVERSE

- Suport roata rezervă lateral
- ELECTRONIC BRAKE SYSTEM + BRAKE ASSIST SYSTEM
- Toba long range
- APU Discharge in Free Atmosphere
- Standard Chassis
- Cabina neranforsată
- Without Central Lubrication
- Fara aer condiționat staționar
- Lumini de zi LED (2008/89/EC)
- Cotiera standard
- Transparent Heated High Performance Fuel Filter
- Cutie mecanică ZF 16S 2220 TD
- Plan schimb ulei cutie standard
- Fara supapă siguranță frână
- Fara spălator faruri
- Tapiterie textilă

- Sticker HI-STREET
- Oglinzi retrovizoare 2600 mm
- Punte spate standard
- Without Anti-Siphon
- Without Fuel Tank Heater
- Centuri de siguranta
- 2 senzori nivel suspensie pneumatica
- Rezervor AdBlue 50 litri
- Roti spate jumelate
- Liftable 3rd Added Axle
- Suspensie spate pneumatica
- Trusa scule standard
- Rezervor AdBlue incalzit
- VIN cu caracter de control

HOOK-LIFT AL26S – MARREL (GRUP FASSI)

Capacitate de ridicare 26 tone;

- Lungimea de containere posibil de acomodat – 6500 mm;
- Înălțimea cârligului de cuplare - 1570 mm;
- Cârlig de ridicare, turnare și detașabil (montat cu doi pini pe capătul superior al balansierului), prevazut cu sistem gravitațional de blocare;
- Cadru de înclinare liber avansat care acționează ca multiplicator de putere de ridicare ~ asigura un unghi de basculare de 45°
- 2 buc blocatori rama container cu centrare exterioară;
- Lonjeron de sasiu găurit pe toată lungimea pentru o instalație completă cu șuruburi;
- Rola spate cu flanșe mari montate pe o axă basculantă, potrivită pentru corpuri cu alergători longitudinali distanțați la 1.060 mm
- Dispozitiv de blocare exterioară a recipientului hidraulic, instalare redusă și placă de uzura cu posibilitate de înlocuire;
- Panou de comanda electro-pneumatic instalat la bordul vehiculului;
- Toti cilibrri sunt prevazuti cu supapă de siguranta;
- Comanda laterală – distribuitor electro- hidraulic cu posibilitate de actionare mecanica in caz de urgenta.

Accesorii:

- Kit accesorii in conformitate cu normele RAR – aparatori cu sorturi colectoare pentru rotile puntilor spate, protectie laterala anti-biciclisti, iluminare de avertizare conform norme EEC.

Se asigura instruirea personalului beneficiarului.

Produsul va fi însoțit la livrare de declaratie de conformitate, certificat de garanție și manualul cu instrucțiunile de utilizare și de întreținere

Produsul livrat este fabricat sub standardul de referință ISO 9001:2008

MACARA HIDRAULICA PLIABILA PENTRU RIDICAREA SI INCARCAREA CONTAINERELOR INGROPATE SUB NIVELUL TROTOARULUI

Macara pliabila, cu actionare hidraulica, cu memorarea pozitie de incarcare, cu urmatoarea specificatie:
Pozitionata in spatele cabinei vehiculului pe sasiu specific, construit conform instructiunilor producatorilor de vehicule si normelor ISCIR in vigoare.

Construita conform clasei de incarcare HC1 HD4 S2 in concordanta cu EN 12999:2011

Lungimea bratului in plan orizontal – 8 m;

Sarcina de ridicare la 8 m – 1650 Kg;

Sarcina de ridicare la 4 m – 2500 Kg;

Momentul de ridicare – 130 KNm;

Brat echipat cu dubla biela pentru amplificarea momentului – o biela positionata intre coloana si antebraț iar a doua biela, positionata între antebraț și bratul telescopic;

Sistem de calare cu extensie hidraulică;

Stabilizatori cu rotire hidraulică la 180°;

Stabilizatori laterali echipati cu sisteme de avertizare luminoase tip LED;

Sistem de stabilizare echipat cu senzori care indica automat pozitia acestora și corelează sarcina de ridicat a macaralei cu pozitia extinsa a bratului stabilizatorilor;

Unghiul de rotație al coloanei: minim 410°;

Macaraua este echipata cu sistem hidraulic suplimentar echipat cu doua functii – una pentru rotor și una pentru actionarea dispozitivului de incarcare/descarcare a containerelor tip clopot din dotarea beneficiarului (sistem echivalent KINSHOFER KM 920 12 N00203), prevazut cu cuple rapide pe fiecare din cele doua circuite;

Macara este actionata prin comanda radio cu 6 functii, prevazuta cu display grafic și sistem acustic de avertizare in caz de supra sarcini;

Sistemul radio comenzii este capabil sa memorize pozitia containerelor și a zonei de descarcare de pe sasiul vehiculului și sa efectueze operatiuni repetitive, între cele doua pozitii, in regim automat de operare.

Comanda radio a macaralei este prevazuta cu functia de crestere/reducere a turatie motorului vehiculului și cu functia start/stop motor.

Echipamentul este dotat cu sisteme de securitate acustice și vizuale, instalate in cabina operatorului, cu rolul de a avertiza in cazul deplasarii vehiculului cu stabilizatorii deschisi sau cu bratul plibii al macaralei, deschis.

Echipamentul este actionat cu pompa hidraulică cu pistoane axiale, avand debitul corelat cu necesitățile macaralei.

Rezervorul hidraulic cu capacitatea coreleata cu necesitățile macaralei.

Echipamentul se va livra insotit de omologare ISCIR. Se solicita livrare insotita de carte ISCIR;

CONTAINER COMPACTOR:

Este construit astfel incat sa permita incarcarea pe carligul hidraulic fiind prevazut cu maner de cuplare la inaltimea de 1570 mm;

Este echipat cu cadru de fixare pe echipamentul de tip hook-lift avand ecartamentul de maximum 1065 mm definit conform DIN 30722;

Cadrul de fixare al container-ului trebuie sa fie astfel construit incat sa permita blocarea lui in timpul transportului utilizand sistemul transversal de zavorare al carligului hidraulic;

Prevazut la partea din fata cu picioare de sprijin reglabile pe inaltime;

Prevazut la partea din spate cu role positionate conform DIN 30722, astfel incat sa permita rularea in timpul operatiunii de descarcare.

Container-ul este de tip inchis, prevazut la partea din spate cu un Hopper cu deschidere și zavorare hidraulică, echipat cu palnie colectoare, specifica pentru descarcarea containerelor tip clopot;

Volumul cuvei colectoare – 5,5m³;

Raport de compactare 6:1.

Constructia compactorului:

Volumul util minim al corpului compactorului, fara hooper:18 mc;

Inaltimea maxima a echipamentului masurata de la sol: 3800 mm;

Corpul compactorului – este de forma constructiva rectangulara, ranforsata cu profile vertical astfel incat sa reziste operatiunilor repetate de incarcare descarcare fara insa sa depaseasca greutatea de max 5500 Kg;

Peretii containerului compactor sunt de tip rectangular, ranforsati cu profile verticale sa fie executati din material rezistent la abraziune, cu grosimea de 3 mm.

Cuva de incarcare - (Hooper), construit din tabla de oțel special, cu inalta rezistentă la abraziune, echivalent HARDOX HB450 mm cu grosimea de 6mm.

Este prevăzută cu sistem de drenaj pentru efectuarea lucrărilor de de întreținere - spălare și curățare. Este echipată cu garnitura de etansare la zona de contact a corpului containerului compactor cu hooper-ul.

Oblon spate rabatabil - pentru încărcare manuală, echipat cu senzor pentru blocarea sistemului de compactare la deschiderea acestuia (sistem de prevenție contra accidentării – conform EN1501-1).

Mecanismul de basculare al hooper-ului, utilizează doi cilindri hidraulici ce permit golirea containerului compactor.

Are în componență, sisteme hidraulice de blocare / deblocare pentru închiderea și sigurantarea hooper-ului.

Hooper-ul este prevăzut cu cilindri de ridicare, compactare, echipați cu supape de siguranță pentru prevenirea căderii bruste în cazul aparițiilor situațiilor accidentale în instalația hidraulică.

Unghiul de basculare pentru deschiderea hooper-ului este de 70°- 80° raportat la verticală.

Sistem de colectare/compactare este compus dintr-o paletă articulată având suprafața de uzură construită din material rezistent la abraziune echivalent HARDOX HB450 cu grosimea de 6 mm (folosită la încărcare cât și compactare), acționată de doi cilindri hidraulici de ridicare/colectare și doi cilindri de compactare.

Paleta colectare este instalată pe role de translație care asigură deplasarea acesteia alternativ de jos în sus, în cicluri automate sau intermitente de operare.

Ciclul de compactare definit de programe de acționare separate care conțin următoarele tipuri de operațiuni: ciclul automat de compactare, operațiuni individuale ale fiecărui mecanism, operațiune singulară pentru descărcare;

Perete interior (mecanism de evacuare) – o construcție metalică fixată pe cadru cu role de ghidare care să realizeze acțiuni de compactare / golire deseuri.

Este confecționat din oțel rezistent la uzură/coroziune și acțiuni mecanice de tip SJ355S sau echivalent; Acționat de cilindru telescopic dispus înclinat (pentru maximizarea forței de compactare) în interiorul container-ului.

Sistem hidraulic

Sistemul hidraulic este comandat și asistat electric;

Prevăzut cu supape de siguranță pentru cilindrii de ridicare ai hooper-ului cât și pentru cei de manevrare a echipamentelor;

Acționarea sistemului hidraulic este astfel concepută încât să permită alimentarea prin conexiune cu **cuple rapide**, de la instalația carligului hidraulic având debitele și presiunile corelate cu necesitățile container-ului compactor;

Sistem de compactare și descărcare, echipat cu cilindru hidraulic cu dublu efect;

Sistemul electric

– Protejat la apă și intemperii având grad de protecție IP67;

Este realizat în concordanță cu reglementările CE și normele UNI EN 1501-1/2000 și să cuprindă următoarele componente:

- Panou de comandă pentru mecanismele principale de compactare amplasat la partea din spate, lateral dreapta pe peretele lateral al hooper-ului;
- Panou de comandă pentru mecanismele principale de descărcare amplasat la partea din spate, lateral stanga, al corpului compactorului;
- 2 buc lampi de lucru – proiector LED, instalate pe rama superioară a hooper-ului.
- 1 buc - girofar de lucru de tip LED, instalat la partea din spate a containerului compactor;
- 2 buc - butoane de oprire în caz de urgență, poziționate la partea din spate a echipamentului într-o poziție ușor accesibilă de la sol, pe partea dreapta și stanga;
- 1 buc - buton de urgență / cursă inversă instalat pe panoul de comandă dreapta spate;

- Panou general de comanda in cabina operatorului care sa contine, buton de pornire/oprire a instalatiei hidraulice a comactorului, buton de oprire de urgenta, sisteme vizuale de avertizare a functionarii tip LED;
 - Camera de luat vederi pozitionata pe sus pe rama spate a hooper-ului;
 - Ecran monitor de control, tip LCD instat in cabina operatorului - pentru supravegherea activitatilor de incarcare descarcare; Atentie! Sistemul trebuie sa fie echipat cu prize electrice cu grad de protectie IP67 – usor decuplabile atunci cand containerul este descarcat de pe carligul hidraulic;
- Sistem manual de gresare- usor accesibil operatorului

OFERTA FINANCIARA :

Denumire produs	Cantitate	Pret unitar	Pret total fara TVA	Pret total cu TVA
AUTOBASCULANTA 3.5 TONE CU CABINA DUBLA	6	29.175,25	175.051,50	208.311,28
MOTOSTIVUITOR FRONTAL DOOSAN D25G PLUS	2	22.050,00	44.100,00	52.479,00
INCARCATOR FRONTAL DOOSAN DL250-5	1	183.824,74	183.824,74	218.751,44
INCARCATOR TELESCOPIC BOBCAT T35.130S 100CP	1	97.422,68	97.422,68	115.932,98
AUTOSPECIALA CU MACARA HIDRAULICA PENTRU INCARCARE CONTAINERE	3	220.000,00	660.000,00	785.400,00
Total			1.160.398,92	1.380.874,71

*Preturile sunt exprimate in EURO

Termen de garantie a produselor : 24 luni**Termen de livrare : maxim 90 de zile de la data semnarii contractului**

Grădinariu Import Export SRL
Andrei Grădinariu
23.04.2020e



Oferta Renault

De la: Stan George (george.stan@renault-trucks.com)

Către: salubritate.s3@yahoo.com

Cc: gheorghe.trinca@renault-trucks.com

Data: joi, 23 aprilie 2020, 12:10 EEST

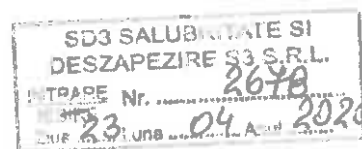

Stimate domnule Cosmin Ilie,

Ca urmare a cererii de oferta numarul 2582 din data 16.04.2020, va transmitem atasat oferta noastra, dupa cum urmeaza:

1. Autoutilitara de 3,5 tone cu platforma basculabila
2. Autovehicul cu macara hidraulica pentru incarcare containere

Mentionam ca restul utilajelor cerute in oferta dumneavoastra nu sunt comercializate de societatea noastra.

De asemenea dorim sa punctam cateva avantaje ale ofertei noastre:

1. Autoutilitara de 3,5 tone cu platforma basculabila
 - Transmisie pe puntea spate cu roti jumelate
 - Motor puternic: 145 CP
 - Blocare diferential
 - Placa metalica sub motor pentru protectia acestuia
 - Bena basculabila 3 parti
 - Antrenarea pompei hidraulice de la PTO-ul sasiului. Solutie mult mai fiabila
2. Autovehicul cu macara hidraulica pentru incarcare containere
 - a. Punte liftanta cu roti jumelate
 - b. Cutie automatizata cu 12 trepte
 - c. Cupla de remorcare
 - d. Faruri de ceata

Prezentarea Firmei:

- | | |
|--|--|
| 1. Compania: | Volvo Romania SRL |
| 2. Data infiintarii: | 01.04.2003 |
| 3. Adresa: | Strada Ithaca nr. 520, Bolintin Deal, Judet Giurgiu, Romania |
| 4. Puncte de lucru: | conform fisierului atasat |
| 5. Cifra de afaceri medie: | 290.000.000 lei |
| 6. Firma a inregistrat profit in fiecare an in ultimii 3 ani | |
| 7. Nu este in procedura de insolventa sau faliment | |
| 8. Numar mediu de angajati: | 250 |
| 9. Societatea nu are datorii la bugetul local sau cel de stat. | |

Pentru orice alte lamuriri, va stam cu drag la dispozitie

George Stan

Product&Tender Specialist

Renault Trucks

Volvo Group Trucks România

Mob: +40 734 222 316

george.stan@renault-trucks.com

Autostrada A1, km 23, Bolintin Deal,

Str. Ithaca nr. 520, cod 087015

Județ Giurgiu – România

www.renault-trucks.ro

This email message (including its attachments) is confidential and may contain privileged information and is intended solely for the use of the individual and/or entity to whom it is addressed. If you are not the intended recipient of this e-mail you may not disseminate, distribute or copy this e-mail (including its attachments), or any part thereof. If this e-mail is received in error, please notify the sender immediately by return e-mail and make sure that this e-mail (including its attachments), and all copies thereof, are immediately deleted from your system. Please further note that when you communicate with us via email or visit our website we process your personal data. See our privacy policy for more information about how we process it: <https://www.volvogroup.com/en-en/privacy.html>



retea service Renault - semnata.pdf

1MB



Autoutilitara de 3,5 tone cu platforma basculabila.pdf

2MB



Autovehicul cu macara hidraulica pentru incarcare containere.pdf

3.6MB

Retea Service

VOLVO & RENAULT TRUCKS CENTER



SC Volvo Romania SRL

Oradea, Judetul Bihor:

Adresa: Șos. Borșului, nr. 39A, cod postal 410605

Contact: tel 0722.329.561; fax 021.529.9703; email ciprian.toma@volvo.com

Izvin, Judetul Timis:

Adresa: DN6, Km. 539, cod postal 307343

Contact: tel 0722.329.561; fax 021.529.9766; email ciprian.toma@volvo.com

Gilau, Judetul Cluj:

Adresa: Str. Principală (F.N), cod postal 407310

Contact: tel 0264.502.229; fax 0264.502.205; email dorin.capata@volvo.com

Sibiu, Judetul Sibiu:

Adresa: Str. Barcelona Nr.8, cod postal 550018

Contact: tel 0735.312.019; fax 021.207.9284; email florin.mico@volvo.com

Brasov, Judetul Brasov:

Adresa: DN 73, Șoseaua Cristianului, km 129, cod postal 507055

Contact: tel 0728.556.410; fax 021.529.9735; email ciprian.rosoiu@volvo.com

Sarata, Judetul Bacau:

Adresa: DN2-E85, Com. Sărata, cod postal 607361

Contact: tel 0745.536.968; fax 021.207.9204; email nicolae.navodariu@volvo.com

Gura Călnăului, Judetul Buzau:

Adresa: Sat Gura Călnăului, Com. Vadu Pașii, cod postal 127650

Contact: tel 0754.071.025; fax 021. 207.92.21; email ciprian.boanca@volvo.com

Bascov, Judetul Arges:

Adresa: Str. Serelor Nr. 31, cod postal 117045

Contact: tel 0728.556.410; fax 021.529.9241; email ciprian.rosoiu@volvo.com

Bolintin Deal, Judetul Giurgiu:

Adresa: strada Ithaca 520 (iesire Autostrada A1, Km 23), cod postal 087015

Contact: tel 0723.309.842; fax 021.529.9670; email ciprian.rosoiu@volvo.com

Contanta, Judetul Constanta:

Adresa: DN3 , Parcela 989/31, cod postal 900316

Contact: tel 0726.710.576; fax 021. 529.9753; email alexandru.mironescu@volvo.com

02.04.2020

Volvo Romania SRL

Director Comercial Renault

Gheorghe Trinca



RO - RTG,36.1
Cod model : 59PBD6D2L14C
Data ediției: 21.04.2020
Actualizarea tranzacției: 21.04.2020
Număr grilă: 5519560 din 21.04.2020

În atenția

SD3 SALUBRITATE SI
DESZAPEZIRE S3 SRL

MASTER RED - CCAB CREW RTWD 3T5 - L3 - MTAC 3,5 T /

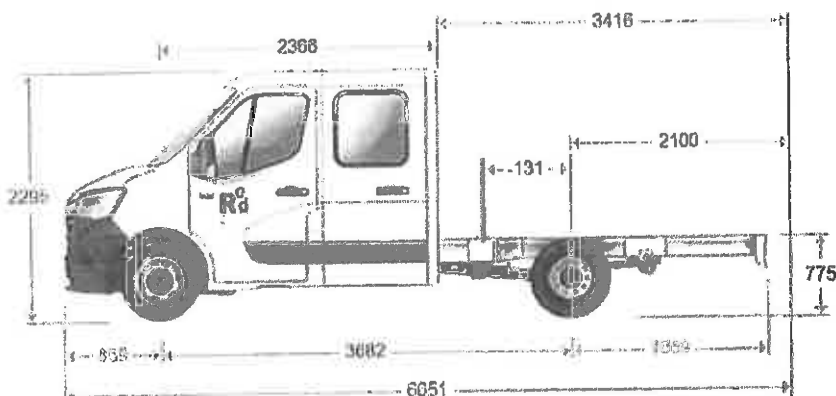

MASE

Ampatament		mm	3,682
Greutate proprie șasiu	total	kg	2304
Greutate proprie	Grup axa față (axa la sol)	kg	1456
	grup axa spate (axa la sol)	kg	848
Sarcină utilă	(C)	kg	1196
Masă maximă înmatriculare	grup osie față	kg	1650
	grup osie spate	kg	2800
	Totală (MTAC)	kg	3500

Acest tabel ține cont de masele opțiunilor RENAULT TRUCKS, plinul de uree, de ulei, de lichid de spălat geamuri și de răcire la 100%, nivel de umplere carburant la 90% și prezența șoferului (75 kg)

LUNGIMI

Ampatament		mm	3,682
Lungime carosabilă	(F / BEP L011)	mm	3682
	maxim (Wmax / BEP L105)	mm	3416
Consolă spate caroserie	min (Wmin / BEP L105)	mm	2985
	maxim (Xmax: BEP L017)	mm	2100
Lungime vehicul Maxi (Z)	minim (Xmin / BEP L017)	mm	1689
	(Zmax / BEP L001)	mm	6651
Lungime vehicul Mini (Z)	(Zmin / BEP L001)	mm	6220
Lungime totală șasiu cabină	(A / BEP L001)	mm	6220
Consolă față	(H / BEP L016)	mm	869
Intrare cabină	(B / BEP L102)	mm	2368
Consolă spate	șasiu	mm	1669

ÎNĂLȚIMI



George Stan

Telefon mobil:
george.stan@renault-trucks.com

Telefon:
Fax:
www.renault-trucks.com



FIȘĂ TEHNICĂ PERSONALIZATĂ

Data actualizării:
marți, 21 aprilie 2020

Ampatament		mm	3.682
Gardă la sol, în sarcină	(O)	mm	2295
	față (U1 / BEP H015)	mm	166
	spate (U3 / BEP H016)	mm	166

LĂȚIMI

Ampatament		mm	3.682
Ecartament	față (V1 / BEP W013.1)	mm	1750
	spate 1 (V2 / BEP W013.2)	mm	1612
Lățime cabină maximă	(BEP W002)	mm	2070

Alte informatii

Ampatament		mm	3.682
Rază de braț	gabariț (BEP W012)	mm	7050



George Stan

Telefon mobil:
george.stan@renault-trucks.com



Telefon:
Fax:
www.renault-trucks.com



MOTOR

Diesel 4 cilindri în linie cu injecție directă Common Rail
Înaltă presiune (2200 bar)
Alezaaj 85 mm - cursă 101,3 mm - Capacitate cilindrică 2,3

Admisie de aer răcit
Supra-alimentat prin turbo-compresor răcit cu apă
Sistem EGR răcit
Distribuție prin lanț
Putere maximă: 145 CP/107 kW la 3500 rpm.
Cuplu maxim: 360 Nm de la 1500 la 2500 rpm.
Sens de rotație (vedere de pe partea CV): antiorar
Filtru cu particule.
Sistem post tratare anti-poluare SCR cu sistem de injecție cu AdBlue pilotat electronic
Nivel de poluare EURO VI-D
Nivel emisii de CO₂ „heavy-duty”
Lichid de răcire: antigel -25°C

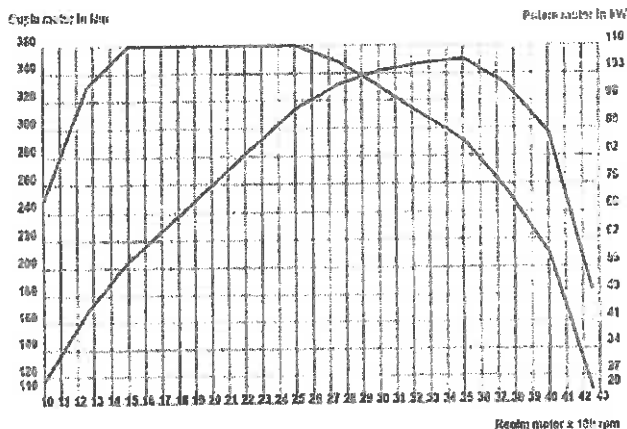

ECHIPAMENT MOTOR

Mod ECO: control cuplu, cartografie motor și optimizarea funcțiilor de confort termic
Sistem Stop & Start
Fără priză de forță pe motor.

AMBREIAJ

Ambreiaj monodisc uscat, diametru 260 mm.

CUTIE DE VITEZE

Cutie de viteze ZF4.2, 6 rapoarte față sincronizate și 1 raport spate
Carter aluminiu

PRIZA DE PUTERE

Priză de putere pe cutia de viteze.

SISTEM DE DIRECTIE

Directie cu cremalieră retractabilă cu limitarea ridicării volanului în caz de impact
asistență hidraulică cu pompă electrică

OSIE față

Roți independente.
Praj inferior triunghiular.
Suspensie sistem Mac-Pherson.
Bară anti-ruliu de 24 mm.
Încărcătură maximă pe punte față 1850 kg.

PUNTE SPATE

Blocare diferențial integrată
Capacitate maximă tehnică: 2800 kg
Cuplu 11 x 46 (raport 4,18).
Regim motor la 90 km/h: 2918 rpm

PNEURI / JANTE

Pneuri serie.
Roți 16”
Pneuri 195/75 R16.
Jante J 5,5.
Marca pneurilor în funcție de disponibilitate.
Roți jumelate.
Capace standard
Roată de rezervă
Suport roată de rezervă sub caroserie cu trolu

Frână de serviciu:

Frâne cu disc: 302x28 ventilate pe față, 305x18 pe spate.
Dispozitiv anti-blocare roți (ABS) cu asistență la frânarea de urgență (AFU)
Controlul traiectoriei reglat în funcție de sarcina autovehiculului și de remorcă (ESP) care integrează funcția anti-patinare (ASR)
asistență la pornirea în pantă (HSA)
asistență la vânt lateral (SWA)
aderență îmbunătățită pe teren dificil (Extended Grip)



George Stan

Telefon mobil:
george.stan@renault-trucks.com



Telefon:
Fax:
www.renault-trucks.com



CABINA**Exterior cabină:**

Cabina - din tabla electro-zincată, tratată prin cataforeza culoare caroserie: Alb mineral
cod tehnic: 01395
Pavilion în nuanța caroseriei (pentru vopseaua de serie).
Capotă rabatabilă față, ce permite accesul la nivelul de ulei al motorului, la rezervoarele pentru spălarea parbriz, cu lichid de răcire, lichid de frână, precum și la bornele bateriilor deplasate lateral.
Bară de protecție față granulată, nuanță antracit.
2 oglinzi retrovizoare cu încălzire și telecomandă, cu dublă semnalizare a direcției integrate.
Retrovizoare cu braț lung.
Acces față pe trespă antiderapantă.
Trespă de acces la parbriz integrată în bara de protecție Bavele față.

Interior cabină:

Cabină dublă echipată cu o banchetă spate cu 4 locuri
Finisaj interior și exterior crom
Înălțime H1.
Oglindă retrovizoare interioară pentru unghiul mort integrată în oglinda de curtoazie pentru pasager
Fără controlograf
Scaun șofer cu reglaj lombar
Bancheta clasică
Mâner șofer ridic.
Capitonaj scaune KALEIDO (carbon)
Tapiserie „Kaleido”
Airbag șofer și pasager.
Mâner de susținere pentru pasagerii din față.
Torpedou cu răcire
Torpedou cullisant de 10,5 litri
Iluminarea plafonului la deschiderea ușilor și comanda avertizor sonor pentru lumini aprinse.
Geam cu acționare electrică cu impuls, pe partea șoferului.
Lichid spălarea geamuri zona europeană
Încălzire/ Ventilare degivrare reglabilă (4 viteze și 6 poziții) cu funcția recirculare, care asigură dezaburirea parbrizului și a geamurilor laterale din față.
Climatizare manuală a habitacului
Filtru habitacul, anti-polen
Manual în engleză.
Perete despărțitor spate cabină din tablă vitrat
Ștergător/spălător de geam față cu 3 poziții.
Autoradio DAB (Digital Radio Broadcasting) cu conexiuni Bluetooth & USB

Tablou de bord:

Echipment complet tablou de bord ce conține în special:
Spațiu de depozitare central de 0,6 l cu încărcător cu inducție pentru smartphone(15 W) și suport pentru pahar de dimensiuni mari
Calculatoare de bord care integrează:
contor de viteză și tahometru cu ecran monocrom parametrabil de 3,5" pentru:
nivel de carburant, valori de consum, nivel de AdBlue, totalizatoare, valori de temperatură
Telecomanda usi
Blocarea automată a ușilor în timpul mersului.
Cheie pliabilă cu 2 butoane
Regulator de viteză și limitator de viteză cu reglare pe volan
Ajutor pentru un stil de condus rațional.

ECHIPAMENT ELECTRONIC

Priză OBD în cabină pentru extragere date vehicul și diagnostic vehicul

ECHIPAMENT ELECTRIC

Alternator 185 A.
Ștergerea automată a geamurilor cu senzor de ploaie și aprinderea automată a farurilor
Lumini diurne față cu halogen cu LED
Reglare automată a proiectoarelor
Proiectoare anti-ceata
Două faruri de marșarier cu unghi mare și un far de ceață spate.
Relev pentru semnalizare ranforsat pentru iluminatul remorcilor

ȘASIU

Tablă de oțel pentru protecție motor sub caroserie
Consola lungă, cu perforații pentru carosier.
MTAC=3,5 T / MTRA = 7t
=>masă maximă a remorcii: 3500 kg
Capacitate crescută de remorcare

SUSPENSIE**Suspensie față**

Suspensie cu arcuri elicoidale. Amortizoare hidraulice și telescopice.

Suspensie spate

Suspensie cu trei lamele de oțel
Jumelate inversate
Arc suplimentar cu limitator
Amortizoare hidraulice și telescopice



George Stan

Telefon mobil:
george.stan@renault-trucks.comTelefon:
Fax:
www.renault-trucks.com

REZERVOR DE COMBUSTIBIL

Capacitate rezervor principal : 80 litri (adica 66 kg de motorina)
Acces securizat la trapele de carburant și de AdBlue
Prefiltru decantor.

AdBlue

Rezervor AdBlue de 20 de litri

ECHIPAMENT STANDARD

Lot de bord sub scaun conducător auto
Șapă de remorcare
Cric

CAROSERIE

Pre-echipare pentru conectarea unui calculator BBM. Permite accesul la următoarele informații: Autorizare funcționare clim, Poziție frâne, Motor în funcțiune, Poziție ambreiaj, Indicatoare de direcție D/S, Lumini de avarie, Poziție cheie de contact, Informații uși, Blocare centralizată. BCP disponibil în kitul post-vânzare (cutie+cablu (racord radio)+instrucțiuni de montaj)

RAPOARTE CUTIE DE VITEZE

1	2	3	4	5	6
5.78	3.23	1.86	1.36	1.00	0.79

BENA BASCULABILA 3 DIRECTII**SISTEMUL DE BASCULARE**

Cilindru telescopic central 4 tronsoane – capacitate de ridicare 5,5 to
Instalație de ridicare cu electropompa
Comanda ridicare/ coborare electrica din cabina soferului cu buton
Timp de ridicare si coborare - 18 sec cursa completa

BENA BASCULABILA

Volumul benei : cc 2,7mc
Dimensiuni interioare (Lxl) :3700mx2100mm - H
Orlon :350 mm
Structura din otel de inalta calitate
Podeaua din otel cu grosimea de 2,5 mm rezistenta la abraziune
Obloanele laterale dubla ranforsare din otel .
Deschidere intr-o singure directie (sus/jos) obloane demontabile

Deschidere in 2 directii (sus/jos& jos/eus) a oblonului spate
Oblonul spate cu posibilitate de demontare
Deblocare manuala si automata a oblonului spate

SASIU SUPLIMENTAR

Lonjerone si traverse din otel de inalta calitate
Suport de basculare sferici pentru basculare 3 directii – 5to capacitate
Prinderea pe sasiu prin puncte de fixare originale

ACCESORII

Panou frontal protectie cabina la nivelul cabinei cu grilaj
Stalpi demontabili spate
Aparatori noroi plastic pe axa 2 cu presuri antistropi
Grilaj pentru stopuri spate
Sablare si vopsirea in camp electrostatic

Pret CIP Bucuresti: 35.990 Euro+TVA
Garantie: 12 luni
Valabilitate oferta: 90 de zile

SC Volvo Romania SRL
Director Comercial Renault Trucks
Gheoghe Trinca



George Stan

Telefon mobil:
george.stan@renault-trucks.com

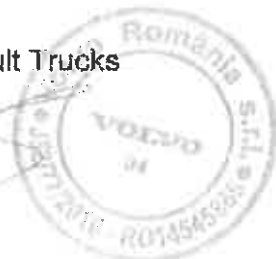

Telefon:
Fax:
www.renault-trucks.com



RO - RTG,36.1
Cod model : 20DM016STD01
Data ediției: 21.04.2020
Actualizarea tranzacției: 21.04.2020
Număr grilă: 5519632 din 21.04.2020

În atenția

SD3 SALUBRITATE SI
DEZSAPEZIRE S3 SRL

D 26 WIDE P6X2 430E6 - MTAC 26 T / MTRA 44 T

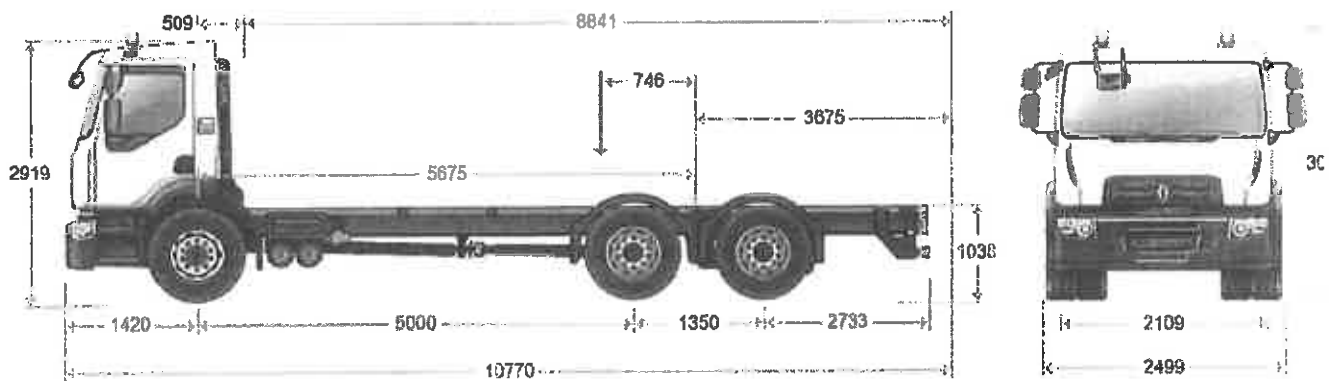

MASE

Ampatament		mm	5,000
Masă maximă înmatriculare	Totală (MTAC)	kg	26000
Sarcină utilă	(C)	kg	17550
Greutate proprie sasiu	total	kg	8450
Greutate proprie	Grup axa față (axa la sol)	kg	4613
	grup axa spate (axa la sol)	kg	3837
Masă maximă înmatriculare	Axa față 1	kg	9000
	axa spate 1	kg	10500
	osle spate 2	kg	10500
	grup osle spate	kg	21000
Masă tehnică maximă	total (Coc: 16.1.)	kg	28000
	grup osli față (Coc: 16.3)	kg	9000
	grup osli spate (Coc: 16.3)	kg	21000

Acest tabel ține cont de masele opțiunilor RENAULT TRUCKS, plinul de uree, de ulei, de lichid de spălat geamuri și de răcire la 100%, nivel de umplere carburant la 90% și prezența șoferului (75 kg)
Pentru asigurarea unei deplasări confortabile (direcționare, frânare) a autovehiculelor în toate condițiile de încărcare și de drum, după carosare, trebuie respectată următoarea sarcină minimă pe osie/osile față: 3500 kg

LUNGIMI

Ampatament		mm	5,000
Lungime carosabilă	min (Wmin / BEP L105)	mm	7495
	maxim (Wmax / BEP L105)	mm	8841
Consolă față	(H / BEP L016)	mm	1420
Intrare cabină	(B / BEP L102)	mm	509
Ampatament	(F / BEP L011)	mm	5000



George Stan

Telefon mobil:
george.stan@renault-trucks.com



Telefon:
Fax:
www.renault-trucks.com



Ampatament tehnic	(F' / BEP L015)	mm	5675
Distanță între axe	osie 2-3 (BEP L012.2)	mm	1350
Consolă spate	șasiu	mm	2733
Lungime totală șasiu cabină	(A / BEP L001)	mm	10503
Centrul de greutate al mării	minim (Ymin / BEP L104)	mm	746
Centrul de greutate al sarcinii	maxim (Ymax / BEP L103)	mm	1419
Lungime vehicul Mini (Z)	(Zmin / BEP L001)	mm	9424
Lungime vehicul Maxi (Z)	(Zmax / BEP L001)	mm	10770
Consolă spate caroserie	minim (Xmin / BEP L017)	mm	2329
	maxim (Xmax: BEP L017)	mm	3675

ÎNĂLȚIMI

Ampatament		mm	5,000 *
Înălțime pavilion/sol la gol	(O)	mm	2919
Înălțime exterioară maximă la gol	(BEP H001)	mm	3029
Înălțime lonjeroane	(BEP H032)	mm	300
Gardă la sol, în sarcină	față (U1 / BEP H015)	mm	286
	spate (U3 / BEP H016)	mm	249
	la gol (H1 / BEP H035)	mm	1062
Înălțime sol / deasupra lonjeronului la nivelul osiei față	în sarcină (H1 / BEP H036)	mm	976
	la gol (H2 / BEP H037)	mm	1038
Înălțime sol / deasupra lonjeronului la nivelul punții	în sarcină (H2 / BEP H038)	mm	1018
	la gol (HN)	mm	1020
Înălțime sol / deasupra lonjeronului la extremitatea din spate	la gol (HN)	mm	1020
	în sarcină (HN)	mm	1052

LĂȚIMI

Ampatament		mm	5,000
Lățime cabină maximă	(BEP W002)	mm	2500
Lățime cadru	în față (BEP W035)	mm	1080
	în spate (BEP W036)	mm	850
Lățime la roțile spate	osie spate 1 (V3 / BEP W003.2)	mm	2499
	osie spate 2 (V5 / BEP W003.3)	mm	2499
	față (V1 / BEP W013.1)	mm	2109
Ecartament	spate 1 (V2 / BEP W013.2)	mm	1837
	spate 2 (V4 / BEP W013.2)	mm	1837

Alte informații

Ampatament		mm	5,000 *
Grosime lonjeroane	(BEP W034)	mm	12
Rază de braț	între trotuare	mm	10044,5
	gabarit (BEP W012)	mm	10750



George Stan

Telefon mobil:
george.stan@renault-trucks.com



Telefon:
Fax:
www.renault-trucks.com



MOTOR DTI 11

Lichid de răcire: antigel - 25°C.
Putere maximă: 316 kW de la 1700 la 1900 rpm
Cuplu maxim: 2050 Nm de la 1000 - 1400 rpm
 Diesel cu 6 cilindri în linie - Injecție cu înaltă presiune
 common rail (1700 bar) - 24 de supape - arbori cu came în
 cap, distribuție spate
 Înaltă presiune asigurată de trei pompe injector
 Alezaj 123 mm - cursă 152 mm - Capacitate cilindrică 10,8 l
 Supraalimentat de turbo-compresor
 Ventilator controlat electronic
 Sens de rotație (vedere de pe partea CV): sens invers acelor
 de ceas
 Carter ulei tablă
 Norma de poluare CEE EURO VI
 Sistem post-tratare compact (catalizator, FAP, SCR)
 Lichid de răcire
 Reducerea cuplului motor cu 25% în timp ce emisiile
 vehiculului sunt sub pragul fixat de norma step-D (regulament
 CEE).
 Nivel sonor vehicul conform normelor CEE (80 dB).

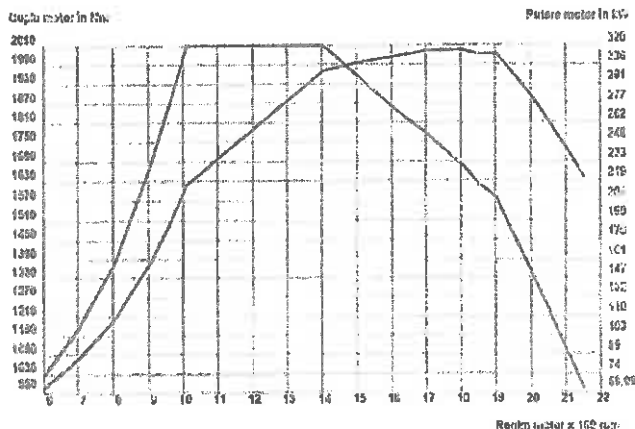

ECHIPAMENT MOTOR

Comanda de ralanti accelerat în rulere
 Activarea Power Mode prin trecerea de punctul dur la capătul
 cursei pedalei de accelerație (kick-down)
 Reciclarea parțială a vaporilor de ulei (circuit semi-închis)
 Dispozitiv de demaraj la rece prin preîncălzirea aerului de
 admisie
 Fără priză de forță pe motor.
 Limitator electronic de viteză (90 km/h).

AMBREIAJ

Ambreiaj monodisc diametru 430 mm

CUTIE DE VITEZE

Cutie de viteze Optidriver AT 2412F (14,94 - 1) ambreiaj
 automatizat. Carter din aluminiu.
 Cuplu maxim 2400 Nm, 12 rapoarte mers înainte și 3 rapoarte
 mers înapoi
 Alegerea modului de utilizare pe volan (automat/manual) cu
 ajutorul selectorului de viteză.
 Strategie de schimbare optimizată a vitezelor pentru
 DISTRIBUȚIE
 Sistem de răcire cu apă pentru cutia de viteze

FRINA SUPLIMENTARA

OPTIBRAKE (putere de frânare 300 kW la 2 300 rpm);
 combinație a frânei pe eșapament și a frânei de compresie pe
 supape, cuplat cu frâna de serviciu

PRIZA DE PUTERE

Priză de putere S84
 Ieșire: arbore gol, canelat (DIN 5462)
 Sens de rotație: invers față de motor.
 Cuplu: 430 Nm
 Rapoarte: 0,91 / 1,16
 Poziție: 17 h

SISTEM DE DIRECTIE

Cutie de direcție cu asistență hidraulică incorporată și
 demultiplificare variabilă.
 Circulație pe partea dreaptă

OSIE FAȚĂ

Capacitate punte față: 9,000 t

OSIE SPATE

Osie spate ridicătoare, roți jumelate cu suspensie pneumatică
 Comandă delestare sarcină pe punte (10,5 t + 30% dacă
 viteza este mai mică de 30 km/h)
 Poziție osie spate : în spatele punții motor.

PUNTE SPATE

Punte P13170-E reducere simplă
 Blocare diferențial integrată
 Capacitate punte spate (maxim tehnică): 21 t
 Sarcină spate repartizată în mod egal
 Raport de punte: 3,08
 Regim motor la 90 km/h: 1422 rpm



George Stan

Telefon mobil:
 george.stan@renault-trucks.com



Telefon:
 Fax:
 www.renault-trucks.com



PNEURI / JANTE*Dimensiune 385/65 + 315/80 R22,5*

Profil G. KMAX-2 S / D

Jante otel

Capace roți față

*Roata de rezerva cu fixare provizorie.***Frână de serviciu:**

Sistem de frânare cu două circuite independente

Frânare pe toate discurile

Compresor de aer de 1100 l/min, 760 cm³ bicilindru

Gestionare electronică a producției de aer prin APM (Air Product Management)

Cartuș desicator optimizat prin întreținere preventivă

Compresor de aer de 1100 l/min, 760 cm³ bicilindru

Elemente de cauciuc pentru fixarea rezervoarelor de aer

Dispozitiv de franare remorca cu 2 circuite cu capete ISO, automat (rosu), manual (galben).

EBS :

Sistem anti-blocare roți (ABS).

Anti-patinare roți (ASR).

Drag Torque Control (controlul cuplului în faza de retrogradare)

Echilibrare uzură plăcuțe (discuri)

Cuplarea relanti-soarelor și a frânelor de serviciu

Gestionarea cuplării diferențialului (dacă există) la viteză <10 km/h (4x2)

Asistență la pornirea în pantă (Hill Start Aid)

Alertă privind performanța de frânare

Control al traiectoriei și sistem anti-răsturnare ESC (Electronic Stability Control)

Încercare tracțiune atelaj

Asistență la frânarea de urgență (AFU)

Frână de staționare:

Cu comandă pneumatică, imobilizare asigurată prin cilindrii cu arcuți pe roțile spate

Robinet frână de staționare.

Reglaje:

Reglare automată a jocului de uzura garnituri.

Frână de siguranță :

Asigurat de independența între circuite a dispozitivului principal.

CABINA**Exterior cabină:**

Day cab

Cabina - din tabla electro-zincată, tratată prin cataforeza

Culoare caroserie: Alb Ekla

cod tehnic: 09350

Emblemă de culoare roșie

Deflectoare anti-murdarare.

Suspensie mecanică - cabina, pe 4 puncte.

Basculare hidraulică cabină.

2 oglinzi retrovizoare cu acționare electrică și încălzite

Lățime totală oglinzi retrovizoare 2,550 m

Oglinda frontală pliabilă

Claxon pneumatic

Priza de aer la nivelul pavilionului.

Indicator de colmatare filtru de aer

Protecție la stropirea cu apă pe aripile din față

Parbriz multi-strat fumuriu.

Fara luneta spate.

Interior cabină:

Consolă superioară de depozitare, 2 cutii de depozitare (50 l) închise cu plasă

Trei parasolare pe parbriz

Tahograf numeric DTCO 4.0

Scaun suspendat pneumatic conducător auto cu centură de siguranță integrată

Cotieră scaun conducător auto

Centuri de siguranță roșii

Scaun pasager reglabil

Priză dispozitiv de curățare cu aer pe consola centrală

Tunel motor - înalt.

Temporizare iluminare cabină

2 cuiere pe partea din spate

Trusă de medicamente

Geamuri electrice

Aer condiționat

Instrucțiuni de folosire în limba română

Orometru (înregistrarea duratei de funcționare a motorului).

Extinctor 2 kg în cabină, accesibil din interiorul și din exteriorul cabinei

Echipament pe volan:

Volan cu 4 brațe

Comandă OPTIDRIVER

Comandă retarder și OPTIBRAKE.

Radio analogic și numeric în format DAB/DAB+

Bluetooth 4.0 pentru flux audio și redare în flux continuu cu funcție hands-free și comenzi pe volan



George Stan

Telefon mobil:
george.stan@reault-trucks.comTelefon:
Fax:
www.renault-trucks.com

Tablou de bord:

Suport tabletă central prevăzut cu 2 porturi USB-C
Priza de curent 12 V + 24 V pe tabloul de bord, pentru accesorii.
Sistem anti-demaraj comandat prin cheie cu telecomanda.
Cheie pliabilă.
Telecomanda usi
Limitator de viteză reglabil cu ajutorul comenzii de pe volan (ASL)

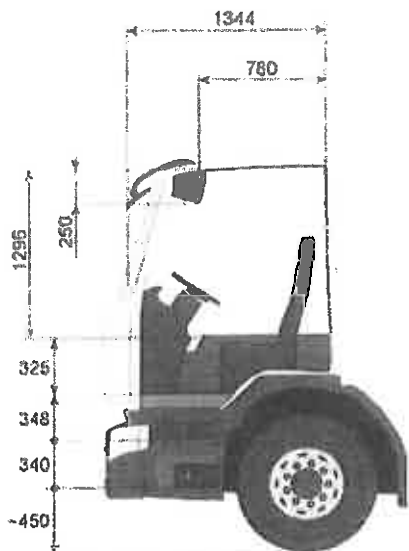
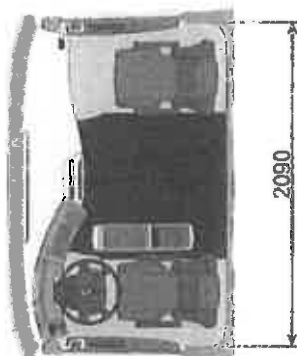

ECHIPAMENT ELECTRONIC

Afișaj în limbile română și engleză
Limbă suplimentară (franceză)
Priză OBD în cabină pentru extragere date vehicul și diagnostic vehicul
Buton de asistență pentru facilitarea geolocalizării cu platforma 24/7
Cutie de viteze telematică TGW (telematic gateway) 4G, inclusiv o antenă care permite abonarea la serviciul Optifleet (Map, Check, Drive)
Sistem de avertizare depășire linie (LDWS)
Regulator de viteză adaptativ (ACC) cuplat cu sistem de frânare de urgență avansat (AEBS)

ECHIPAMENT ELECTRIC

Capacitate baterie 185 Ah.
Baterii fără întreținere
Întreprător gen. baterie
Alternator 110 A.
Sistem de semnalizare spate (norma CEE).

ȘASIU

vopsea de protecție a șasiului gri mineral
cod tehnic: 03650
Ranforsare șasiu la nivelul punții din spate
Consolă standard, pre-perforată pentru carosier
Bolt de remorcare fata decuplabil
Protecție anti-impanare fata (DPEA).
Bara anti-impanare spate.
Traversă de remorcare pentru cârlig G150 (fixare 100 x 160 mm)
Atelaj cu pini ROCKINGER 400 G 150, perforație DIN 150 și axa cu un diametru de 40 mm, D 130 kN
Sistem normal de filtrare aer motor + cartus.
Aripi spate cu protecție la stropirea cu apă
Aripi în poziție standard.
2 cale de roti.
Esapament.

BARĂ DE PROTECȚIE - TREPTE ȘI ILUMINAT

Bară de protecție din plastic din 3 părți
Trepte antiderapante de acces la parbriz
Accesul la postul de conducere prin intermediul a 2 trepte.
Iluminare treaptă de acces.
Reglare electrica a farurilor.
Lumini diurne
Faruri de ceață, fata,
2 girofaruri portocalii



George Stan

Telefon mobil:
george.stan@renault-trucks.com



Telefon:
Fax:
www.renault-trucks.com



SUSPENSIE**Suspensie față**

Arcuri cu lamele parabolice, fata.
Bara stabilizatoare

Suspensie spate

Suspensie pneumatica
Bara stabilizatoare.
Telecomanda suspensie.

REZERVOR DE COMBUSTIBIL

Rezervor principal din oțel.
Rezervor de 315 litri (D560) pe partea dreaptă
Dispozitiv de încălzire a filtrului de motorina
Prefiltru decantor (R 60). Comanda purjare la tabloul de bord

AdBlue

Rezervor AdBlue din plastic de 50 l, adica 50Kg AdBlue
pentru capacitate combustibil mai mare de 200 litri.

ECHIPAMENT STANDARD

Manometru de presiune pentru pneuri
Prelungitor pentru umflare
Cric hidraulic 10 t
Vesta de siguranta.
2 triunghiuri de presemnalizare.
Sesizor sonor pentru marsarier.
Capacitate rezervor lichid de spălare 12 l

CAROSERIE

Preechipare cu plăci pe șasiu care permit montarea
macaralelor cu o capacitate de până la 20 tm cu degajări pe
sistemul post-tratare pentru suportii stabilizatori pentru
macarale
Lonjeroane cu găuri de fixare pentru suporturi de caroserie
Perete despartitor cabina pentru carosier.
Lumini de poziție cu LED cu lumină portocalie și catadioptru
Cutie electronica interfata carosier BBM.
Pre-echipare electrică pentru macara

SERVICE**Optifleet:**

Optifleet Check: raport de date tehnice pentru urmărirea
consumului pentru fiecare vehicul și pentru fiecare conducător
auto, abonament cu plata în avans pentru 1 an
Optifleet Map: geolocalizare a autovehiculului, bariere virtuale
și analiză a itinerariilor, abonament cu plata în avans pentru 1
an

RAPOARTE CUTIE DE VITEZE

1	2	3	4	5	6	7	8	9	10	11	12
14.94	11.73	9.04	7.09	5.54	4.35	3.44	2.70	2.08	1.63	1.27	1.00

**CARLIG HIDRAULIC PENTRU RIDICAT
CONTAINERE CHARVAT CTS
20/65/SK**

Sarcina de ridicare – 22 To; ✓
Lungime containerelor : 4000 - 6500 mm; ✓
Sasiu suplimentar de constructie ranforsata, cu
lonjeroane perforate, pentru montaj rapid pe sasiul
camionului;
Inaltimea de cuplare a carligului cu manerul
containerului – 1570 mm; ✓
Carlig hidraulic prevazut cu tripla articulatie, pentru
incarcare/descarcare containere cu o mare varietate
de lungimi;
Carligul de agatare – cu sistem inertial de siguranta;
Carligul prevaut cu sistem de demontare pentru
inlocuire rapida;
Unghiul de basculare – 50°;
Cadru sasiului echipat cu patine de uzura de tip
demontabil, usor de inlocuit in caz de uzura excesiva.
Sistem de blocare hidraulica exterioara a containerelor

Distribuitor de comanda cu patru sectiuni de lucru, cu
comanda electrica in cabina si cu actionare mecanica, din
exterior in caz de urgenta;
Echipat cu rola stabilizatoare cu ridicare/coborare hidraulica,
pozitionata pe consola spate a sasiului;
Actionare prin comanda electrica cu cablu;

**MACARA HIDRAULICA PLIABILA PENTRU
RIDICAREA SI INCARCAREA
CONTAINERELOR INGROPATE SUB
NIVELUL TROTOARULUI FASSI F115A.0.21**

Macara pliabila, cu actionare hidraulica, cu memorarea
pozitie de incarcare, cu urmatoarea specificatie:
Construita conform clasei de incarcare HC1 HD4 S2 in
concordanta cu EN 12999:2011
Lungimea bratului in plan orizontal – 8 m;
Sarcina de ridicare la 8 m – 1500 Kg;
Sarcina de ridicare la 4 m – 2500 Kg;
Momentul de ridicare – 130 KNm;



George Stan

Telefon mobil:
george.stan@renault-trucks.com



Telefon:
Fax:
www.renault-trucks.com



Brat echipat cu dubla biela pentru amplificarea momentului – o biela poziționată între coloana și antebraț iar a doua biela, poziționată între antebraț și bratul telescopic;

Sistem de calare cu extensie hidraulică;

Stabilizatori cu rotire hidraulică la 180°;

Stabilizatori laterali echipați cu sisteme de avertizare luminoase tip LED;

Sistem de stabilizare echipat cu senzori care indică automat poziția acestora și corelează sarcina de ridicat a macaralei cu poziția extinsă a bratului stabilizatorilor;

Unghiul de rotație al coloanei: minim 410°;

Macaraua echipată cu sistem hidraulic suplimentar echipat cu două funcții – una pentru rotor și una pentru acționarea dispozitivului de încărcare/descărcare a containerelor tip clopot din dotarea beneficiarului (sistem echivalent KINSHOFER KM 920 12 N00203), prevăzută cu cuple rapide pe fiecare din cele două circuite;

Macara acționată prin comandă radio cu 6 funcții, prevăzută cu display graphic și sistem acustic de avertizare în caz de supra sarcini;

Sistemul radio comenzi este capabil să memoreze poziția containerelor și a zonei de descărcare de pe șasiul vehiculului și să efectueze operațiuni repetitive, între cele două poziții, în regim automat de operare.

Comanda radio a macaralei este prevăzută cu funcția de creștere/reducere a turatiei motorului vehiculului și cu funcție start/stop motor.

Echipamentul este dotat cu sisteme de securitate acustice și vizuale, instalate în cabina operatorului, cu rolul de a avertiza în cazul deplasării vehiculului cu stabilizatorii deschisi sau cu bratul plibil al macaralei, deschis.

Echipamentul este acționat cu pompa hidraulică cu pistoane axiale, având debitul corelat cu necesitățile macaralei.

Suprastructura compactoare EFE 18 MC

Informații generale

- Echipamentul constă într-o caroserie, o benă încărcare cu mecanism de comprimare și un dispozitiv de evacuare în interiorul caroseriei. Instalația hidraulică și mecanismul de control, toate funcțiile și distribuția încărcăturii sunt montate în mod convenabil, în concordanță cu specificația tehnică a șasiului de camion pe care acestea sunt montate. Întregul echipament este fabricat în produsele de serie ținând seama de reglementările în vigoare.
- Echipare cu cadru pentru încărcare pe echipamentul de tip hook-lift conform DIN 30722;

Dimensiuni interioare

- Volumul net al caroseriei: 18 mc;
- Volumul bunei de încărcare: 5.5 mc



George Stan

Telefon mobil:
george.stan@renault-trucks.com



Tempul de lucru

- Ciclul de comprimare: 25 sec;
- Timpul de descărcare: 35 – 45 sec;
- Gradul de compactare: 1:6;
- Modul de compactare: prin translație;

Dispozitivul de evacuare

- Se deplasează în interiorul caroseriei pe sine profilate de la podea până la partea superioară;
- Dispozitivul de evacuare este ușor de înlocuit fiind făcut din saboți de poliamidă asamblați prin nituri;
- Dispozitivul de evacuare este acționat în principal printr-un cilindru telescopic cu dubla acțiune. Aceasta se află în partea din spate a caroseriei când aceasta este goală, și se deplasează automat înspre față cu ajutorul supapei de presiune atunci când deseurile sunt încărcate în benă;

Bena

- Bena este montată pe caroserie prin balamale superioare și se deschide cu ajutorul unui cilindru hidraulic cu dubla acțiune.
- Aceasta se zavorește automat când este închisă. Balamalele superioare, carligele de închidere și cilindrii hidraulici sunt montați pe același ax în scopul prevenirii suprasolicitații structurii posterioare.
- Placa de presare este astfel dimensionată pentru a goli cuva dintr-o singură trecere.
- În interiorul capacului colector nu există puncte de lubrifiere, componente electrice sau hidraulice, pentru a se evita operațiuni dificile sau periculoase de întreținere

Instalația hidraulică

- Pompa este montată pe priză de putere a cutiei de viteze a camionului, iar capacitatea este astfel aleasă încât în 25 - 30 secunde se realizează un ciclu de comprimare.
- Priza de putere este acționată din cabina.

Dispozitivul de încărcare al containerului

- 2 cilindri hidraulici cu dubla acțiune pentru ridicarea și rasturnare;
- Europubele de 80, 120, 240, 360 L și eurocontainere de 600 – 1100 L;
- Ciclul de golire pentru containerele de 1.100 litri: 25 sec.
- Posibilitate de încărcare joasă pentru încărcare manuală gunoi vrac sau voluminos
- Puncte de gresare pentru lubrifierea partilor în mișcare
- Protecții laterale
- Capacitatea de ridicare: aprox 750 kg.
- Aparatori de noroi și flapsuri din cauciuc rezistent.
- Rezervor de apă murdă în fața caroseriei.

Telefon:
Fax:
www.renault-trucks.com



Procedura de lucru

- Gunoii este încărcat în cupa cu ajutorul ridicătorului de containere și apoi este presat în caroserie cu mecanismul de comprimare.
- Ciclul de compactare este controlat electronic prin apăsarea unui buton aflat în partea dreaptă a benei.
- Panoul de control este situat în partea dreaptă a benei. Aici este prevăzut un buton de oprire în caz de urgență, semnalizarea soferului precum și un întrerupător de selectare a ciclurilor de compactare, secvențial sau continuu. Când butonul de urgență este apăsat mișcarea de comprimare este inversată și oprită în poziția inițială. Fiecare mișcare poate fi controlată manual prin manete situate în partea dreaptă a benei în caz de defecți electric sau alte situații deosebite.

Accesorii

- Dispozitiv de încărcare pentru containere de gunoi de 1.100 litri și 240 litri.

- Bara de siguranță între caroserie și benă folosită în timpul reparațiilor.
- Lampa la partea din spate pentru lucrul pe timp de noapte.
- Două scări pliable montate în partea din spate cu bare de susținere operatori și senzori prezenta
- Girofar galben, proiectoare ceață, lampa marsarier, lanpa spate ceață.
- Aparatori de noroi și flapsuri din cauciuc rezistent.
- Rezervor de apă murdărie în fața caroseriei.

Culoarea

- Toată caroseria este protejată împotriva ruginii și a reziduurilor de ulei
- Stratul de protecție anticorozivă primer aplicat are grosimea de 40 micrometri.
- Stratul final de vopsea în culoarea solicitată este de 40 micrometri

Pret CIP București:

257.990 Euro+TVA

Garantie:

12 luni

Valabilitate oferta:

90 de zile

SC Volvo Romania SRL
Director Comercial Renault Trucks
Gheoghe Trinca,



George Stan

Telefon mobil:
george.stan@renault-trucks.com

Telefon:
Fax:
www.renault-trucks.com



Către: SD3 Salubritate si Deszapezire S3 SRL
 Sediul Social : Calea Vitan, nr. 154-158, parter, Sector 3, Bucuresti
 CUI RO37804020

Nr. Inregistrare: 104 / 23.07.2020

OFERTA COMERCIALA ECHIPAMENTE SI UTILAJE

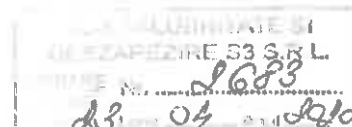

1. Autovehicul cu macara hidraulica pentru incarcare containere

Autovehicul cu macara hidraulica pentru incarcare containere- 3 Buc	Autovehicul cu macara hidraulica pentru incarcare containere
Caracteristici tehnice solicitate:	Caracteristici tehnice oferate:
<ul style="list-style-type: none"> Motor Diesel, min. Euro IV, capacitate cilindrica cuprinsa intre 10.000 - 12.000 cmc, putere motor de min. 300 KW; 	<ul style="list-style-type: none"> Sasiu MAN model TGS - 26 tone Motor Euro 6 D, cu capacitatea cilindrului 11118 cm³ cu puterea motorului 309 KW;
<ul style="list-style-type: none"> Cutie de viteze manuala sau automata cu priza de putere; 	<ul style="list-style-type: none"> Cutie de viteze manuala model ZF 16S 2220TD echipata cu 16 trepte de viteza in fata si doua in revers, echipata cu prize de putere;
<ul style="list-style-type: none"> Autosasiu cu minim 3 axe (tractiune 6x2), ampatament de min. 4500 mm; 	<ul style="list-style-type: none"> Autosasiu echipat cu 3 axe, cu formula de tractiune 6x2, avand ampatamentul 4500 mm;
<ul style="list-style-type: none"> Masa totala maxima autorizata: 26 de tone; 	<ul style="list-style-type: none"> Masa totala maxima autorizata: 26To;
<ul style="list-style-type: none"> Suspensie pneumatica pentru puntea spate (axa 2 i 3); 	<ul style="list-style-type: none"> Suspensie pneumatica pentru puntile spate 2 si 3. Sarcini pe puncti: 7500-12000-8000 Kg; Puncti echipate cu frane pe disc;
<ul style="list-style-type: none"> Pachet legislativ (trusa medicala, triunghi reflectorizant (2 buc), stingator, vesta reflectorizanta; 	<ul style="list-style-type: none"> Se livreaza echipata cu pachet legislativ (trusa medicala, triunghi reflectorizant (2 buc), stingator, vesta reflectorizanta;
<ul style="list-style-type: none"> Geamuri electrice, aer conditionat, sisteme de siguranta (ABS, ESP, etc.), 	<ul style="list-style-type: none"> Echipare cu geamuri laterale electrice, cu sistem de aer conditionat si sisteme de siguranta la franare si rulare de tip ABS, ESP.
<ul style="list-style-type: none"> Tahograf digital; 	<ul style="list-style-type: none"> Echipare cu tahograf digital in conformitate cu legislatia in vigoare;
<ul style="list-style-type: none"> Carlig hidraulic cu tripla articulatie pentru ridicare/coborare container cu sarcina de min. 20 de tone; 	<ul style="list-style-type: none"> Carlig hidraulic Marrel, prevazut cu tripla articulatie pentru



	ridicare/coborare container cu sarcina de 26 de tone;
<ul style="list-style-type: none"> • Cadru sasiu dotat cu patine de uzura demontabile; 	<ul style="list-style-type: none"> • Cadrul sasiului carligului hidraulic este dotat cu patine de uzura demontabile.
<ul style="list-style-type: none"> • Sasiu echipat cu rola stabilizatoare cu ridicare/coborare hidraulica; 	<ul style="list-style-type: none"> • Carligul hidraulic are sasiul echipat cu rola stabilizatoare cu ridicare/coborare hidraulica;
<ul style="list-style-type: none"> • Sasiu suplimentar ranforsat montabil pe sasiul camionului; 	<ul style="list-style-type: none"> • Carligul hidraulic este dotat cu sasiu suplimentar de tip Z, perforat si montat cu prinderi mecanice pe sasiul camionului;
<ul style="list-style-type: none"> • Actionare carlig hidraulic prin comanda electrica; 	<ul style="list-style-type: none"> • Actionarea carligului hidraulic se face printr-o comanda electrica instalata la bordul vehiculului;
<ul style="list-style-type: none"> • Compatibil cu containere de diferite dimensiuni cuprinse intre min. 4000 - 6500 mm; 	<ul style="list-style-type: none"> • Echipamentul de tip carlig hidraulic este compatibil cu diferite tipuri de containere avand inaltimea de agatare de 1570 mm si acomodand lungimi de containere cuprinse intre 4000 si 7000 mm;
<ul style="list-style-type: none"> • Sistem de siguranta pentru containerul interschimbabil 	<ul style="list-style-type: none"> • Sistemul hidraulic de sigurantare al containerelor este de tip interschimbabil, permitand rotirea falcilor de blocare spre exterior sau interior, fiind capabil sa blocheze si sa sigurantaze o larga gama de containere;
<ul style="list-style-type: none"> • Carlig de agatare demontabil prevazut cu sistem de siguranta (inertial); 	<ul style="list-style-type: none"> • Echipamentul este prevazut cu carlig de ridicare de tip demontabil (permite inlocuirea in cazul uzurilor) echipat cu bolt de blocare si sistem de siguranta la zavorare de tip inertial;
<ul style="list-style-type: none"> • Inaltimea de cuplare a carligului cu manerul containerului: min. 1570 mm; 	<ul style="list-style-type: none"> • Confirmam inaltime de cuplare fata de manerul containerelor este de 1570 mm;
<ul style="list-style-type: none"> • Compactor hidraulic pentru colectare deseuri cu volum util de min. 18 me, prevazut cu oblon spate rabatabil; 	<ul style="list-style-type: none"> • Pe echipamentul de tip carlig hidraulic se instaleaza un compactor hidraulic cu volum util de 18 m³, adaptat incarcarii intre ecartametul rolor de ghidare. Este prevazut la partea din spate, cu dispozitiv de ghidare a desurilor in faza de descarcare si cu oblon rabatabil.



<ul style="list-style-type: none"> • Container compactor cu cadru de fixare pe echipament tip Hook-lift; 	<ul style="list-style-type: none"> • Container-ul compactor este construit pe cadru metalic (sanie), adaptat pentru conectarea cu echipamentul de tip hook-lift. Se coreleaza cu cota de incarcare de 1570 mm la manerului de ridicare si cu sistemul hidraulic de sigurantare al hook-liftului;
<ul style="list-style-type: none"> • Macara hidraulica pliabila cu actionare hidraulica (in conformitate cu normele ISCIR), lungime brat de min. 8 m, sarcina de ridicare de min 1500 kg la 8 m, respectiv min. 2500 kg la 4 m; 	<ul style="list-style-type: none"> • Macara hidraulica pliabila model prevazuta cu actionare hidraulica, antrenata de la priza de putere a sasiului. <p>Caracteristici macara: Lungime brat 8,25 m; Sarcina de ridicare la 8 m: 1700 Kg; Sarcina de ridicare la 4 m: 2800 Kg;</p>
<ul style="list-style-type: none"> • Sisteme de securitate acustice si vizuale pentru operare brat macara; 	<ul style="list-style-type: none"> • Macaraua este prevazuta cu sisteme de securitate acustice si vizuale de tip LED rosu si verde si buzzer, toate instalate in cabina soferului, astfel incat sa avertizeze daca sistemul de calare nu este complet retras inainte de a pleca la drum, avertizeaza si daca bratul telescopic nu este pliat in pozitia corespunzatoare de transport.
<ul style="list-style-type: none"> • Sistem hidraulic de calare; 	<ul style="list-style-type: none"> • Macaraua este prevazuta cu sistem hidraulic de calare- doua cale pozitionate stanga si dreapta, actionate independent si pentru siguranta operatiunilor, separate ca si comenzi de partea superioara a macaralei adica bratul de incarcare. Actionarea acestora se face prin manete, de la baza macaralei.
<ul style="list-style-type: none"> • Macara echipata cu sistem hidraulic care sa permita actionarea rotorului i actionarea dispozitivului de incarcare/descarcare a containerelor. 	<ul style="list-style-type: none"> • Macaraua este prevazuta cu un distribuitor hidraulic, echipat cu doua functii suplimentare, care permit actionarea rotorului hidraulic si a dispozitivului de incarcare/descarcare pentru containere.

PRET EURO: 244.900 EURO + TVA / bucata

Garantie: 24 luni

Termen de livrare: 120 zile

2) Motostivuator

DIMENSIUNI SI MASE

- Sarcina de ridicare : 2500 kg la centrul de greutate de 500 mm
- Inaltime de ridicare : 4000 mm
- Sistem catarg : duplex
- Inaltimea catargului strans : 2500 mm
- Inaltime libera de ridicare : 150 mm
- Inaltimea catargului extins : 5300 mm
- Inclinare catarg fata/spate : 6 /6°
- Lungime utilaj fara furci : 2600 mm
- Latime utilaj : 1170 mm
- Inaltimea cadrului de protectie al utilajului : 2150 mm
- Raza de giratie (exterior): 2300 mm
- Garda la sol : 110 mm
- Masa totala: 3900 kg

MOTOR

- Diesel
- Putere max: 34 kW la 2.200 rpm
- Cilindree: 3100 cm³
- Racire: apa
- Circuit electric 12V
- Baterie 12V/ minim 90Ah

PERFORMANTE

- Viteza de deplasare (cu/fara sarcina): minim 18 / 19 km/h
- Viteza de ridicare (cu/fara sarcina): minim 0,50 / 0,56 m/s
- Viteza de coborare (cu/fara sarcina): minim 0,42 / 0,55 m/s
- Panta maxima de lucru: minim 38.5%

FRANE / ROTI

- 4 roti
- Caciucuri SOLIDE
- Dimensiune caciuc fata : 7.00X12-12PR
- Dimensiune caciuc spate : 6.00X9-10PR

TRANSMISIE

- Hidramata cu convertor hidrodinamic
- 1 viteza mers inainte si 1 viteza mers inapoi

DIRECTIE

- Hidraulica pe rotile din spate

DOTARI MINIME:

- Miscare laterala de translatie a furcilor stanga/dreapta : 100/100 mm,
- Sistem de pozitionare a pedalelor similar cu cel auto,
- Distribuitor hidraulic cu 4 manete si 4 cai,
- Sistem de franare cu saboti,
- Sistem de prezenta a operatorului, pentru siguranta sporita
- Girofar ,
- Avertizor sonor mers inapoi,
- Servodirectie,
- Grilaj protectie marfa,
- Proiectoare de lucru fata,
- Cadru protectie operator,
- Inversor de sens la mana,
- Bord cu indicatoare si martori luminosi,
- Indicator electronic al orelor de functionare,
- Indicator temperatura lichid racire,
- Protectie la scurt circuit pentru instalatia electrica,
- Intrerupator general,
- Centura de siguranta scaun operator,
- Amplasare ergonomica a comenzilor,
- Vizibilitate maxima in toate directiile,
- Coloana de directie ajustabila, volan de dimensiuni reduse.

Atasamente

- furci paletizare
- cleste pentru baloti deseuri: capacitate de strangere : 1400 kg
deschidere minima: 550 mm
deschidere maxima: 1750 mm

PRET EURO: 24.490 EURO + TVA / bucata

Garantie: 24 luni

Termen de livrare: 120 zile

3) Incarcator frontal

DESCRIERE TEHNICA :

MOTORUL

Tip: diesel, norma de poluare Stage IV

Numar cilindri: 6

Putere nominala (SAE J1995):125 kW (la 2100 RPM)

Cuplu maxim: 800 Nm (la 1400 RPM)

Capacitate cilindrica: 5.800 cm³

TRANSMISIE

Tip: Auto-Powershift

Viteze: 4 inainte/ 3 inapoi

Viteza de deplasare: 35 km/h

Diferentiale: axe cu diferential cu autoblocare (limited slip diefferential)

DIRECTIA

Tip: Load sensing

Unghi maxim de virare: 40 grade

INCARCATOR

Inaltime de ridicare la boltul cupei: 3850 mm

Capacitate cupa: 4.5 mc

Latime cupa: 2.750 mm

DIMENSIUNI

Lungime: 7600 mm

Latime (la cupa): 2750 mm

Inaltime: 3.300 mm

MASA

Greutate operationala: 13500 kg

CABINA:

- Cabina cu vizibilitate excelenta in toate directiile
- Pozitia de lucru a operatorului ofera o vizibilitate maxima a cupei, pneurilor si a suprafetei de incarcare
- Sistem de incalzire, ventilatie si aer conditionat.
- Compartimente de depozitare.
- Scaunul, cotierele si volanul cu posibilitate de reglare in functie de operator
- Scaun cu suspensie pneumatica si incalzire
- Oglinzi incalzite

SISTEMUL DE FRANARE

- franarea se realizeaza pe toate cele patru roti
- sistemul de franare cu discuri multiple imersate in baie de ulei
- actionarea este hidraulica
- circuite separate pentru cele doua punti, pentru siguranta marita

DOTARI STANDARD

- Sistem de gresare automata
- Sistem monitorizare complexa prin GPS sau GSM a parametrilor de lucru, consum combustibil(rapoarte instant/ zilnice/saptamanale/lunare)
- Sistem anti-balans cupa
- Sistem « return-to-dig » al cupei

- Ventilatorul reversibil la intervale programabile (pentru curatare radiator, fiabilitate , consum carburant redus ...)
- Aparatori roti complete fata/ spate
- Distribuitor hidraulic prevazut pentru accesorii suplimentare hidraulice
- Trei moduri de operare : « ECO », « NORMAL », respectiv « POWER », ce permit operatorului sa adapteze incarcatorul in functie de aplicatia dorita.
- Turatia ventilatorului de racire (actionat hidraulic), este adaptata automat, in functie de temperaturile inregistrate in sistemul de racire, ceea ce ajuta la diminuarea nivelului de zgomot, respectiv optimizarea consumului de combustibil
- Grila de protectie a radiatorului este realizata din otel ranforsat pentru rezistenta la socuri marita.

PRET EURO: 194.400 EURO + TVA / bucata

Garantie: 24 luni

Termen de livrare: 120 zile

4) Incarcator telescopic

DIMENSIUNI :

Inaltimea cabinei: 2390 mm

Garda la sol: 400 mm

Ampatament: 2850 mm

Lungimea cu furci: 7100 mm

Latimea peste anvelope: 2400 mm

PERFORMANTE

Sarcina operationala la inaltime maxima (cu stabilizatoare): 3500 kg

Inaltimea maxima de ridicare: 12460 mm

Intindere maxima a bratului la orizontala: 8750 mm

Sarcina maxima la inaltimea maxima (vertical-stabilizatoare): 3500 kg

Sarcina maxima la intinderea maxima (orizontal- stabilizatoare): 1300 kg

Cupa frontala cu dinti capacitate 1 mc

Furci paletizare

MOTORUL

Motor : diesel, norma de poluare minim Stage IIIB

Puterea nominala (ISO 14396:2002): 74 kW (la 2400 RPM)

Cuplul: 430 Nm

Nr. cilindrii: 4

Capacitate cilindrica: 3.350 cm³

TRACTIUNEA

Tractiune permanenta : 4x4

Antrenare hidrostatica

TRANSMISIE

- Hidrostatica cu regulator electronic
- Tip transmisie: motor hidrostatic si cutie de viteze cu DOUA trepte

COMENZILE

- Motorul: pedala de picior pentru acceleratie
- Sistem de virare cu 3 moduri: virare cu rotile din fata (pentru deplasările pe drumuri publice), virare stil crab (pentru pozitionarea pe laterala), virare cu toate rotile (pentru spatiile restranse)
- Pornire: comutator de pornire si oprire tip cheie de contact
- JOYSTICK proportional pentru ridicare si basculare dar si pentru retragerea si extinderea bratului
- Frana de serviciu: controlata de pedala
- Selectoare pe consola centrala, pentru acces facil la toate functiile

DOTARI STANDARD

- Limitator de sarcina si de pozitionare a bratului telescopic
- Transmisie HIDROSTATICA. Aceasta ofera precizie si acuratete utilajului chiar si in cele mai restranse locuri
- Cabina operator avizata ROPS/FOPS
- Incalzire, dezaburire si ventilatie cabina
- Stergator de parbriz si pulverizator apa (fata si spate)
- Scaun operator cu suspensie
- Lumini de drum
- Lumini de lucru fata/ spate
- Fereastra spate pentru iesirea de siguranta
- Alarma la mersul inapoi
- Grafic cu capacitatea nominal de sarcina
- Sistem de siguranta pentru prevenirea miscarilor periculoase in timpul operarii
- Indicator pentru afisarea stabilitatii longitudinale
- Semnalizatoare de schimbare a directiei
- Oglinzi laterale stanga si dreapta
- Sistem hidraulic auxiliar fata pentru accesorii
- Aparatoare de noroi pentru rotile fata/ spate
- Sistem de cuplare rapida a accesoriiilor
- Sistem de Management al Vitezei, pentru a folosi accesorii ce necesita o viteza constanta
- Sistem floating, ce permite bratului sa ramana la acelasi nivel, recomandat pentru operatiuni de nivelare

PRET EURO: 104.900 EURO + TVA / bucata

Garantie: 24 luni

Termen de livrare: 120 zile



Eurobody Hydraulics SRL
Ovidiu Vlad
23.04.2020



Nr. 345250/06.05.202

Către,

CABINET PRIMAR

De acord
PRIMAR
ROBERT NEGOIȚĂ

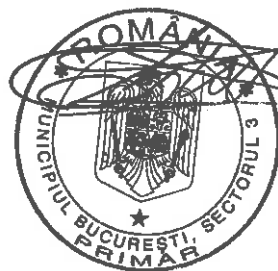

Prin prezenta, vă transmitem alăturat următoarele documente:

Proiectul de hotărâre proiectul de hotărâre privind acordarea unui mandat Președintelui Consiliului de Administrație al societății SD3-Salubritate și Deszăpezire S3 SRL în vederea încheierii unui contract cu societatea Grădinariu Import Export SRL, însoțit de raportul de specialitate și de adresa nr.3004/06.05.2020 a societății SD3-Salubritate și Deszăpezire S3 SRL, înregistrată la Cabinet Primar sub nr. 345179/06.05.2020, în vederea inițierii proiectului menționat.

Întocmit,
Compartiment Guvernanța Corporativă,
Bejenari Raluca

MUNICIPIUL BUCUREȘTI
CONSILIUL LOCAL AL SECTORULUI 3
Comisia de studii, prognoze economico-sociale, buget, finanțe

AVIZUL

referitor la proiectul de hotărâre înscris la punctul²..... de pe ~~ordinea de zi /~~
suplimentarea ordinii de zi a ~~ședinței ordinare/~~extraordinare din data de^{8.05.2020}.....

Comisia de studii, prognoze economico – sociale, buget, finanțe, întrunită în ședința din data de^{8.05.2020}....., a analizat proiectul de hotărâre înscris la punctul²..... de pe ~~ordinea de zi /~~ suplimentarea ordinii de zi a ședinței ~~ordinare/~~extraordinare, și consideră că acesta A FOST / ~~NU A FOST~~ întocmit în conformitate cu prevederile legale.

În conformitate cu prevederile art. 136 alin.(3) lit.b) și alin. (8) lit.c) din OUG nr. 57/2019 privind Codul Administrativ, Comisia de studii, prognoze economico – sociale, buget, finanțe, avizează FAVORABIL / NEFAVORABIL proiectul de hotărâre menționat mai sus.

Față de hotărârea comisiei s-au exprimat următoarele opinii:

.....⁷.....
.....
.....

PREȘEDINTE,
PĂUNICĂ ADRIANA



SECRETAR,
HONȚARU VALERICA



MEMBRI:

RADU CONSTANTIN

FLEANCU FLORIN

CORNEANU ANTONIO-CIPRIAN

BĂEȚICĂ NICOLETA MARIANA

MĂLUREANU LIVIU

ENE STELIAN BOGDAN

TUDORACHE ANDREI-CRISTIAN

POPESCU ROMEO

PETRESCU CRISTIAN

.....^{on lues}.....
.....
.....
.....
.....
.....
.....
.....
.....
.....

MUNICIPIUL BUCUREȘTI
CONSILIUL LOCAL AL SECTORULUI 3
Comisia de administrație publică locală, juridică, apărarea ordinii publice
și respectarea drepturilor cetățenilor

AVIZUL

referitor la proiectul de hotărâre înscris la punctul^{2. febr} de pe ~~ordinea de zi~~ /
suplimentarea ordinii de zi a ședinței ordinare/extraordinare din data de^{8. 05. 2020}

Comisia de administrație publică locală, juridică, apărarea ordinii publice și respectarea drepturilor cetățenilor, întrunită în ședința din data de^{8. 05. 2020}....., a analizat proiectul de hotărâre înscris la punctul^{2. febr}..... de pe ~~ordinea de zi~~ / suplimentarea ordinii de zi a ședinței ordinare/extraordinare, și consideră că acesta A FOST / ~~NU A FOST~~ întocmit în conformitate cu prevederile legale.

În conformitate cu prevederile art. 136 alin.(3) lit.b) și alin. (8) lit.c) din OUG nr. 57/2019 privind Codul Administrativ, Comisia de administrație publică locală, juridică, apărarea ordinii publice și respectarea drepturilor cetățenilor avizează FAVORABIL / NEFAVORABIL proiectul de hotărâre menționat mai sus.

Față de hotărârea comisiei s-au exprimat următoarele opinii:

.....
.....
.....

PREȘEDINTE,
VĂDUVA IULIANA



SECRETAR,
VASILIU MARIANA

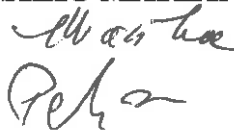

MEMBRI:
PELINARU CORNEL

.....

BĂEȚICĂ NICOLETA MARIANA

.....

DOBRE ALEXANDRU

.....

PĂUNICĂ ADRIANA

.....

IACOB CEZAR

.....

ENE STELIAN-BOGDAN

.....

VOINEA INOCENȚIU-IOAN

.....

MUNICIPIUL BUCUREȘTI
CONSILIUL LOCAL AL SECTORULUI 3
Comisia pentru protecția mediului, sănătate, salubritate și control

AVIZUL

referitor la proiectul de hotărâre înscris la punctul² de pe ~~ordinea de zi /~~
suplimentarea ordinii de zi a ~~ședinței ordinare/extraordinare~~ din data de^{08.05.2020}.....

Comisia pentru protecția mediului, sănătate, salubritate și control, întrunită în ședința din data de^{08.05.2020}....., a analizat proiectul de hotărâre înscris la punctul² de pe ~~ordinea de zi /~~ suplimentarea ordinii de zi a ~~ședinței ordinare/extraordinare~~, și consideră că acesta A FOST / ~~NU A FOST~~ întocmit în conformitate cu prevederile legale.

În conformitate cu prevederile art. 136 alin.(3) lit.b) și alin. (8) lit.c) din OUG nr. 57/2019 privind Codul Administrativ, Comisia pentru protecția mediului, sănătate, salubritate și control avizează FAVORABIL / ~~NEFAVORABIL~~ proiectul de hotărâre menționat mai sus.

Față de hotărârea comisiei s-au exprimat următoarele opinii:

.....
.....
.....

PREȘEDINTE,
POPESCU ROMEO



SECRETAR,
BELU-SIMA ELENA-DANIELA

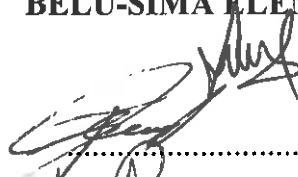

MEMBRI:

FLEANCU FLORIN

CORNEANU ANTONIO-CIPRIAN

VASILIU MARIANA

VOICU ALIN-IONUȚ

FĂTU ADRIAN

GALBENU ANA-IULIA

GUTIU NARCISA VERONICA

PETRESCU CRISTIAN

MARINEAȚĂ MARCEL

.....
.....
.....
.....
.....
.....
.....
.....
.....
.....